



Genie®

A TEREX COMPANY

KULLANMA VE BAKIM EL KİTABI

Kod 57.0009.0405 - Rev.4A 05/2007

Teleskopik bomlu forklift

GTH-2506

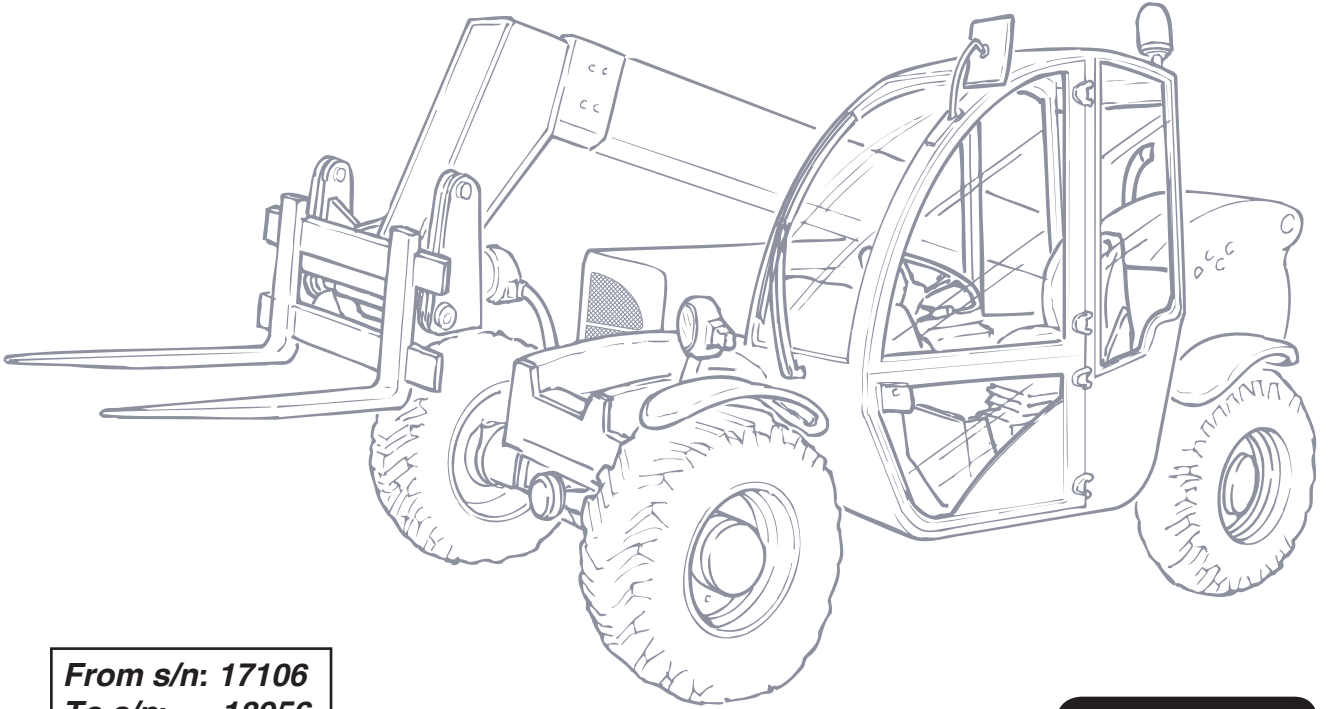

From s/n: 17106
To s/n: 18956

Türkçe
Baskı



**DİKKAT! MAKİNEYİ KULLANMADAN ÖNCE LÜTFEN BU EL KİTABINDAKİ KULLANIM TALİMATLARINI DİKKATLİ BİR ŞEKİLDE OKUYUP ANLAYINIZ
DİKKAT! BU EL KİTABINI DAİMA MAKİNE İÇİNDE SAKLAYINIZ**

Genie®

A TEREX COMPANY



AVRUPA DAHİLİNDEKİ TEKNİK YARDIM MERKEZLERİ

GENIE FRANCE

10 Z.A. de la Croix Saint-Mathieu
28320 Gallardon
France
Tel. : 0033 (0)2 37 26 09 99
Fax : 0033 (0)2 37 26 09 98

GENIE SCANDINAVIA

Tagenevägen 72
425 37 Hisings Kärra
Sweden
Tel. : 0046 315 751 00
Fax : 0046 315 790 20

GENIE GERMANY

Finienweg 3
28832 Achim/Bremen
Germany
Tel. : 0049 (0)4202 8852 0
Fax : 0049 (0)4202 8852 20

GENIE UK

The Maltings
Wharf Road
Grantham
Lincs NG31 6BH
United Kingdom
Tel. : 0044 (0)1476 584333
Fax : 0044 (0)1476 58433

GENIE IBÉRICA

Gaià 31
Poligono Industrial Pla d'en Coll
08110 Montcada i Reixac
Barcelona
Spain
Tel. : 0034 93 579 5090
Fax : 0034 93 579 5091

57.0009.0405 - GTH-2506 Kullanma ve Bakım El Kitabı

Bu el kitabının hiçbir bölümü TEREXLIFT S.r.l.'nin yazılı ön izni olmaksızın kopyalanamaz, dijital arşivde saklama sistemine kaydedilemez veya herhangi bir şekilde veya herhangi bir yöntemle üçüncü şahıslara aktarılamaz.

TEREXLIFT S.r.l.'nin, herhangi bir zamanda ve önceden haber vermeden, ürünlerinin kalitesini devamlı yükseltmek amacıyla gerekli gördüğü değişiklikleri ve iyileştirmeleri yapma hakkı mahfuzdur. Bundan dolayı bu el kitabı da değişikliklere tabi olabilir.

Birkaç fotoğraf ve çizim yalnız bir fonksiyonu belirtmek amacıyla eklenmiştir. Sonuç olarak, bu resimlerin işbu el kitabının konusu olan makineyi göstermemeleri de mümkündür.

© Copyright (telif hakkı) 2007 TEREXLIFT srl - Her hakkı mahfuzdur.

Hazırlayan:



vega

Revizyon N°	Revizyon Tarihi	İlgili sayfalar	Notlar	Yayınlayan bölüm
1	12/2003	A-3, C-16, C-20, C-21	Revizyon	
	12/2003	D-1, D-8, D-9, D-13, D-16	Revizyon	
	12/2003	E-2	Revizyon	
	12/2003	G-9	Revizyon	
2	05/2004	A-3, A-4, A-5, A-6, A-13, A-18, B-1, B-7, C-1, C-8, C-9, C-17, C-22, C-24, C-27, C-28, D-19, E-3	Revizyon yapılan sayfalar	
		E-4, E-5	Eklenen sayfalar	
3	10/2004	C-23, C-28	Revizyon yapılan sayfalar	
	10/2004	A-1, A-3, A-5, A-14, C-1, C-15, C-16, C-19, C-20, C-21, C-22, C-23, D-19, G-10	Revizyon yapılan sayfalar: TCE versiyonu	
		A-7, C-17	Eklenen sayfalar: TCE versiyonu	
	10/2004	D-22, D-23, G-1, G-4, G-5, G-6, G-7, G-8	Revizyon yapılan sayfalar: elektrik şeması	
		G-9, G-10, G-11, G-12, G-13, G-14, G-15, G-16	Eklenen sayfalar: elektrik şeması	
	10/2004	C-1, C-7, C-8, C-18	Revizyon yapılan sayfalar: yük sınırlama cihazının devreden çıkarılması	
4				
4A	05/2007	G-1, G-7, G-8, G-9, G-10, G-11, G-12, G-13, G-14, G-15, G-16	Revizyon yapılan sayfalar: elektrik şeması	
	05/2007	G-17, G-18, G-19, G-20, G-21, G-22, G-23, G-24, G-25, G-26	Revizyon yapılan sayfalar: elektrik şeması	
5				
6				
7				
8				
9				
10				
11				
12				
13				
14				
15				
16				
17				
18				
19				
20				
21				
22				



GİRİŞ

■ GİRİŞ

Bu el kitabı, makineyi kullanıp gerekli olağan bakım işlemlerini doğru ve emniyetli bir şekilde yapmak için gereken bütün bilgileri vermek amacıyla hazırlanmıştır.

**BU EL KİTABINDA
YER ALAN TALİMATLARA
TİTİZLİKLE UYULMALIDIR!
MAKİNEYİ ÇALIŞTIRMADAN/KULLANMADAN,
MAKİNE ARACILIĞIYLA VE ÜZERİNDE HERHANGİ
BİR İŞLEM YAPMADAN ÖNCE LÜTFEN BU EL
KİTABINI OKUYUP ANLAYINIZ.**

El kitabı yedi ana kesime bölünmüştür:

- Kesim **A** GENEL BİLGİLER
- Kesim **B** GÜVENLİK TALİMATLARI
- Kesim **C** ÇALIŞMA
- Kesim **D** BAKIM
- Kesim **E** ARIZA ARAMA
- Kesim **F** OPSİYONEL AKSESUARLAR
- Kesim **G** TABLOLAR VE EKLER

Kesim **A** makinenin ana parçalarını tanımak için gerekli genel bilgileri içerir.

Ayrıca bu kesimde, makinenin kesin belirlenmesi için gerekli bilgiler, teknik özellikleri, vs. yer alır.

Kesim **B**, makinenin çalıştırılması, makine onarım ve bakımı ile uğraşan personel ve (geniş araç parkına sahip olan firmalarda) iş sağlığı ve güvenlik sorumlusu için hazırlanmıştır.

Ayrıca bu kesimde, görevli personelin sahip olması gereken özellikler ile yeterlikler ve bilinmesi nesne ve insanların güvenliğini sağlamak için vazgeçilmez bir şart olan önemli bilgiler yer alır.

Kesim **C** başta makinenin kullanılması ile uğraşan personel için hazırlanmıştır. Bu kesimde, bütün kontrol ve kumanda ekipmanlarının çalışma şekli açıklanmıştır. Ayrıca bu kesimde, motoru çalıştırma talimatlarından makineyi park etme talimatları ve makineyi hizmet dışı bırakma işlemlerine kadar gerekli bütün kullanım bilgileri yer alır.

Kesim **D** özellikle bakım bölümü sorumlusu ve bakım işleriyle uğraşan personel için hazırlanmıştır. Bu kesim, planlı bakım programı ve periyodik bakım tarihleri ile ilgili bilgileri içerir.

Kesim **E** arıza teşhisi ve mümkün çözümler ile ilgilidir.

Kesim **F** içerisinde makineye takılabilen, birbiriyle değiştirilebilen ana ataşmanlar, özel ebatlar, ağırlık, kullanım alanı ve olası kullanım sınırlamaları da listelenmiştir.

Kesim **G** içerisinde iş yükü diyagramları, elektrik ve hidrolik devre şemaları, uygulanması gereken torkları gösteren tablo, vs. gibi çeşitli tablolar ve ekler yer alır.

Kesimler ise birbirini izleyen sayılarla numaralanmış bölüm ve paragraflara bölünmüştür.

Genel içindekiler listesinin taranması bilgi aramak için en hızlı metottür. Buna rağmen, bilgi arama işlemi okunması kolay olan ve kesin bilgileri oluşturan çeşitli bölüm ve paragraf başlıkları kullanılarak gerçekleştirilebilir.

Bu el kitabı, tamamen okunduktan sonra da operatörün gerektiğinde ona başvurup bütün muhtemel şüphelerini bertaraf edebilmesi için makinenin içinde kolay erişilebilecek bir yerde bulundurulup itina ile saklanmalıdır.

Bu el kitabının tamamının veya kesimlerinin anlamı konusunda anlama zorluklarıyla karşı karşıya bulunursanız GENIE Teknik Yardım Servisi veya temsilcisi/ticari mümessili ile temas kurmanızı tavsiye ederiz. Adres ile telefon ve telefaks numaraları bu el kitabının kapağında ve iç kapağında yer almaktadır.

ÖNEMLİ NOT

El kitabında yazılı bilgiler ile makinenin gerçek çalışması arasındaki muhtemel tutarsızlıkların sebebi, el kitabının hazırlanmasından önceki bir makine versiyonu veya makine üzerinde değişiklikler yapılması beklenirken hazırlanan bir el kitabı olabilir.

Her halükârda gerekli güncelleştirmeleri yada açıklamaları elde etmek için GENIE Teknik Yardım Servisi ile temas kurmanızı rica ederiz.

**SEMBOLLER****■ SEMBOLLER**

Makine kullanılırken, özel değerlendirmeler ve çeşitli konuları derinlemesine incelemelerin yapılması gerektiği durumlar ortaya çıkabilir.

Bu el kitabında, kendi güvenliğinizin, başkalarının güvenliğinin, makinenin verimliliği ve iyi kullanılmasının söz konusu olduğu bu durumları uygun bir şekilde belirten **ÖZEL SEMBOLLER** aracılığıyla verilen spesifik talimatlar yer almaktadır.

El kitabında bulunan özel semboller altı adet olup, onları söz konusu olan durumun tehlikelik derecesine göre sınıflandıran aynı sayıda anahtar kelime ile birlikte kullanılır.

Sembol incelenen durumu, dikkat edilecek hususları ve izlenmesi tavsiye edilen metot yada tutumu açıklayan metin ile birlikte görünür. Gerektiğinde yasakları belirtir veya risklerin ortadan kaldırılması için uygun talimatları verir.

Bazı durumlarda el kitabında metnin anlamını açıklayan resimler de bulunur.

Özel (veya güvenlik) sembolleri aşağıda önemlilik sırasına göre gösterilmiştir:



Kendi güvenliğinizi ve başkalarının güvenliğini ilgilendiren, ölüm riskine kadar sağlık için ciddi risklere sebep olan durumlara dikkat çekerler.



Kendi güvenliğinizi ve başkalarının güvenliğini ilgilendiren, ölüm riskine kadar sağlık için ciddi risklere sebep olan durumlara dikkat çekerler.



Kendi güvenliğinizi ve başkalarının güvenliğini ilgilendiren, ağır olmayan kaza ve yaralanma risklerine sebep olan yada makinenin verimliliğini ilgilendiren durumlara dikkat çekerler.

UYARI!

Makinenin verimliliğini ilgilendiren durumlara dikkat çekerler.

ÖNEMLİ NOT

Makinenin güvenlik standartlarına tamamen saygı gösterilerek daha verimli ve ekonomik kullanılmasını mümkün kılan pratik tavsiyelere veya önemli teknik bilgilere dikkat çekerler.

**ÇEVREYE SAYGI GÖSTERİNİZ**

Çevreye saygı ile ilgili önemli bilgilere dikkat çekerler.

EL KİTABINI OKURKEN LÜTFEN ÖZEL SEMBOLLERE ÇOK DİKKAT EDİP BU SEMBOLLERLE BELİRTİLEN DURUMLARIN AÇIKLANMASINI GÖZ ÖNÜNDE BULUNDURUNUZ.

Elektronik formatlı el kitaplarında aşağıda gösterilen sembol da bulunmaktadır. Bu sembolün anlamı şudur:

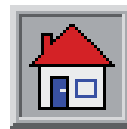

Bu sembol üzerine tıklayarak genel içindeler listesi sayfalarına geri dönülür



GENEL İÇİNDEKİLER LİSTESİ

GENEL BİLGİLER	Kesim	A
GÜVENLİK TALİMATLARI	Kesim	B
ÇALIŞMA VE KULLANIM	Kesim	C
BAKIM	Kesim	D
ARIZALI ÇALIŞMA VE ARIZA ARAMA	Kesim	E
OPSİYONEL AKSESUARLAR	Kesim	F
TABLolar VE EKLER	Kesim	G



Kasten boş bırakılmış bir sayfadır

**GENEL BİLGİLER****Kesim A****GENEL BİLGİLER****KONULARIN LİSTESİ**

A-1	KONVANSİYONEL İŞARET VE ETİKETLER	A-2
A-1.1	Makinenin pozisyonu	A-2
A-1.2	Makinenin üzerindeki etiketler ve uyarı plakaları.....	A-3
A-1.3	Makine üzerinde kullanılan sembollerin açıklanması	A-8
A-2	MAKİNENİN TANIMI	A-10
A-2.1	Model ve tip.....	A-10
A-2.2	İmalatçı firma.....	A-10
A-2.3	Makine tanımlama plakaları	A-10
A-2.4	CE işareti	A-11
A-2.5	Şasi seri numarası	A-11
A-2.6	Ana bileşenleri tanımlama plakaları	A-11
A-3	MÜSAADE EDİLEN KULLANIMLAR	A-12
A-3.1	Müsaade edilen kullanımlar	A-12
A-3.2	Yanlış kullanım	A-12
A-3.3	Arta kalan riskler	A-12
A-3.4	Uygulanan standartlar	A-13
A-3.5	Uygulanan güvenlik sistemleri	A-14
A-4	GENEL TANIM	A-16
A-4.1	Ana parçalarla ilgili terimler.....	A-16
A-4.2	Ana parçaların tanımı	A-17
A-4.3	İstek üzerine tedarik edilen aksesuarlar	A-17
A-5	TEKNİK VERİLER VE PERFORMANSLAR	A-18
A-5.1	Ana boyutlar.....	A-18
A-5.2	Kullanım sınırları.....	A-18
A-5.3	Ağırlık	A-18
A-5.4	Hareket performansları	A-18
A-5.5	Taşıma kapasitesi ve bomun yetişebileceği uzaklık	A-19
A-5.6	Çatallar.....	A-19
A-5.7	Dizel motor.....	A-19
A-5.8	Elektrik sistemi	A-19
A-5.9	Makinenin gürültü seviyeleri.....	A-19
A-5.10	Titreşim seviyeleri	A-19
A-6	KULLANIM SÜRESİ.....	A-20
A-7	MAKİNE İLE VERİLEN ALET VE PARÇALAR.....	A-20
A-7.1	Makine ile verilen belgeler	A-20

**GENEL BİLGİLER****■ A-1 KONVANSİYONEL İŞARET VE ETİKETLER****■ A-1.1 MAKİNENİN POZİSYONU**

Makinenin pozisyonu konvansiyonel olarak şekilde gösterilen pozisyon gibi sayılmalıdır.

Bu kural sayesinde bu el kitabında gösterilen makinenin çeşitli (ön, arka, vs.) parçalarıyla ilgili olan herhangi bir referans açık olur.

Bu kuralın muhtemel istisnaları her defasında ayrıntılarıyla açıklanacaktır.

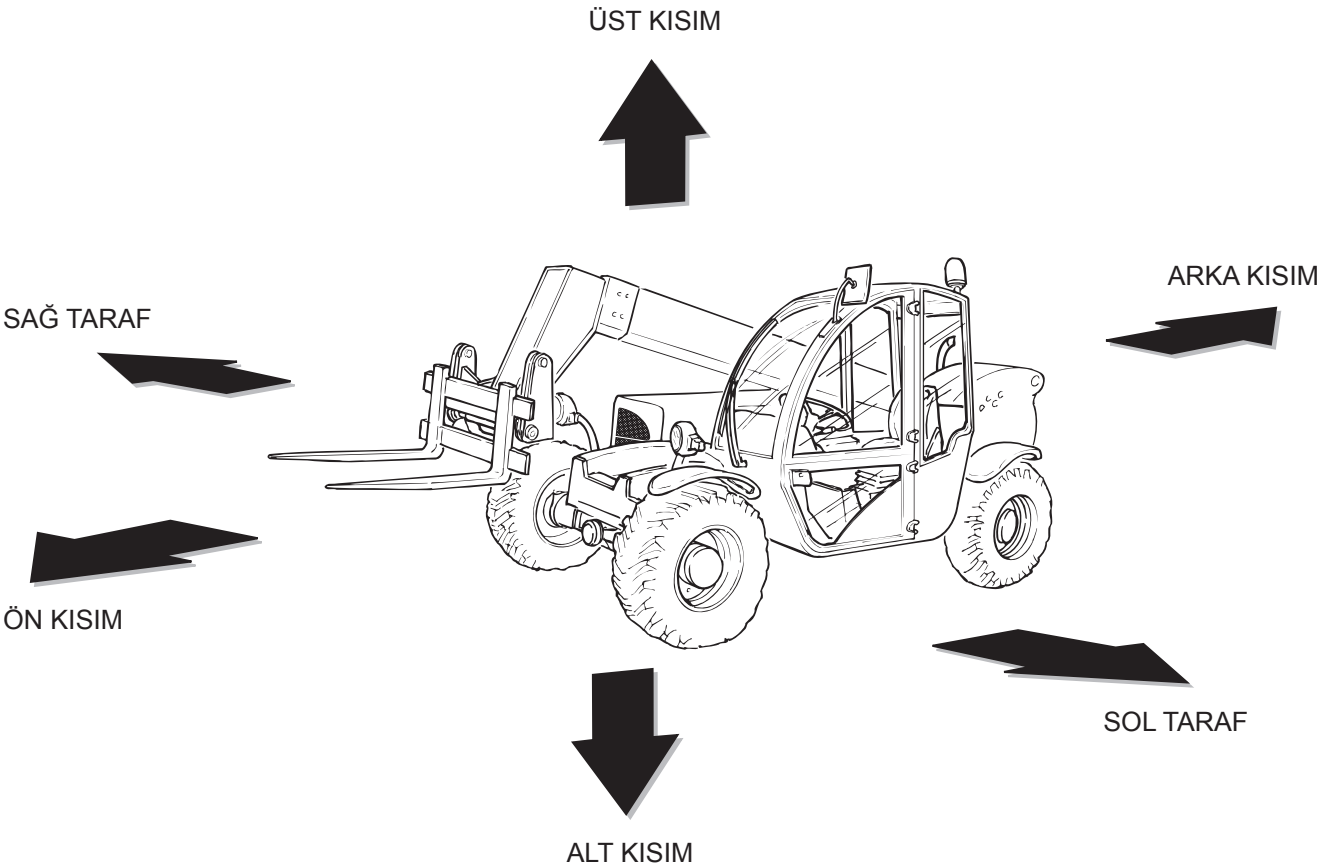

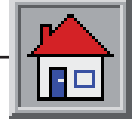

GENEL BİLGİLER

■ A-1.2 MAKİNENİN ÜZERİNDEKİ ETİKETLER VE UYARI PLAKALARI

Bu paragrafta, normalde standart makine üzerinde yer alan etiketler ile uyarı plakaları listelenmiştir. Ayrıca bu paragrafta özel ataşmanların makineye monte edilmesi durumunda makine üzerinde yer alan etiketler ile uyarı plakaları da listelenmiştir.

ÖNEMLİ NOT

Bu etiketleri tanımayı öğrenmek asla bir zaman kaybı değildir.

Bütün etiketlerin kolay okunabilir olduğundan emin olunuz. Bu amaçla, bozulmuş olan veya (hem metni hem de grafik parçası) okunamaz durumda olan etiketleri temizleyiniz veya değiştiriniz.

Etiketleri yumuşak bir bez, su ve sabunla temizleyiniz. Benzin ya da çözücü maddeler, vs. kullanmayınız.

Bir etiketin yenisiyle değiştirilmesi gereken bir parça üzerinde bulunması durumunda yeni etiketin yeni bileşen üzerinde yer aldığını kontrol ediniz.

Tanımı:

Forkliftin ana fonksiyonlarının çabuk aranması için PVC üzerine baskı.

Anlamı:

Aşağıdakileri ilgilendiren kullanma ve bakım el kitabının özeti:

- kumanda kolu,
- makineyi çalıştırma,
- sağlık göstergesi,
- ana güvenlik standartları.

Ayrıca çatalların stabilizatör kullanılarak ya da kullanılmaksızın elde edilen yükleme kapasitesine ait diyagramlar gösterilmiştir.

Bulunduğu yer:

Kabinde, sütuna bir mıknatıs ile takılmıştır.

TCE versiyonunda mevcut değildir.

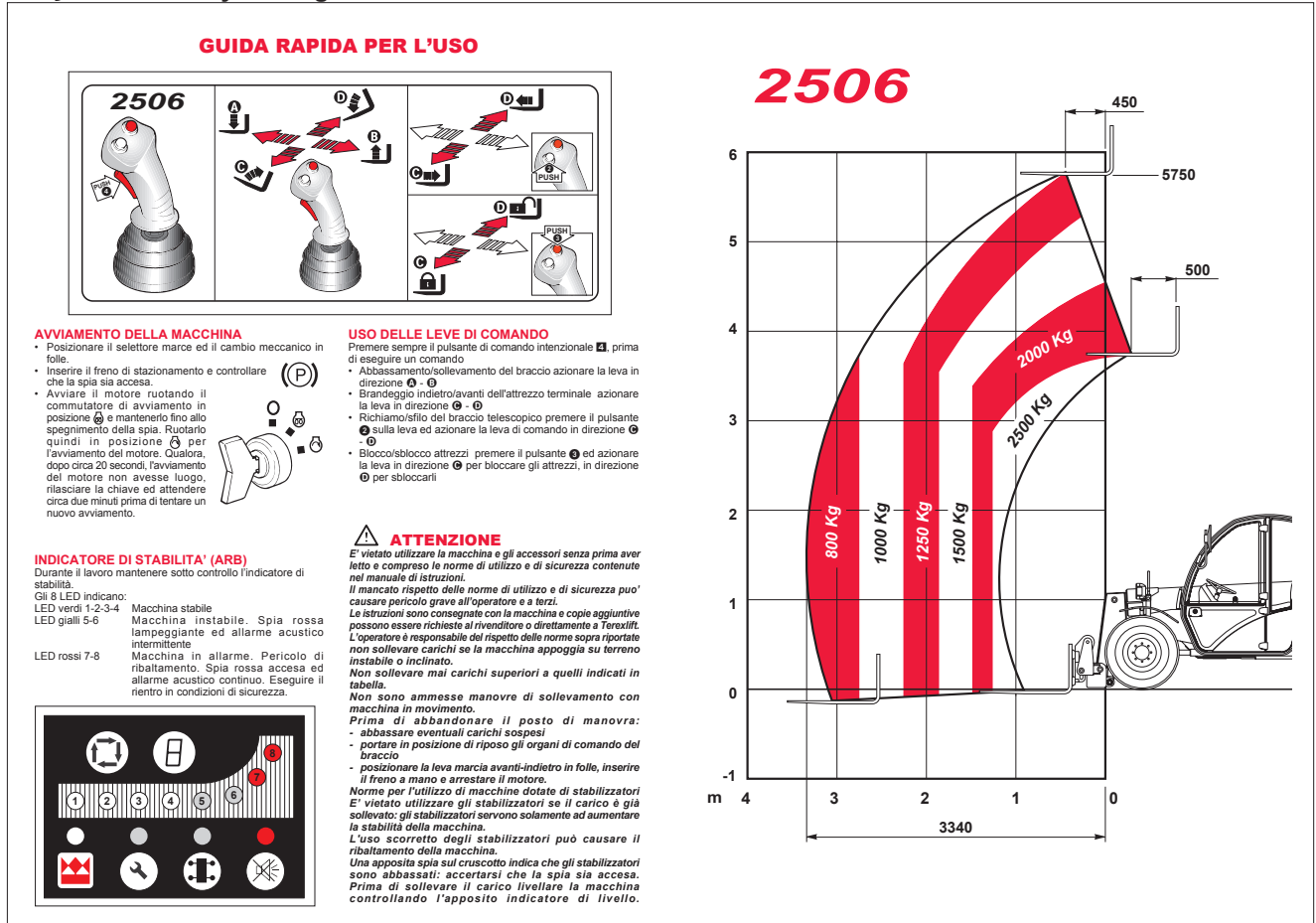



GENEL BİLGİLER

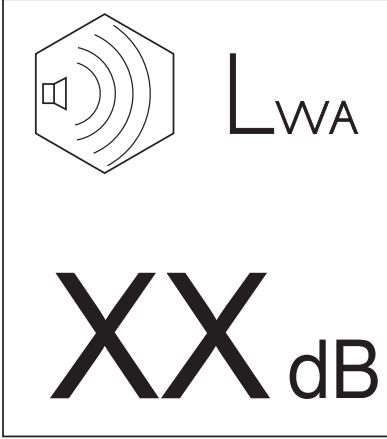

Tanımı:

"Garanti edilen ses gücü seviyesi"ni gösteren sarı arkaplanlı siyah yazılı etiket.

Anlamı:

2000/14/AT sayılı yönetmeliğin belirttiği hususlara göre ölçülen, garanti edilen maksimum ses gücü seviyesini gösterir.

Bulunduğu yer:

Kabinde, kumanda mahallinin sol tarafındaki arka yan camda.

TEHLİKE



ELEKTRİK KABLO VE HATLARI

MAKİNEİN HERHANGİ BİR PARÇASI, AKSESUAR YADA YÜKLER İLE ELEKTRİK HAVA HATLARI VEYA ELEKTRİK KABLoları ARASINDAKİ MESAFENİN EN AZ 6 METRE OLDUĞUNDAN EMİN OLUNUZ.

Tanımı:

"Elektrik hatlarının yakınında kullanım sınırlamaları"nın şeffaf arkaplanlı etiketi.

Anlamı:

Makine elektrik hatlarının yakınında kullanılması halinde tutulması gereken minimum mesafeyi belirtir.

Bulunduğu yer:

Kabinde, ön camda, kumanda mahallinin sağ tarafında.

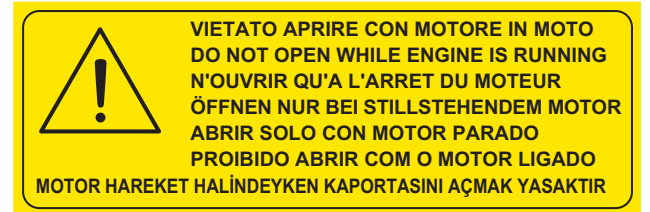

Tanımı:

"Motor hareket halindeyken kaportasını açma yasağı"ni gösteren sarı arkaplanlı etiket.

Anlamı:

Motor hareket halindeyken soğutma fanı ve transmisyon kayışlarında el yaralanma tehlikesi ve motorda yanık tehlikesinden dolayı motor kaportasını açmayı yasaklar.

Bulunduğu yer:

Motor kaportasında.

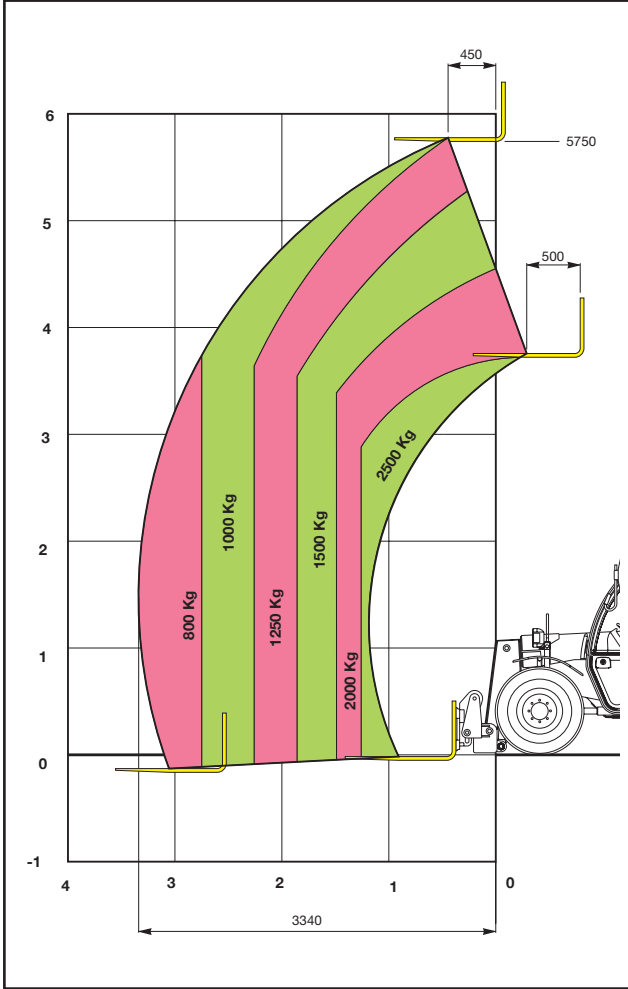
**GENEL BİLGİLER****Tanımı:**

"İş diyagramı"nın şeffaf arkaplanlı etiketi.

Anlamı:

(Hem **yük kapasitesi** hem de **bunun yetişebileceği uzaklık** konusunda) makinenin belirli çalışma sınırlarını belirtir. Operatör makineyi kullanırken bu çalışma sınırlarına özen göstermelidir.

Bulunduğu yer:

kabinde, sütuna bir mıknatıs ile takılmış Çabuk Kullanım Kılavuzunda.

TCE versiyonunda etiket kabindeki ön cama, kumanda mahallinin sağ tarafında takılmıştır.

ÖNEMLİ NOT

Her makineye spesifik makine modeliyle ilgili olan yük tablolarının takıldığı için bu el kitabında bulunan yük tabloları yalnız bir örnek olarak sayılmalıdır.



GENEL BİLGİLER



Tanımı:

"Makinenin çalışma yarıçapı içindeki alandan geçme/alanda durma yasağı"nı gösteren beyaz/kırmızı etiket.

Anlamı:

Makine çalışırken makinenin çalışma yarıçapı içindeki alandan geçme/alanda durma yasağını belirtir. Bu yasak herkes için geçerlidir.

Bulunduğu yer:

Teleskopik bomun hem sağ hem de sol tarafında.



Tanımı:

"Makinenin çalışma yarıçapı içindeki alandan geçme/alanda durma yasağı"nı gösteren beyaz/kırmızı etiket.

Anlamı:

Makine çalışırken makinenin çalışma yarıçapı içindeki alandan geçme/alanda durma yasağını belirtir. Bu yasak herkes için geçerlidir.

Bulunduğu yer:

Sağ tarafta, motor yeri karterinde bir adet
Sol tarafta, mazot tankında bir adet



Tanımı:

Sarı arkaplanlı siyah resimli etiket. "Yanık tehlikesi var, sıcak yüzeyler".

Anlamı:

Çalışma sırasında sıcak olabilen, bu yüzden yanık tehlikesini oluşturabilen yüzeylere takılmıştır.

Bulunduğu yer:

Egzos borusu, endotermik motor, ısı değiştirici gibi ilgili parçalarda.



Tanımı:

Sarı arkaplanlı siyah resimli etiket. "Tapayı dikkatle açınız, yanık tehlikesi, çok sıcak yağ var".

Anlamı:

Isı değiştiricinin dengeleme kabı tapası açılarak karşı karşıya bulunduğu yanık tehlikesi üzerine dikkatinizi çeker.

Bulunduğu yer:

Isı değiştiricide yer alır.



GENEL BİLGİLER

		
<p>ATTENZIONE</p> <p>E' VIETATO UTILIZZARE LA MACCHINA E GLI ACCESSORI SENZA PRIMA AVER LETTO E COMPRESO LE NORME DI UTILIZZO E DI SICUREZZA CONTENUTE NEL MANUALE DI ISTRUZIONI.</p> <p>IL MANCATO RISPETTO DELLE NORME DI UTILIZZO E DI SICUREZZA PUO' CAUSARE PERICOLO GRAVE ALL'OPERATORE E A TERZI.</p> <p>LE ISTRUZIONI SONO CONSEGNATE CON LA MACCHINA E COPIE AGGIUNTIVE POSSONO ESSERE RICHIESTE AL RIVENDITORE O DIRETTAMENTE A TEREXLIFT.</p> <p>L'OPERATORE È RESPONSABILE DEL RISPETTO DELLE NORME SOPRA RIPORTATE</p>	<p>ATTENZIONE</p> <p>NON SOLLEVARE CARICHI SE LA MACCHINA APPOGGIA SU TERRENO INSTABILE O INCLINATO.</p> <p>NON SOLLEVARE MAI CARICHI SUPERIORI A QUELLI INDICATI IN TABELLA.</p> <p>NON SONO AMMESSE MANOVRE DI SOLLEVAMENTO CON MACCHINA IN MOVIMENTO.</p> <p>PRIMA DI ABBANDONARE IL POSTO DI MANOVRA:</p> <ul style="list-style-type: none"> - ABBASSARE EVENTUALI CARICHI SOSPESI - PORTARE IN POSIZIONE DI RIPOSO GLI ORGANI DI COMANDO DEL BRACCIO - POSIZIONARE LA LEVA MARCIA AVANTI-INDIETRO IN FOLLE, INSERIRE IL FRENO A MANO E ARRESTARE IL MOTORE. 	<p>ATTENZIONE</p> <p>NORME PER L'UTILIZZO DI MACCHINE DOTATE DI STABILIZZATORI</p> <p>È VIETATO UTILIZZARE GLI STABILIZZATORI SE IL CARICO È GIÀ SOLLEVATO: GLI STABILIZZATORI SERVONO SOLAMENTE AD AUMENTARE LA STABILITÀ DELLA MACCHINA.</p> <p>L'USO SCORRETTO DEGLI STABILIZZATORI PUO' CAUSARE IL RIBALTAMENTO DELLA MACCHINA.</p> <p>UNA APPOSITA SPIA SUL CRUSCOTTO INDICA CHE GLI STABILIZZATORI SONO ABBASSATI: ACCERTARSI CHE LA SPIA SIA ACCESA.</p> <p>PRIMA DI SOLLEVARE IL CARICO LIVELLARE LA MACCHINA CONTROLLANDO L'APPOSITO INDICATORE DI LIVELLO.</p>

Tanımı:

"Genel kullanım sınırlamaları"nı gösteren şeffaf arkaplanlı etiket.

Anlamı:

Operatörün makineyi kullanırken zorunlu olarak uyması gereken temel sınırlamaları belirtir.

Bulunduğu yer:

Sadece **TCE versiyonunda** bulunur. Kabinde, ön camda, kumanda mahallinin sağ tarafında.

Tanımı:

Kumanda kolu kullanımı talimatını gösteren şeffaf arkaplanlı etiket.

Anlamı:

Semboller kullanılarak, kumanda koluna ve düğmelere basılarak elde edilebilen bütün fonksiyonlar açıklanır.

Bulunduğu yer:

Sadece **TCE versiyonunda** bulunur. Kabinde, ön camda, kumanda mahallinin sağ tarafında.

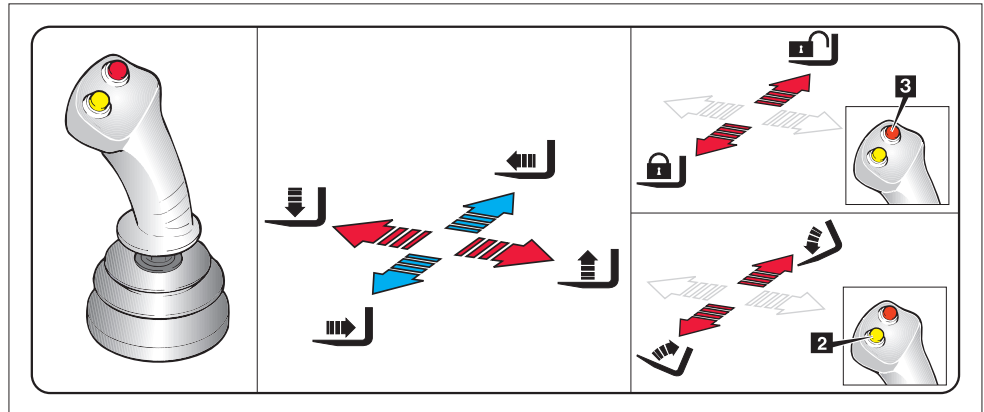



GENEL BİLGİLER

■ A-1.3 MAKİNE ÜZERİNDE KULLANILAN SEMBOLLERİN AÇIKLANMASI

Bu paragrafta standart makinenin ana kumanda ekipman ve aletlerinde normalde bulunan semboller açıklanmıştır. Ayrıca aksesuarlar yada özel ataşmanların makineye takılması durumunda kullanılabilen semboller de açıklanmıştır. Özellikle artık günlük hayatı ıralayan normalize edilmiş (ISO) semboller söz konusudur. Buna rağmen bu sembollerin anlamını vurgulamak uygun görülmüştür.

ÖNEMLİ NOT

Bu sembolleri tanımayı öğrenmek, anlamlarını anlamak asla bir zaman kaybı değildir.

Sembol	Anlamı
	Acil uyarı ışıkları
	Cam sileceği
	Cam yıkama tertibatı
	Kabini havalandırma fanı
	Yakıt göstergesi
	Hidrolik yağ sıcaklığı
	Park ışıkları
	Uzağı gösteren ışıklar
	Sinyal lambaları
	Park freni
	Akümülatör şarj göstergesi
	Aksesuarlar için düğme

Sembol	Anlamı
	Direksiyon modu seçici komütatörü
	Motor yağ basıncı
	Bom yukarı
	Bom aşağı
	Bom dışarı
	Bom içeri
	Ataşman kilitli konumda
	Ataşman kilitsiz konumda
	Çatalların ileriye kaydırılması
	Çatalların geriye kaydırılması
	Yağ filtresi tıkanmış
	Hava filtresi tıkanmış
	Kızdırma bujileri ön ısıtma

**GENEL BİLGİLER**

Sembol	Anlamı	Sembol	Anlamı
	Ön çalışma farı (opsiyonel)		
	Yol - şantiye seçici düğmesi		
	Kaldırma noktası bağlantı parçası		
	Yakıt doldurma tapası		
	Motor yağı doldurma tapası		
	Motor yağı seviye kontrol çubuğu		

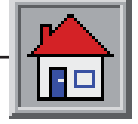

GENEL BİLGİLER

A-2 MAKİNENİN TANIMI

ÖNEMLİ NOT

Kullanma ve bakım el kitabının teslim edilmiş makineye ait olduğunu kontrol ediniz. Bilgi veya teknik yardım isteği halinde makinenin modelini, tipini ve seri numarasını mutlaka belirtiniz.

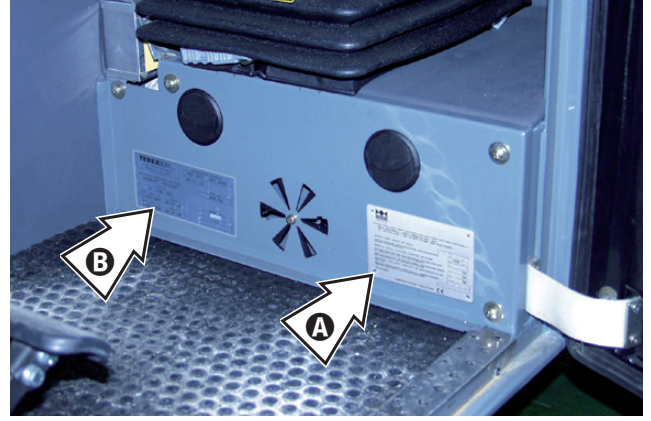

Şekil A8

A-2.1 MODEL VE TİP

Teleskopik bomlu forklift:

□ model: **GTH-2506**

A-2.2 İMALATÇI FİRMA

TEREXLIFT srl

Zona Industriale - I-06019 UMBERTIDE (PG) - İTALYA

Perugia Mahkemesi kayıt numarası: 4823

Perugia Ticaret Odası kayıt numarası: 102886

Vergi Mükellefiyet ve K.D.V. numarası 00249210543

A-2.3 MAKİNE TANIMLAMA PLAKALARI

Makineye 3 adet tanımlama plakası takılmıştır:

A Makine tanımlama plakası

Koltuğun tabanında yer alır ve kapı açılırken kolay görülebilir (Şekil A8). Dış pazarlarda satılan makinelerde trafiğe çıkış onay plakasının yerine takılmıştır (Şekil A10).

Tanımlama plakasında (Şekil A9) model, seri numarası ve imalat yılı olmak üzere makine tanımlama bilgileri yazılmıştır.

B ROPS / FOPS kabini onay plakası

Koltuğun tabanında yer alır ve kapı açılırken kolay görülebilir (Şekil A8).

TEREXLIFT s.r.l.	
TEREXLIFT srl - ZONA INDUSTRIALE - 06019 UMBERTIDE (PG) - ITALY Tel. (075) 941.811 Fax (075) 941.53.82 Telex 66106 ITALMA I	
MODELLO - MODEL - MODELE - TYP - MODELO	
ANNO DI COSTRUZIONE - YEAR OF MANUFACTURE - ANNEE DE FABRICATION BAUJAHR - AÑO DE FABRICACION	200
MATRICOLA - SERIAL N. - N. DE SERIE - FZ-IDENT NR. - NO. DE SERIE	
PESO MAX ASSALE ANT. - MAX FRONT AXLE WEIGHT - POIDS MAX ESSIEU AVANT ZUL. ACHSLAST VO. N. ST VZO - PESO MAX EJE ANTERIOR	kg
PESO MAX ASSALE POST. - MAX REAR AXLE WEIGHT - POIDS MAX ESSIEU ARRIERE ZUL. ACHSLAST HI. N. ST VZO - PESO MAX EJE POSTERIOR	kg
PESO TOTALE - TOTAL WEIGHT - POIDS TOTAL - ZUL. GESAMTGEWICHT N. ST VZO PESO TOTAL	kg
MATRICOLA MOTORE TERMICO - ENGINE SERIAL N. - N. MOTEUR THERMIQUE FABRIK NR. DIESEL MOTOR - NO. DE SERIE MOTOR TERMICO	
OMOLOGAZIONE	
FABBRICATO IN ITALIA - MADE IN ITALY	
CE	

Şekil A9

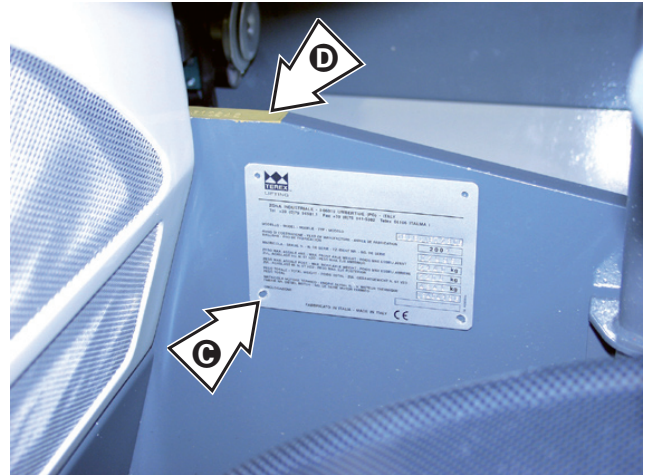

Şekil A10



GENEL BİLGİLER

Ⓒ Trafığe çıkış onay plakası

Şasinin sağ ön tarafında yer alır (sadece İtalyan pazarında satılan makinelerde). Plakada onay bilgileri ve spesifik modele ait ağırlıklar yazılmıştır (Şekil A11).

DATI OMOLOGAZIONE STRADALE	
TIPO	<input type="text"/>
OMOLOGAZIONE	<input type="text"/>
NUMERO DI IDENTIFICAZIONE	<input type="text"/>
MASSA TOTALE AMMISSIBILE (*)	<input type="text"/> da <input type="text"/> kg a <input type="text"/> kg
CARICO MAX ASSE ANTERIORE (*)	<input type="text"/> da <input type="text"/> kg a <input type="text"/> kg
CARICO MAX ASSE POSTERIORE (*) (* In funzione della gommatura)	<input type="text"/> da <input type="text"/> kg a <input type="text"/> kg
MASSA RIMORCHIABILE AMMISSIBILE:	<input type="text"/> kg
- MASSA NON FRENATA	<input type="text"/> kg
- MASSA CON FRENATURA INDIPENDENTE	<input type="text"/> kg
- MASSA CON FRENATURA AD INERZIA	<input type="text"/> kg
- MASSA CON FRENATURA ASSISTITA	<input type="text"/> kg
COEFFICIENTE DI ASSORBIMENTO CORRETTO DEL MOTORE	<input type="text"/> m ⁻¹

TEREXLIFT s.r.l. Zona Industriale, I-06019 Umbertide (PG) - Italy
Tel. +39 (0)75 941811 - Fax +39 (0)75 9415382

Şekil A11

■ A-2.4 CE İŞARETİ

Bu makine Makineler Direktifi'nin gerektirdiği güvenlik kurallarına uygundur. Bu uygunluk belgelidir ve makine üzerinde bu standarda uygunluk anlamına gelen **CE** işareti bulunuyor.

CE işareti doğrudan makine tanımlama plakasına takılmıştır (Ⓐ Şekil A8 ve A9).

■ A-2.5 ŞASI SERİ NUMARASI

Makinenin şasi numarası sol ön tarafta, şasi boy kolunda basılmıştır (Ⓓ Şekil A10).

■ A-2.6 ANA BİLEŞENLERİ TANIMLAMA PLAKALARI

TEREXLIFT S.r.l. firması tarafından imal edilmemiş olan motorlar, pompalar, vs. olmak üzere bütün ana bileşenleri tanımlama plakaları bileşenlere, imalatçı firmaların yerleştirdikleri yere takılmıştır.

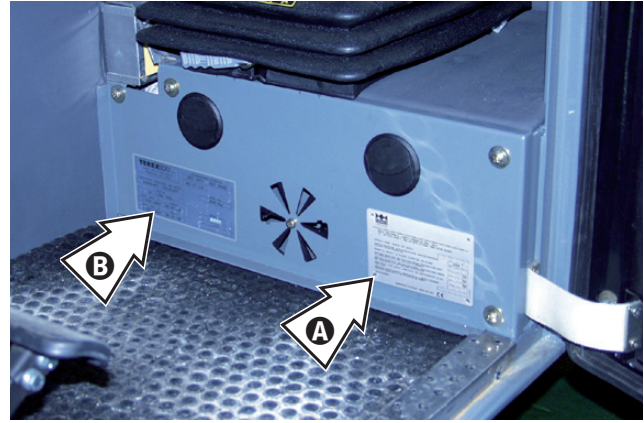

Şekil A8

TEREXLIFT s.r.l.	
TEREXLIFT srl - ZONA INDUSTRIALE - 06019 UMBERTIDE (PG) - ITALY Tel. (075) 941.811 Fax (075) 941.53.82 Telex 66106 ITALMA I	
MODELLO - MODEL - MODELE - TYP - MODELO	<input type="text"/>
ANNO DI COSTRUZIONE - YEAR OF MANUFACTURE - ANNEE DE FABRICATION BAUJAHR - AÑO DE FABRICACION	<input type="text"/> 200
MATRICOLA - SERIAL N. - N. DE SERIE - FZ-IDENT NR. - NO. DE SERIE	<input type="text"/>
PESO MAX ASSALE ANT. - MAX FRONT AXLE WEIGHT - POIDS MAX ESSIEU AVANT ZUL. ACHSLAST VÖ. N. ST VZO - PESO MAX EJE ANTERIOR	<input type="text"/> kg
PESO MAX ASSALE POST. - MAX REAR AXLE WEIGHT - POIDS MAX ESSIEU ARRIERE ZUL. ACHSLAST HI. N. ST VZO - PESO MAX EJE POSTERIOR	<input type="text"/> kg
PESO TOTALE - TOTAL WEIGHT - POIDS TOTAL - ZUL. GESAMTGEWICHT N. ST VZO PESO TOTAL	<input type="text"/> kg
MATRICOLA MOTORE TERMICO - ENGINE SERIAL N. - N. MOTEUR THERMIQUE FABRIK NR. DIESEL MOTOR - NO. DE SERIE MOTOR TERMICO	<input type="text"/>
OMOLOGAZIONE	<input type="text"/>
FABBRICATO IN ITALIA - MADE IN ITALY CE	

Şekil A9

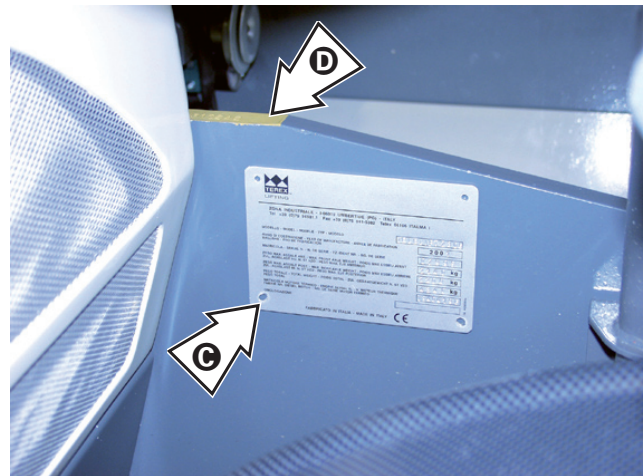

Şekil A10

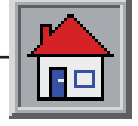

GENEL BİLGİLER

A-3 MÜSAADE EDİLEN KULLANIMLAR

A-3.1 MÜSAADE EDİLEN KULLANIMLAR

Forkliftler tarım ve/veya sanayi ürünlerini TEREXLIFT firması tarafından imal edilen uygun ataşmanların kullanımı aracılığıyla (bkz. **Kesim F**) yukarı kaldırma, işleme ve taşıma işlemlerini yapmak için tasarlanıp imal edilmiştir.

Herhangi diğer bir kullanım öngörülen kullanıma aykırı, bu yüzden yanlış sayılır.

İmalatçı firma tarafından belirtilen kullanım, bakım ve onarım şartlarına uygunluk ve sıkı sıkıya uyma öngörülen kullanımın temel bir bileşeni oluşturmaktadır.

Forklift kullanımı ve bakımı sadece özellikleri ve çeşitli güvenlik prosedürleri hakkında bilgi sahibi olan personel tarafından yapılmalıdır.

Ayrıca bütün emniyet ve kaza önleme talimatlarına, işyeri tıbbi ve işyeri güvenliği ile ilgili olan ve geçerli sayılan yasal gereklilikler ve standartlara, trafiğe çıkış için öngörülen kurallara uyulması gerekir.

UYARI!

Normal bakım ile ilgili işlemler hariç makinede değişiklik yapmak veya makine üzerinde herhangi bir işlem yapmak kesinlikle yasaktır. GENIE veya yetkili teknik yardım merkezleri tarafından yapılmamış olan herhangi bir değişiklik makinenin 98/37/AT sayılı Makineler Direktifi'ne uygunluğunu otomatik olarak iptal eder.

A-3.2 YANLIŞ KULLANIM

Yanlış kullanım, forkliftin bu el kitabı kapsamındaki talimatlara uygun olmayan ve her halükârda kendiniz ve başkaları için tehlikeli görülen iş kriterlerine göre kullanılması anlamına gelir.



TEHLİKE

En sık rastlanan ve tehlikeli olan yanlış kullanım durumlarından bazıları aşağıda listelenmiştir:

- **Kişileri forklift vasıtasıyla taşımak**
- **İşbu el kitabında yer alan kullanma ve bakım talimatlarını titizlikle izlememek**

- **Uygun tablolarda belirlenen forklift kullanım sınırlamalarına özen göstermeyerek çalışmak**
- **Kaygan hendek kenarlarında çalışmak**
- **Yokuşlarda ve yamaçlarda yöne çapraz olarak sürmek**
- **Bir sağanak sırasında çalışmak**
- **Dik meyil durumunda çalışmak**
- **Ataşmanları öngörülen kullanımlardan farklı amaçlarla kullanmak**
- **Terexlift tarafından tasdik veya imal edilmemiş olan ataşman kullanmak**
- **Potansiyel olarak patlayıcı ortamlarda çalışmak**
- **Kapalı ve havalandırılmamış ortamlarda çalışmak**

A-3.3 ARTA KALAN RİSKLER

Makinenin en son teknolojiye göre tasarlanıp imal edilmiş olmasına ve beklenen tehlikelerin ortadan kaldırılmasına rağmen, makine operatörü tarafından yapılan işlemlerden bazıları potansiyel olarak tehlikeli durumlara neden olabilir. Örneğin:

- Yüke veya işyerinin zemin şartlarına göre fazla yüksek bir çalışma yada nakil hızından kaynaklanan tehlikeler.
- Bir blok vanası kontrol etme veya yenisiyle değiştirme işlemleri için gerçekleştirilen iş prosedürlerinden kaynaklanan tehlikeler (artık basınç – kontrol edilemeyen hareketler).
- Hareketli parçaları uygun bir şekilde desteklemeksizin silindirler gibi parçaları sökme işlemleri için gerçekleştirilen iş prosedürlerinden kaynaklanan tehlikeler (hareketli parçanın kontrol edilmeyen düşme tehlikesi).
- Operatörün emniyet kemerlerini takmaması durumunda makinenin devrilmesi sonucu meydana gelen kazadan kaynaklanan tehlike.

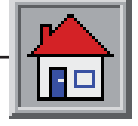
**GENEL BİLGİLER****■ A-3.4 UYGULANAN STANDARTLAR**

Operatörün güvenliği için, teleskopik bomlu forklift ile ilgili risk analizi sırasında aşağıda listelenen standartlar göz önünde bulundurulmuştur:

Yönetmelik	Başlığı
98/37/AT	Makine Emniyeti Yönetmeliği
89/336/AET	Elektromanyetik Uyumluluk ile ilgili Yönetmelik
2000/14/AT	Açık Alanda Kullanılan Teçhizat Tarafından Oluşturulan Çevredeki Gürültü Emisyonu ile ilgili Yönetmelik

Norma	Başlığı
EN 1459:1988	Uyumlaştırılmış standart. Endüstriyel kamyonların güvenliği. Teleskopik kollu kendinden hareketli endüstriyel kamyonlar.
EN 281:1988	Kendinden hareketli endüstriyel kamyonlar - Sürücü pedallarının planlanması ve yapımı için kurallar.
EN 1175-2:1998	İş makinelerinin emniyeti. Elektriksel gerekler. İçten yanmalı motor ile çalışan makinelerin genel gerekleri.
prEN ISO 13564:1996	Kendinden hareketli endüstriyel kamyonlarda sürücü görüş alanını ölçme deney metodu.
ISO 2330:1995	İstif makineleri (Forklift) - Çatal kollar - Teknik özellikler ve deneyler.
ISO/DIS 3287	Motorlu endüstriyel araçlar - Operatör kumandaları ve diğer göstergeler için semboller.
ISO 3449:1992	Toprak kazı makineleri - Düşen maddelere karşı koruyucu yapılar için laboratuvar deneyleri ve performans özellikleri.
EN 13510: 2002	Toprak kazı makineleri - Devrilmeye karşı koruyucu yapılar - Laboratuvar deneyleri ve performans özellikleri.
ISO 3776:1989	Tarım traktörleri - Güvenlik kemerlerinin bağlantı düzeni.
ISO 3795:1989	Karayolu taşıtları, tarım ve ormancılıkta kullanılan makineler ve traktörler - İç malzemelerinin yanma davranışının tayini.
ISO 5053:1987	Kendinden hareketli endüstriyel araçlar - Terimler.
ISO 6292:1996	Kendinden hareketli endüstriyel

kamyonlar ve dozerler - Fren performansı ve parçaların dayanımı.

EN 13059:2002	Endüstriyel kamyonların güvenliği - Titreşim ölçümü için deney metotları.
EN 50081-1: 1997	Elektromanyetik Uyumluluk - Genel yayım standardı - Bölüm 1.
EN 50082-1: 1997	Elektromanyetik Uyumluluk - Genel başışıklık standardı - Bölüm 1.
EN 60204-1:1998	Makinelerin emniyeti - Makinelerin elektrik donanımı - Bölüm 1.



GENEL BİLGİLER

■ A-3.5 UYGULANAN GÜVENLİK SİSTEMLERİ

- Yük sınırlama cihazı. Bir yük hücresi arka dingile takılmıştır. Sürücü kabininde bulunan bir gösterge birimi (4 yeşil, 2 sarı ve 2 kırmızı olmak üzere) 8 LED ışıklı bir skala aracılığıyla sağlamlık değişimlerini görüntüleme olanağı verir.

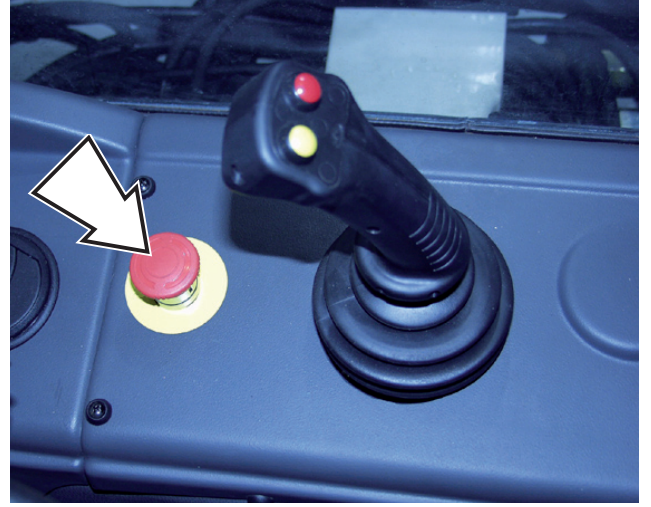
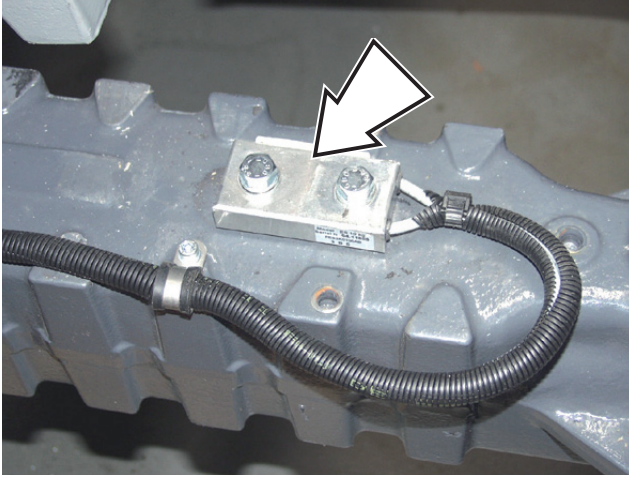

- Acil durdurma düğmesi. Makine herhangi bir hareket yaparken bu düğmeye basılırsa hareketler durdurulur ve motor kapatılır.

Makineyi tekrar çalıştırmadan önce makinenin acil durdurulmasına neden olan sebepleri ortadan kaldırınız. Düğmeye bastıktan sonra düğmeyi saat yönünde döndürerek yeniden çalışır duruma getiriniz.

- Joystikteki emniyet tuşu (emniyet tertibatı). (TCE versiyonunda mevcut değildir) Bu tuşa basıldıktan sonra, bir fonksiyonun kumanda kolu aracılığıyla yapılması sırasında basılı tutulması gerekir. Basılı tutulan tuş serbest bırakıldığında yapılan hareket durdurulur.

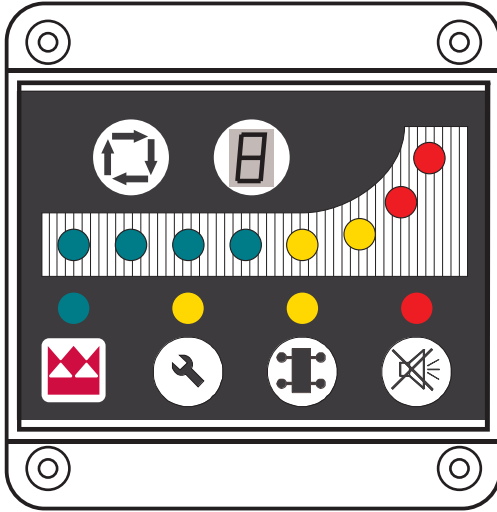

- Koltuktaki operatör varlık mikrosvici (Sadece TCE versiyonunda) Koltuğun dolgu maddesi içerisinde bulunan bu mikrosviç, operatörün sürücü koltuğuna oturmaması durumunda makinenin çalıştırılmasını önler.





GENEL BİLGİLER

- **Bütün silindirlere uygun blok vanaları:**
 - A Ataşman bağlantı silindirindeki blok vanası
 - B Kaldırma silindirindeki blok vanası
 - C Dengeleme silindirindeki blok vanası
 - D Teleskopik bomu dışarı çıkarma silindirindeki blok vanası
 - E Ataşmanın kaydırma silindirindeki blok vanası

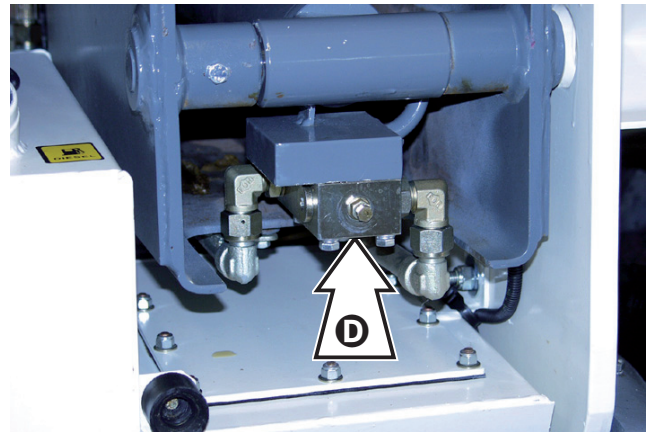
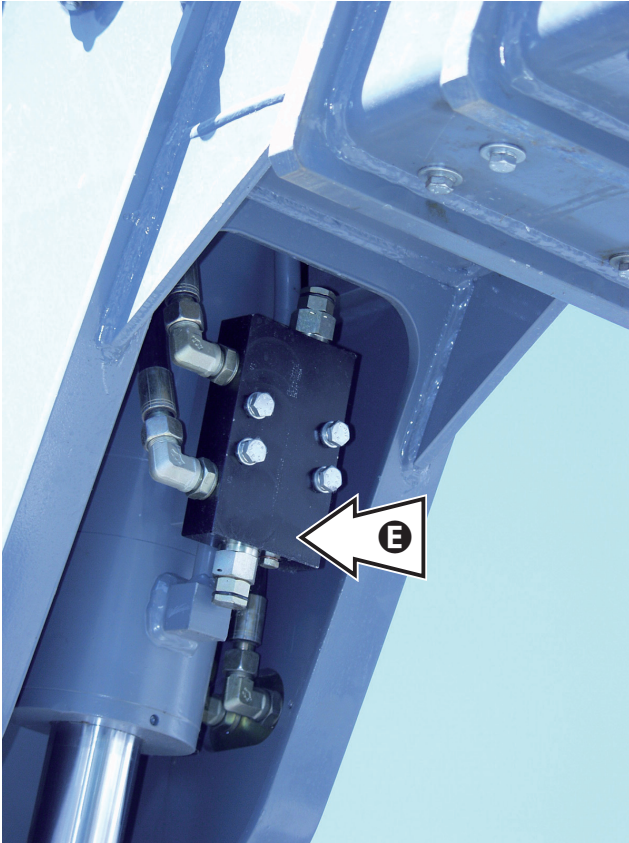
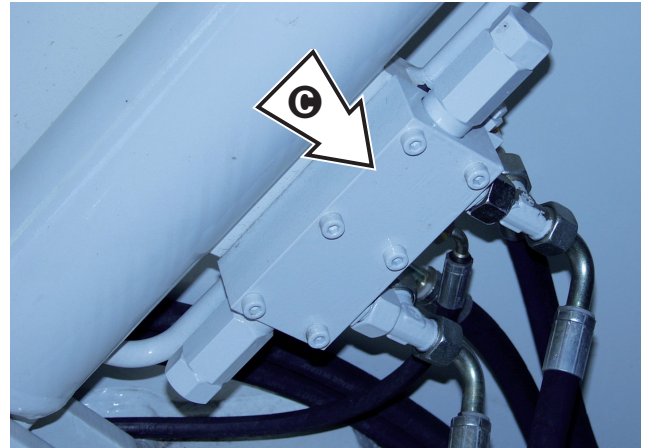
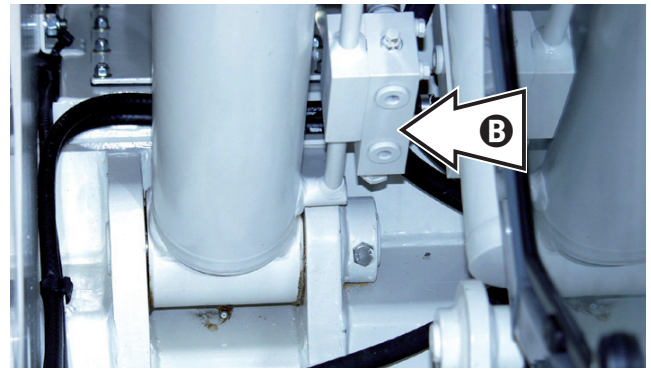
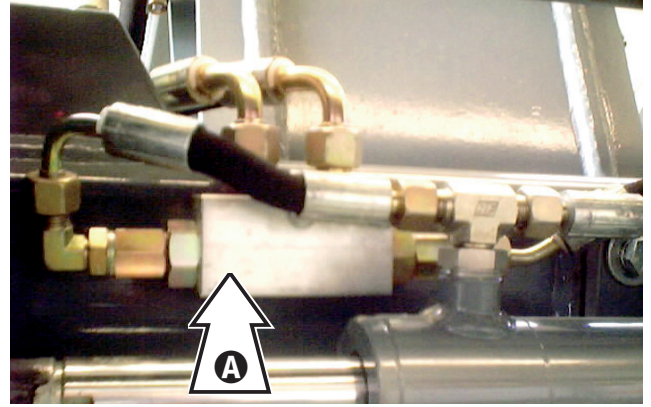



GENEL BİLGİLER

■ A-4 GENEL TANIM

■ A-4.1 ANA PARÇALARLA İLGİLİ TERİMLER

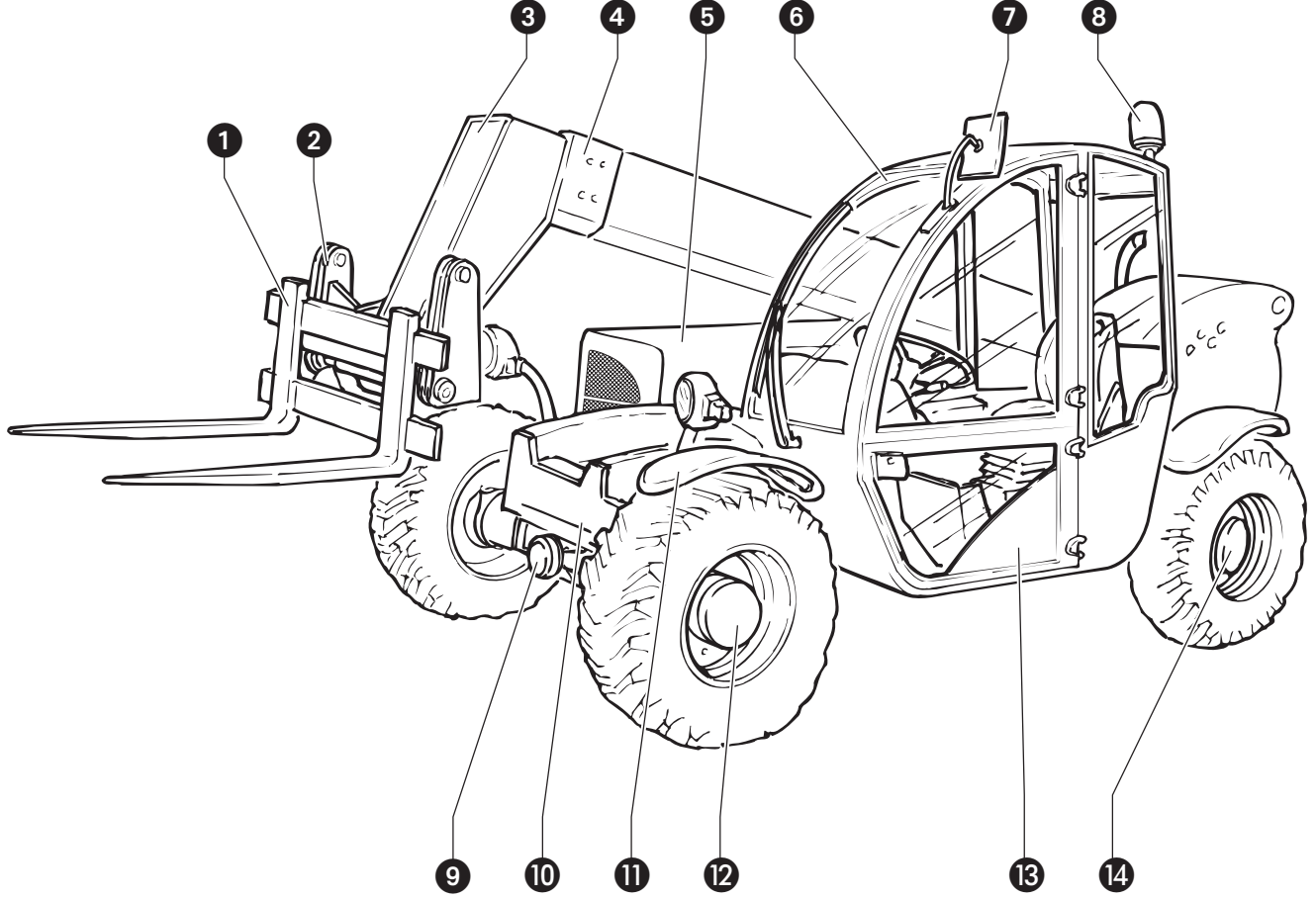

- 1 - Çatallar
- 2 - Ataşman taşıyıcı aparatı
- 3 - 2^{nci} bom kısmı
- 4 - 1^{inci} bom kısmı
- 5 - Motor kaportası
- 6 - ROPS / FOPS sürücü kabini
- 7 - Sol yan ayna
- 8 - Döner lamba
- 9 - Ön dingil
- 10 - Şasi
- 11 - Sol ön çamurluk
- 12 - Sol ön tekerlek redüksiyon dişlisi
- 13 - Giriş kapısı
- 14 - Sol arka tekerlek redüksiyon dişlisi



GENEL BİLGİLER

■ A-4.2 ANA PARÇALARIN TANIMI

Hidrostatik transmisyon

Bu ünite makinenin yerini değiştirme işlemlerini kontrol eden parçalardan oluşmaktadır. Hidrostatik transmisyonu oluşturan parçalar aşağıda listelenmiştir:

- bir termik motorla elastik bir conta aracılığıyla bağlantılı bir değişik deplasmanlı pompa
- istenilen tekerlek torkuna göre otomatik ayarlı, değişken silindir hacimli bir motor. Motor, güç dağıtıcı ile birlikte doğrudan ön dingile monte edilmiştir
- tanktan gelen emme hattında bulunan bir hidrolik yağ filtresi
- devreyi soğutmaya yarayan bir ısı değiştirici.

Hareket bir kardan milinden oluşan bir transmisyon vasıtasıyla güç dağıtıcıdan arka dingile aktarılır.

Motor

Endotermik motor, motor yağını soğutma sıvısı olarak kullanan ısı değiştirici ile donatılmıştır.

Direksiyon dingilleri/(ön ve arka) diferansiyel dişlileri

Diferansiyel milleri hareketi tekerleklere aktarır. Ön dingilde çalışan otomatik bir diferansiyel kilitleme sistemi sayesinde araç düşük çekişli zeminlerde de hareket edebilir.

Lastikler

Makine, forkliftte kabul edilen maksimum yüke uygun ebattaki lastiklerle donatılmıştır.

Lastiklerin değiştirilmesi halinde daima aynı ebadı ve yük taşıma kapasitesi olan lastikler kullanılmalıdır.

Devrilmeye karşı koruyucu güvenlik sistemi

Araca standart donanım olarak monte edilen devrilmeye karşı koruyucu güvenlik sistemi, operatöre mutlaka güvenli şartlarda çalışma olanağı sağlar. Altı led ışıklı bir sinyalizasyon cihazı sağlamlık değişimlerini gösterir. Kırmızı renkli 6 numaralı LED ışığı yandığında makine hareketleri durur ve sadece bomun güvenlik şartlarında geri çekilmesi ile ilgili fonksiyonlar devrede kalır.

Bomun hidrolik devresi

Hidrolik kumandaya ve bir dağıtma ekipmanına gerektiğinde özel bir valf aracılığıyla yağ dağıtan, endotermik motora bağlı olan bir dişli pompadan oluşmaktadır. Yağ dağıtımını aşağıda listelenen fonksiyonlara yarar:

- Bomu yukarı kaldırma/aşağı indirme
- Teleskopik bomu dışarı çıkarma/geri çekme
- Ataşmanı döndürme
- Ataşmanı kilitleme

Fren devresi

Bağımsız bir devreden oluşmaktadır. Pedal direkt olarak fren pompasını devreye sokar. Fren pompası ise ön dingilde yer alan yağ banyolu diskli fren sistemine yağ dağıtır.

Negatif tip park freni, servis freninin fren ünitesini çalıştırır. Bu fren, forklift motoru her durdurulduğunda veya sürücü koltuğunun sağ yanında yer alan ışıklı göstergeli olan özel tuşa basılarak devreye girer.

Teleskopik bom

Makine hidrolik kumandalı bir uzatma kolu ile donatılmış teleskopik bomludur. Teleskopik bomlar aşınma ve eskimeye karşı dayanıklı malzemeden imal edilmiş olan, birbiriyle değiştirilebilir patenler üzerinde kayar.

Sürücü kabini

ISO 3449 ve EN 13510 sayılı standartlara uygun olarak onaylanmış, ROPS ve FOPS kriterlerini karşılayan sürücü kabin tipi.

■ A-4.3 İSTEK ÜZERİNE TEDARİK EDİLEN AKSEUARLAR

Makine geniş bir aksesuar yelpazesine donatılmış olabilir. **GENIE** bayileriyle temas kurunuz.

ÖNEMLİ NOT

Sizin makineniz için mevcut olan geniş aksesuar yelpazesini inceleyin.



GENEL BİLGİLER

A-5 TEKNİK VERİLER VE PERFORMANSLAR

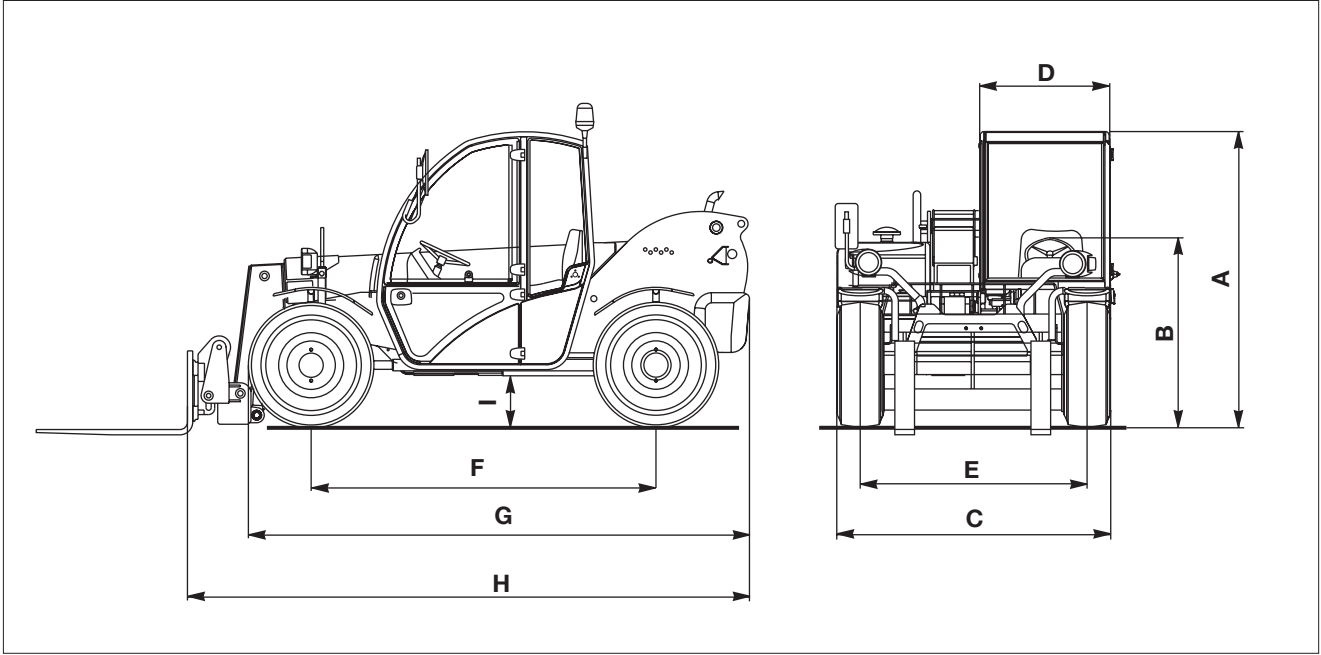

A-5.1 ANA BOYUTLAR

GTH-2506

A	Toplam yükseklik	mm	1920
B	Direksiyon yüksekliği	mm	1230
C	Toplam genişlik	mm	1800
D	Kabinin iç genişliği	mm	860
E	Dingil genişliği	mm	1500
F	Dingil mesafesi	mm	2280
G	Ön lastikler dahil uzunluk	mm	3310
H	Ataşman taşıyıcı aparatı	mm	3720
I	Yerden yükseklik	mm	360
•	İç dönme yarıçapı	mm	1730
•	Dış dönme yarıçapı	mm	3400

A-5.2 KULLANIM SINIRLARI

•	Yaklaşma açısı		90°
•	Uzaklaşma açısı		70°
•	Ortam sıcaklığı	°C	-20°/+40°

A-5.3 AĞIRLIK

•	Çalışma ağırlığı	kg	4470
---	------------------	----	------

A-5.4 HAREKET PERFORMANSLARI

-	Yolda hareket hızı	km/saat	23
-	Tam yüklü olarak tırmanılabilen maksimum eğim		60%



GENEL BİLGİLER

■ A-5.5 TAŞIMA KAPASİTESİ VE BOMUN YETİŞEBİLECEĞİ UZAKLIK

GTH-2506

- Maksimum kaldırma yüksekliği	mm	5750
- Maksimum yükseklikte bomun yetişebileceği uzaklık	mm	450
- Bomun ileride yetişebileceği uzaklık	mm	3340
- Ataşman taşıyıcı aparatının dönüşü		135°
- Maksimum taşıma kapasitesi	kg	2500
- Maksimum yükseklikteki taşıma kapasitesi	kg	1250
- Bomun yetişebileceği uzaklıktaki taşıma kapasitesi	kg	800

■ A-5.6 ÇATALLAR

		Sabit	Sabit olmayan
- Ebatlar	mm	1200x100x35	1200x100x40
- Ağırlık	kg	45+45	52+52
- Çatal taşıyıcı aparatı sınıfı		FEM II A	FEM II A

■ A-5.7 DİZEL MOTOR

		Atmosferik
- Markası		DEUTZ AG
- Modeli / Tipi		F4M 2011
- Özellikleri:		Dizel çevrimi Sıralı 4 silindir 4 zamanlı direkt enjeksiyonlu
- Silindir çapı x strok	mm	94 x 112
- Motor hacmi	cc	3108
- Maksimum güç (2600 dev/dk (ISO 3046 IFN))	kW	46,5

■ A-5.8 ELEKTRİK SİSTEMİ

- Voltaj	V	12
- Akümülatör	A/saat	100

■ A-5.9 MAKİNENİN GÜRÜLTÜ SEVİYELERİ

- Garanti edilen ses gücü seviyesi (2000/14/AT sayılı Direktife göre hesaplanmış)	dB	Lwa =	103
- Ölçülen ses basınç seviyesi (98/37/AT sayılı Direktife göre hesaplanmış)	dB	Lpa =	

■ A-5.10 TİTREŞİM SEVİYELERİ

- Kollara aktarılan ağırlıklı ortalama titreşim seviyesi	m/s ²	< 2.5
- Vücuda aktarılan ağırlıklı ortalama titreşim seviyesi prEN13059 sayılı standart uyarınca hesaplanan değerler	m/s ²	< 0.5

ÖNEMLİ NOT

Bu cihaz A enerji sınıflıdır. Bir konut ortamında bu cihaz radyo parazitlerine sebep olabilir. Bu durumda operatörün gerekli tedbirleri alması istenebilir.

**GENEL BİLGİLER****A-6 KULLANIM SÜRESİ**

El kitabında açıklanan bütün kontrol, bakım ve revizyon işlemlerinin yapılması halinde makinenin fiili kullanım süresi 10000 saattir.



Bu süre geçtikten sonra, makine sadece kontrol ve revizyon işlemleri İmalatçı firma tarafından yaptırılmak şartıyla kullanılabilir.

A-7 MAKİNE İLE VERİLEN ALET VE PARÇALAR

Aşağıda gösterilen standart alet ve parçalar makine ile birlikte teslim edilir:

Tanım	GTH-2506
- CH 19 İngiliz anahtarı (çatalların yerleştirilmesi için)	X
- CH 6 Allen anahtarı (çatalların yerleştirilmesi için)	X
- 12 V ampul seti (farların yedek ampulu olarak kullanılacaktır)	X

A-7.1 MAKİNE İLE VERİLEN BELGELER

Aşağıda gösterilen belgeler makine ile birlikte teslim edilir:

- Makine kullanma ve bakım el kitabı
- DEUTZ motor kullanma ve bakım el kitabı



GÜVENLİK TALİMATLARI

Kesim B

GÜVENLİK TALİMATLARI

KONULARIN LİSTESİ

B-1	GENEL DEĞERLENDİRMELER.....	B-2
B-2	MAKİNE İLE ÇALIŞACAK PERSONELİN NİTELİKLERİ.....	B-2
B-2.1	Operatörün nitelikleri.....	B-2
B-2.2	Bakım işlemleriyle görevli personelin nitelikleri.....	B-3
B-2.3	Koruyucu iş elbiseleri.....	B-3
B-2.4	Kişisel güvenlik ekipmanı.....	B-3
B-3	GÜVENLİK TEDBİRLERİ.....	B-4
B-3.1	Çalışma alanı.....	B-4
B-3.2	Çalışmaya başlamadan önce yapılacak hazırlıklar.....	B-5
B-3.3	Çalışma ve bakım sırasında yapılacak işlemler.....	B-5
B-4	GÜVENLİK EKİPMANLARI.....	B-7
B-5	YÜK SINIRLAMA CİHAZI.....	B-7

**GÜVENLİK TALİMATLARI****B-1 GENEL DEĞERLENDİRMELER**

İşletme makinelerinin kullanımı, bakımı veya tamirinden kaynaklanan kazaların çoğunluğunun sebebi operatörün temel güvenlik tedbirlerine uymamasıdır.

Bu yüzden, makine kullanımı kapsamındaki potansiyel risklere daima duyarlı olup, makinede gerçekleştirilen her türlü işlemde kaynaklanabilen tehlikeleri hep göz önünde bulundurmak gerekir.

ÖNEMLİ NOT

Potansiyel olarak tehlikeli olan durumların farkına vararak kazaları önleyebilirsiniz!

Örneğin, bu el kitabında, potansiyel olarak tehlikeli olan durumları belirtmek niyetiyle özel **güvenlik sembolleri** kullanılmıştır.

**DİKKAT!**

Bu el kitabında yer alan talimatlar GENIE tarafından uygulanan talimatlardır. Buna rağmen, mevcut alan ve yardımcı araçlar da göz önünde tutularak, makineyi hizmete sokmak, işletmek ve tamir etmek için daha elverişli ve o kadar güvenli yöntemlere başvurulabilir.

Ancak, bu el kitabında verilen talimatları değil, farklı talimatları izlemek niyetinde iseniz şu işlemleri mutlaka yapmanız gerekir:

- İzlemek istediğiniz yöntemlerin açıkça yasak olmadığından emin olunuz.
- Yukarıda söz edilen yöntemlerin güvenli, yani el kitabının bu kesiminde yer alan standart ve şartlara uygun olduğunu kontrol ediniz.
- Yukarıda söz edilen yöntemlerin makineye dolaylı veya dolaysız zararlara neden olup olmadığını, makine kullanımının bu yöntemlerle güvensiz olmadığını kontrol ediniz.
- Muhtemel öneriler vermek ve gerekli yazılı izni almak üzere GENIE teknik yardım servisi ile temas kurunuz.

ÖNEMLİ NOT

Şüphede halde eğer sorular sorsanız daha iyi olur! Bu amaçla lütfen GENIE firması ile temas kurunuz. Teknik yardım servisi emrinizdedir. Adresler, telefon, telefaks ve teleks numaraları bu el kitabının baş sahifesinde ve kapağında yer almaktadır.

B-2 MAKİNE İLE ÇALIŞACAK PERSONELİN NİTELİKLERİ**B-2.1 OPERATÖRÜN NİTELİKLERİ**

(Örneğin çeşitli malzemelerin taşınması ile ilgili sebeplerden dolayı) makineyi düzenli olarak veya arasıra kullanan operatör aşağıda belirtilen nitelikleri haiz olmalıdır:

Sağlık nitelikleri:

çalışmadan önce ve çalışma başladıktan sonra, psikofizik yeteneklerini ve sonuç olarak makine sürme yeteneğini bozabilen içki içmemeli, ilaç veya başka maddeler almamalıdır.

Fiziksel nitelikleri:

iyi görme ve işitme yeteneği, iyi koordinasyon ve bu el kitabında açıklandığı gibi kullanım için istenilen bütün fonksiyonları güvenli bir şekilde yapma yeteneğine sahip olmalıdır.

Zihinsel nitelikleri:

tespit edilen yasaları, iş güvenliği kural ve tedbirlerini anlayıp uygulama yeteneğine sahip olmalıdır. Çok dikkatli olup, kendisinin ve başkalarının güvenliği konusunda duyarlı olmalıdır. İşleri doğru bir şekilde ve sorumlulukla yapmak vazifesini üstüne almalıdır.

Duygusal nitelikleri:

sakin kalıp, strese dayanma gücüne, kendi fiziksel ve zihinsel durumunu doğru değerlendirebilme yeteneğine sahip olmalıdır.

Eğitimsel nitelikleri:

bu el kitabını, ekli grafik ve şemaları, tanımlama plakalarını, ikaz ve uyarı etiketleri ve levhalarını dikkatle okuyup incelemelidir. Ayrıca makinenin çalışma şekli ve kullanımı ile ilgili bütün ayrıntılar konusunda bilgili ve uzmanlaşmış olmalıdır.

ÖNEMLİ NOT

Bu tip makinenin kullanıldığı ülkede geçerli yasaların öngördüğü sınırlar içinde, operatörün aracı sürmek için bir sürücü belgesine (ehliyete)

**GÜVENLİK TALİMATLARI**

sahip olması gerekli olabilir. Lütfen ilgili makamlara başvurunuz. İtalya'da operatör en az onsekiz yaşında olmalıdır.

■ B-2.2 BAKIM İŞLEMLERİYLE GÖREVLİ PERSONELİN NİTELİKLERİ

Makinede yapılacak bakım işlemleriyle görevli personelin genel amaçlı toprak kaldırma makinelerinin bakımı için vasıflı mekanikçi ünvanına sahip ve aşağıda belirtilen nitelikleri haiz olması zorunludur.

Fiziksel nitelikleri:

iyi görme ve işitme yeteneği, iyi koordinasyon ve bu el kitabında açıklandığı gibi bakım için istenilen bütün fonksiyonları güvenli bir şekilde yapma yeteneğine sahip olmalıdır.

Zihinsel nitelikleri:

tespit edilen yasaları, iş güvenliği kural ve tedbirlerini anlayıp uygulama yeteneğine sahip olmalıdır. Çok dikkatli olup, kendisinin ve başkalarının güvenliği konusunda duyarlı olmalıdır. İşleri doğru bir şekilde ve sorumlulukla yapmak vazifesini üstüne almalıdır.

Eğitimsel nitelikleri:

bu el kitabını, ekli grafik ve şemaları, tanımlama plakalarını, ikaz ve uyarı etiketleri ve levhalarını dikkatle okuyup incelemelidir. Ayrıca makinenin çalışma şekli ile ilgili bütün ayrıntılar konusunda bilgili ve uzmanlaşmış olmalıdır.

ÖNEMLİ NOT

Makinede yapılacak olağan bakım işleri kapsamında teknik açıdan çok karmaşık olmayan işlemler bulunuyor. Bundan dolayı, operatörün bu işlemlerle uğraşabilmesi normal görünüyor. Buna rağmen, bakım işlemleri için gerekli temel mekanik ilkeleri konusunda bilgili olmalıdır.

■ B-2.3 KORUYUCU İŞ ELBİSELERİ

Makine ile çalışılırken veya tamir ve bakım işlemlerinde aşağıda gösterilen koruyucu elbise ve ekipmanların kullanılması gerekir:

- Giyinmesi rahat olmak şartıyla, iş tulumu veya bol olmayan, parçalarının hareket eden makine organlarına takılması mümkün olmayan elbiseler.
- Koruyucu başlık.
- Koruyucu eldivenler.
- Güvenlik ayakkabıları.

ÖNEMLİ NOT

Sadece onaylanmış ve uygun muhafaza şartlarında saklanmış olan kazalardan koruyucu malzemeler kullanınız.

■ B-2.4 KİŞİSEL GÜVENLİK EKİPMANI

Özel çalışma şartlarının gerektirdiği durumlarda aşağıda belirtilen kişisel güvenlik ekipmanı kullanılmalıdır:

- Koruyucu nefes cihazları (veya toz maskeleri).
- Kulak tıkaçları veya işitme koruyucuları
- Koruyucu gözlükler veya göz koruyucu maskeler.

ÖNEMLİ NOT

Sadece onaylanmış ve uygun muhafaza şartlarında saklanmış olan kazalardan koruyucu malzemeler kullanınız.

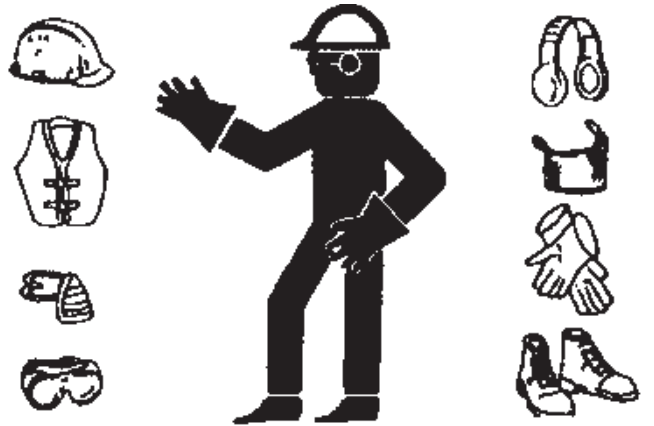



GÜVENLİK TALİMATLARI

B-3 GÜVENLİK TEDBİRLERİ

B-3.1 ÇALIŞMA ALANI

Makinenizi kullanacağınız çalışma alanının özelliklerini göz önünde bulundurunuz:

- Çalışma alanını çok dikkatli inceleyerek çeşitli konfigürasyonlarda makinenin ebatlarıyla karşılaştırınız.

- Çalışma alanına en uygun yaklaşma güzergahını seçiniz.
- Makine çalışırken makine çalışma yarıçapı içindeki alana kimse giremez.
- Çalışma sırasında çalışma alanını düzenli tutunuz. Ortamda dağılmış çeşitli nesnelere personel ve makinenin yer değiştirmelerini engelleme veya güvensiz hale getirme olanağını vermeyiniz.



Havai elektrik hatları yakınında lütfen dikkatli olunuz.

Hem teleskopik bom hem de yukarıya kaldırılan yük ile havai elektrik hatları arasında minimum güvenlik mesafesi bırakılmalıdır. Elektrik çarpma tehlikesi bulunmaktadır.



Sağanak sırasında makineyi kullanmak yasaktır!

ELEKTRİK KAYNAKLI TEHLİKE

GERİLİM ALTINDA BULUNAN ELEKTRİK HATLARIYLA TEMAS HALİNDE ÖLÜM VEYA AĞIR YARALANMA RİSKİ.

POTANSİYEL OLARAK TEHLİKELİ ALANLARDA ÇALIŞMAYA BAŞLAMADAN ÖNCE LÜTFEN ELEKTRİK DAĞITIM ŞİRKETİ İLE TEMAS KURUNUZ.

MAKİNE İLE ÇALIŞMAYA BAŞLAMADAN ÖNCE GERİLİM ALTINDA BULUNAN KABLOLARIN BAĞLANTISINI KESİNİZ.

HAT GERİLİMİ		MİNİMUM MESAFE	
0	ila	50 kV	3,00 m 10 ft
50	ila	200 kV	4,60 m 15 ft
200	ila	350 kV	6,10 m 20 ft
350	ila	500 kV	7,62 m 25 ft
500	ila	750 kV	10,67 m 35 ft
750	ila	1000 kV	13,72 m 45 ft



Makinenin (tekerlek ve stabilizatörlerinin) yerleştirileceği zeminin makinenin stabilitesini sağlayacak yeterince sağlam olduğundan emin olunuz.

Zeminin yeterince sağlam olmaması durumunda stabilizatör veya tekerleklerin altına destek plakaları yerleştirilmelidir. Bu destek plakaları ise 1,2 - 1,5 kg/cm²'den yüksek olmayan özgül basınç değerleri sağlamalıdır (500x500 mm ebatlarda destek plakaları yeterli görülecektir).

**GÜVENLİK TALİMATLARI****■ B-3.2 ÇALIŞMAYA BAŞLAMADAN ÖNCE YAPILACAK HAZIRLIKLAR**

Çalışmaya başlamadan önce gerekli hazırlıkların yapılması gerekir:

- Her şeyden önce bütün bakım işlemlerinin titizlikle, tespit edilen süreler içinde yapılmış olduğundan emin olunuz (bkz. Kesim D - Bakım).



Makinenin kullanılacağı çalışma pozisyonu, sürücü yerinin sağ tarafında bulunan uygun kabarcıklı düzeç ile doğru bir şekilde tesviye edilmiş olmalıdır.

- Özellikle çok önemli bir manevra sırasında motorun birdenbire durdurulmasını önlemek için tankın içindeki yakıt seviyesinin yeterli olduğunu kontrol ediniz.
- Göstergeleri, bilgi plakalarını, farları ve kabin camlarını dikkatle temizleyiniz.
- Makine ve çalışma alanında yer alan bütün güvenlik ekipmanlarının düzgün çalıştığını kontrol ediniz.
- Herhangi bir zorluk yada problem halinde hemen ustabaşına haber veriniz. Gerekli güvenlik şartlarına uymadan çalışmaya başlamayınız.
- Her ne pahasına olursa olsun çalışmaya başlamak için geçici onarımlar yapmak yasaktır!

■ B-3.3 ÇALIŞMA VE BAKIM SIRASINDA YAPILACAK İŞLEMLER

Çalışma sırasında, özellikle tamir ve bakım işleri yapılırken, daima ihtiyatlı olmak gerekir:

- Yukarı kaldırılan yükler altında veya sadece hidrolik silindireler veya halatlar ile yukarı kaldırılan makine kısımları altında yürümek ve durmak yasaktır.
- Kayma ve düşmeleri önlemek amacıyla makinenin kapı tutamaklarını, giriş ve hizmet merdivenlerini yağdan, greden ve kirden daima temiz tutunuz.
- Sürücü kabinine/kabininden veya yukarıda yer alan başka makine kısımlarına/kısımlarından, makineye sırtını vererek değil, makine karşısında kalarak binmek/inmek gerekir.



- Tehlikeli yüksekliklerde (zeminden 1,5 m'den daha yüksek mekanlarda) yapılacak işlemlerin gerçekleştirilmesi gerektiğinde, emniyet kemerleri veya bu amaçla onaylanmış düşme önleyici ekipmanlar kullanılmalıdır.



- Makine çalışırken makineye/makineden binmek/inmek yasaktır.
- Makine çalışırken sürücü oturma yerinden uzaklaşmak yasaktır.
- Motor çalışırken, makinenin tekerlekleri arasındaki alanda durup herhangi bir çeşit işlem yapmak kesinlikle yasaktır. Söz konusu alan sınırları içinde işlemler yapmanın vazgeçilmez bir gereklilik olması halinde motoru durdurmak zorunludur.



- Uygun aydınlatma şartlarının sağlanmaması durumunda çalışmak, tamir ve bakım işlerini yapmak yasaktır.
- Aracın farlarını kullandığınızda ışık demeti çalışan personelin gözlerini kamaştırmayacak şekilde ayarlanmalıdır.
- Elektrik kablolarına veya elektrik parçalarına gerilim vermeden önce tüm bağlantıların doğru şekilde yapıldığından ve iyi çalıştığından emin olunuz.
- Voltajı 48 V'tan yüksek olan elektrik parçalarında işlemler yapmak yasaktır.
- Islak elektrik fişini prize takmak yasaktır.
- Tehlikeler üzerine dikkat çeken levhalar ve işaretleri asla kaldırmayın, örtmeyin veya okunmaz hale getirmeyiniz.



GÜVENLİK TALİMATLARI

- Bakım sebepleri hariç, güvenlik ekipmanlarını, kapakları, karterleri sökmek yasaktır. Bu parçaların sökülmesi gerektiği takdirde sökme işlemlerini motor dururken ve büyük bir itina ile yapınız. Motoru tekrar çalıştırıp makineyi kullanmadan önce söktüğünüz parçaları kesinlikle tekrar yerine takınız.
- Tamir ve bakım işlerinin yapılması gerektiğinde motoru durdurup akümülatörlerin bağlantısını kesmek gerekir.
- Hareket eden makine organlarını yağlamak, temizlemek ve ayarlamak yasaktır.
- Özel aletlerin kullanımını gerektiren işlemleri el ile yapmak yasaktır.
- Kötü bakım şartlarında bulunan aletler kullanmaktan kesinlikle kaçınınız. Ayrıca aletleri uygunsuz bir şekilde (örneğin ayarlı anahtarın yerinde kerpeten) kullanmayınız.
- Basınç altındaki hatlar (hidrolik yağ, basınçlı hava hatları) üzerinde işlemler yapılmadan ve/veya hidrolik bileşenlerinin bağlantısı kesilmeden önce ilgili hattaki basıncın giderildiğinden, hattın hâlâ sıcak akışkan içermediğinden emin olunuz.



TEHLİKE

Hidrolik devre üzerinde işlemler sadece yetkili personel tarafından yapılmalıdır.

Bu makinenin hidrolik devresi hidrolik basınç akümülatörleri ile donatılmıştır. Hidrolik devre üzerinde işlemler yapılmadan önce hidrolik basınç akümülatörlerindeki basıncın tamamen giderilmemesi durumunda bu ekipmanlar ile ciddi bir şekilde yaralanabilirsiniz.

Hidrolik basınç akümülatörlerindeki basıncı gidermek için, makine dururken, fren pedalına 8-10 kez basınız.

- Yangın tehlikesine maruz kalan ortamlarda ve yakıt, yağ ve akümülatörlerin bulunduğu yerlerde sigara içmek ve açık alev kullanmak yasaktır.



**GÜVENLİK TALİMATLARI**

- Yakıt varil ve bidonlarını depolanmalarına uygun olmayan yerlerde bırakmaktan kaçınınız.
- Gerekli tedbirleri almaksızın katalitik dönüştürücüleri veya yanıklara sebep olabilen madde içeren kapları boşaltmak yasaktır.

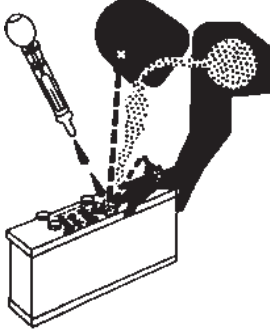

- Bütün yanıcı ve tehlikeli maddeleri dikkatle kullanınız.
- Yangın söndürme cihazlarını ve basınç akümülatörlerini kurcalamak yasaktır. **Patlama tehlikesi vardır!**
- Tamir ve bakım işlerinin sonunda, makineyi çalıştırmadan önce, havalandırma ve soğutma hava akışlarının dolaştığı veya hareket eden parçalar içeren makine bölmelerinin içinde aletler, bezler veya başka nesnelerin bulunmadığını kontrol ediniz.
- Makine ile manevra yaparken aynı zamanda birçok kişiye talimat ve işaret vermek yasaktır. Talimat ve işaretler tek bir kişi tarafından verilmelidir.
- Sorumlu kişilerden verilen talimatlara uyulmak gerekir.
- Çalışma aşamaları sırasında veya zor manevralar yapılırken operatör rahatsız edilmemelidir.
- Operatörün dikkatini gereksiz yere, aniden kesinlikle çekmekten kaçınınız.
- Şakacıktan bile olsa, operatörü korkutmak ve nesnelere atmak yasaktır.
- Çalışma sonunda, makineyi potansiyel olarak tehlikeli bir durumda bırakmak yasaktır.

B-4 GÜVENLİK EKİPMANLARI

Makine kurcalanması veya sökülmesi gerekmeyen çeşitli güvenlik ekipmanları ile donatılmıştır (bkz. Bölüm A-3.5).

Bu ekipmanların etkinliğini periyodik olarak kontrol ediniz (bkz. Bölüm G-5'teki kontrol fişi).

Güvenlik ekipmanlarının etkin şekilde çalışmaması durumunda çalışmayı durdurup, yenileriyle değiştiriniz.

Güvenlik ekipmanlarının kontrol prosedürleri için lütfen bkz. Bölüm D-3.15.

B-5 YÜK SINIRLAMA CİHAZI

Yük sınırlama cihazının, tehlike alanını görsel ve işitsel işaretlerle belirleyerek Operatörün makineyi güvenli şartlarda kullanmasına yardım etme fonksiyonu vardır.

Buna rağmen, bu cihaz Operatörün iyi tecrübesinin yerini alamaz. Güvenlik şartlarında yapılacak işlemler ile uyulması gereken güvenlik kurallarının uygulanmasının sorumluluğu Operatöre ait olmaya devam eder.

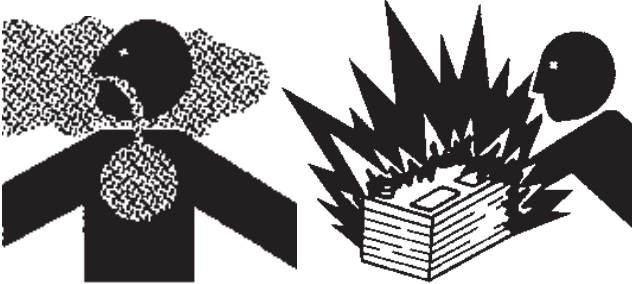



GÜVENLİK TALİMATLARI

Kasten boş bırakılmış bir sayfadır

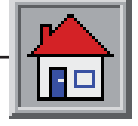
**ÇALIŞMA VE KULLANIM****Kesim C****ÇALIŞMA VE KULLANIM****KONULARIN LİSTESİ**

C-1	MAKİNEYE GİRMEYEN ÖNCE YAPILACAK İŞLEMLER	C-2	C-3.4.6	Ataşmanların çabuk kilitlemesi	C-22
C-2	MAKİNEYE GİRİŞ	C-3	C-4	MAKİNEİN HİZMETE SOKULMASI	C-23
C-2.1	KABİNE GİRİŞ	C-3	C-4.1	Motoru çalıştırmadan önce	C-23
C-2.1.1	Acil durumlarda kabinden çıkış	C-4	C-4.1.1	Makine çalıştırıldığında yapılması gereken kontroller	C-23
C-2.2	Koltuğun ayarlanması	C-5	C-4.2	Motorun çalıştırılması	C-23
C-2.3	Emniyet kemerlerinin takılması	C-5	C-4.3	Motorun akü takviyesi ile çalıştırılması	C-24
C-2.4	Direksiyon simidinin ayarlanması	C-6	C-4.4	Motorun düşük sıcaklıkta çalıştırılması	C-25
C-2.5	Dikiz aynalarının ayarlanması	C-6	C-4.5	Akümülatörün devreden çıkarılması	C-25
C-2.6	Kabin içi aydınlatma lambasının yanması	C-6	C-4.6	Makinenin hareket ettirilmesi	C-25
C-3	SÜRÜCÜ BÖLMESİ	C-7	C-4.7	Makinenin durdurulması ve park edilmesi	C-26
C-3.1	Kontrol ve kumanda ekipmanları	C-7	C-5	FORKLİFT KULLANIMI	C-26
C-3.2	Motorun kontrol ve kumanda ekipmanları	C-9	C-5.1	Yük tablolarının kullanımı	C-27
C-3.2.1	Kontakt anahtarı	C-9	C-5.2	Yük sınırlama cihazı	C-28
C-3.2.2	İleri/geri hız seçici kol	C-9	C-5.2.1	Kumandaların tanımı	C-28
C-3.2.3	Sinyal lambaları - cam sileceği - korna - far komütatörü	C-10	C-5.2.2	Kullanım	C-28
C-3.2.4	Frenler	C-11	C-5.2.3	Alarm ve ilk duruma getirme kodları	C-29
C-3.2.5	Gaz pedali	C-11	C-5.3	Yüklerin hareket ettirilmesi	C-30
C-3.2.6	Ataşman bağlama/ayırma işlemlerini devreye sokma düğmesi	C-12	C-5.3.1	Çatalların ayarlanması	C-30
C-3.2.7	Direksiyon modunu seçme işlemi	C-12	C-5.3.2	Çalışma aşamaları	C-31
C-3.2.8	Yol-şantiye seçici düğmesi	C-12	C-5.4	Ataşmanların değiştirilmesi	C-32
C-3.2.9	Yardımcı kumandalar	C-13	C-6	MAKİNEİN NAKLİ	C-33
C-3.3	Aletler ve ışıklı göstergeler	C-14	C-6.1	Hasara uğramış makinenin hareket ettirilmesi	C-33
C-3.3.1	Aletler	C-14	C-6.1.1	Negatif tip frenin kilidini açma işlemi	C-33
C-3.3.2	İşıklı göstergeler	C-14	C-6.2	Karayolunda veya şantiyede hareket sırasında dikkat edilecek hususlar	C-34
C-3.4	Kumanda kolu	C-15	C-6.3	Makinenin yukarı kaldırılması	C-35
C-3.4.1	Fonksiyon seçimi	C-16	C-6.4	Makinenin nakil aracı üzerinde nakledilmesi	C-35
C-3.4.1.1	Fonksiyon seçimi (TCE versiyonu)	C-17	C-6.5	Makinenin park edilmesi ve hizmet dışı bırakılması	C-36
C-3.4.2	Acil durumda durdurma	C-18	C-6.5.1	Kısa süreli duraklamalar	C-36
C-3.4.2.1	Yük sınırlama cihazının devreden çıkarılması	C-18	C-6.5.2	Uzun süreli duraklamalar	C-36
C-3.4.3	Bomun yukarı kaldırılması/aşağı indirilmesi	C-19	C-6.6	MAKİNE TEMİZLEME VE YIKAMA	C-37
C-3.4.4	Teleskopik bomun dışarı çıkarılması/geri çekilmesi	C-20	C-6.6.1	Temizleme talimatları	C-37
C-3.4.5	Ataşman taşıyıcı aparatının ileriye/geriye kaydırılması	C-21	C-6.6.2	Makine temizleme	C-37
			C-6.7	ATIK MAKİNEİN BERTARAFI	C-37
			C-6.7.1	Atık akümülatörlerin bertarafı	C-37

**ÇALIŞMA VE KULLANIM****■ ÖNSÖZ**

Bu kesimin amacı, operatöre makine kullanımını adım adım öğrenmek için pratik ve yararlı bir kılavuz sunmaktır.

Operatör, sürücü kabinindeki koltuğa oturup ön ayarlama işlemlerini tamamladıktan sonra çeşitli kontrol düğmeleri ile göstergelerin bulunduğu yerleri belleğine yerleştirmelidir.

Gerçekten de, çeşitli kumandaların bulunduğu yerlerle aşinalık peyda etmek sadece çalışma aşamasında makinenin doğru kullanımını sağlamak için, operatör güvenliğinin ve makine bütünlüğünün korunması için ani manevraların yapılması gereken durumlarda operatörün zamanında müdahalesi için son derecede önemlidir.

Makinenin tepkilerini öngörüp kontrol etmeyi öğrenmek gerekir. Makine kumandalarını açık havada bulunan, hiçbir engeli bulunmayan, güvenli olan ve yakınında kimsenin bulunmadığı bir yerde kullanmayı öğreniniz. Kumandaları makine üzerine yaptıkları etki belirene kadar ihtiyat göstererek kullanınız.

■ C-1 MAKİNEYE GİRMEYEN ÖNCE YAPILACAK İŞLEMLER**Kontrol ve temizlik işlemleri**

- Camları, farları ve dikiz aynalarını temizleyiniz.
- Pimlerin, mafsalın ve civataların doğru pozisyon-
da bulunduğunu ve uygun şekilde sıkılmış olduğunu kontrol ediniz.
- Yağ, yakıt veya soğutma sıvısı kaçaıklarının bulunup bulunmadığını kontrol ediniz.

Lastik kontrolü

- Lastik şişirme basıncının doğru olduğunu kontrol ediniz. Bakımla ilgili kesimde "**Lastik şişirme**" başlıklı bölüme bakınız.
- Lastiklerin dış kısımlarını kontrol edin ve açıkça görülebilecek şekilde bir kesik olup olmadığını kontrol ediniz.

**TEHLİKE**

Bir lastiğin patlaması ciddi yaralara sebep olabilir. Lastiklerin bozuk, hatalı düzeyde şişirilmiş veya eskimiş olması durumunda makineyi kullanmayınız.

**ÇALIŞMA VE KULLANIM****C-2 MAKİNEYE GİRİŞ****C-2.1 KABİNE GİRİŞİ****DİKKAT!**

Sürücü kabineye girmeden önce ayakkabılarınız ve ellerinizin daima kuru ve temiz olduğundan emin olunuz. Kabine/kabinden girmek veya çıkmak için makine karşısında kalıp uygun tutamakları ellerinizle sıkıca tutunuz.

Forklift kabini sol tarafta bulunan bir giriş kapısı ile donatılmıştır.

Kapıyı dışarıdan açmak için:

- Anahtar kilidin deliğine sokup 1 numaralı kilidi açınız.
- Düğmeye basıp kapıyı açınız.

**Kapıyı içeriden kapatmak için:**

- Kapıyı kuvvetle çekiniz. Kapı otomatik olarak kilitletir.

Kapıyı içeriden açmak için:

- 2 numaralı kolu yukarı çekiniz ve kapıyı tamamen açmak için kilidi açınız.
- Sadece kapının üst kısmını açmak için 3 numaralı tutamağı döndürün ve kapıyı ardına kadar açıp özel tespit mandalı ile sabitleyiniz.

Açık konumda kilitlemiş kapıyı açmak için:

- Tespit mandalı ile kilitlemiş kapıyı açmak için 4 numaralı düğmeye basın, kapıyı kapatın ve 3 numaralı tutamak ile alt kısma sabitleyiniz.

**DİKKAT!**

Kapının üst kısmı kabinin arka kısmına sabitlenmemiş ise kapının alt kısmına sabitlenmek kesinlikle gereklidir.

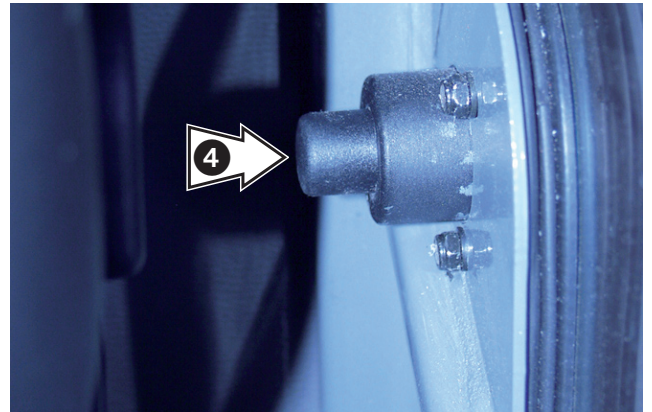
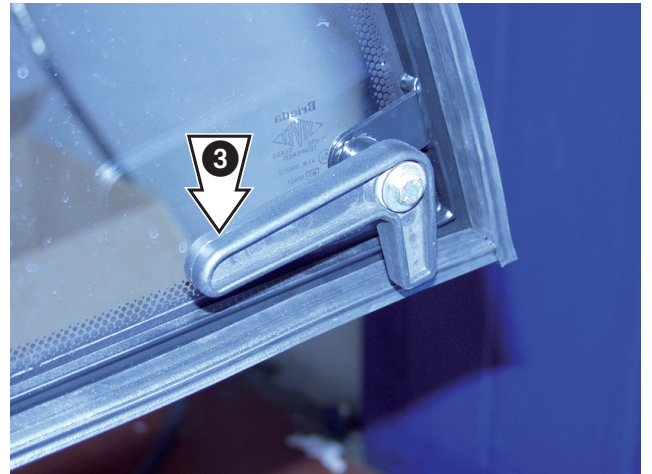
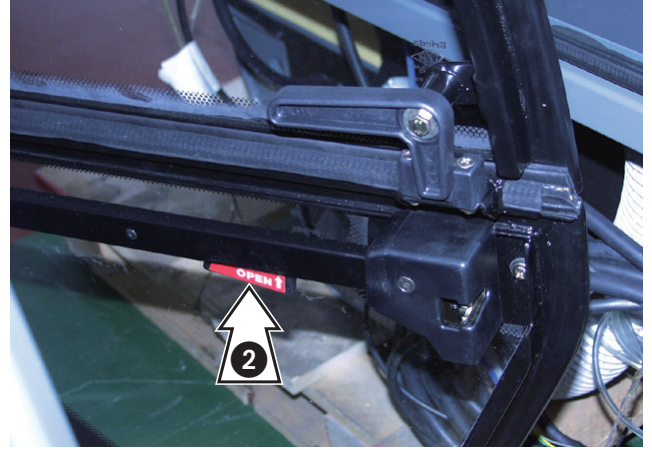



ÇALIŞMA VE KULLANIM

■ C-2.1.1 Acil durumlarda kabinden çıkış

Kabin arka camda bir, ön camda bir olmak üzere toplam iki adet acil durum çıkışı ile donatılmıştır.

Arka cam camı kısmen açma olanağı veren tutamaklar ile donatılmıştır. Bu tutamaklar 5 numaralı kelebek somunlar ile sabitlenmiştir. Kelebek somunlar sökülerek cam tamamen açılabilir.

Ön cam 6 numaralı iki tutamak ile donatılmıştır. Bu tutamaklar döndürülerek cam açılır ve operatöre geçme olanağı verir.

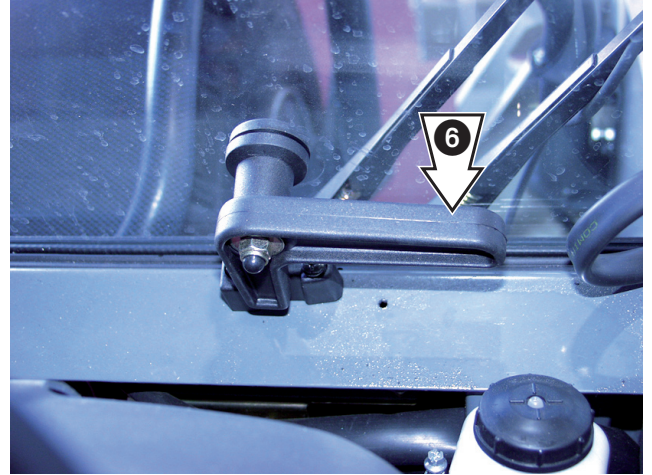
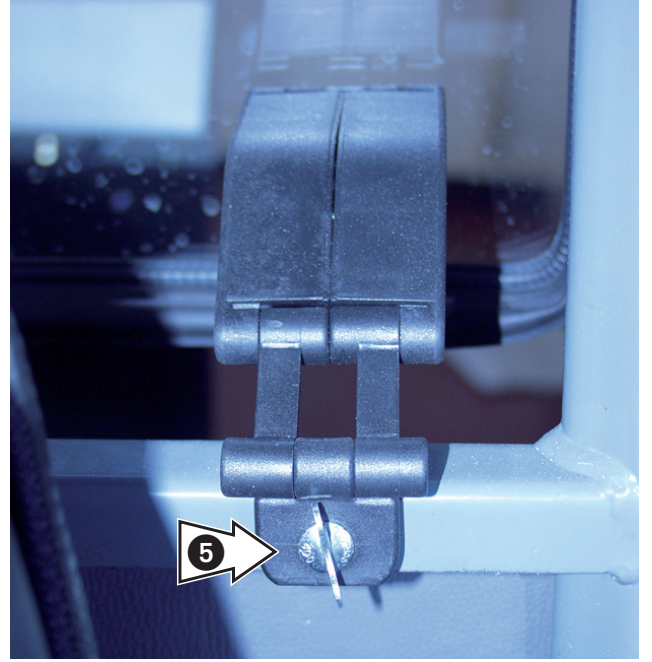



ÇALIŞMA VE KULLANIM

■ C-2.2 KOLTUĞUN AYARLANMASI

Koltuğun dikkatli ayarlanması operatöre güvenli ve konforlu bir şekilde araç sürme olanağı verir. Forklift koltuğu, yaylanmasını, yüksekliğini ve koltuk ile kumanda düğmeleri arasındaki mesafeyi ayarlama olanağı veren ekipmanlar ile donatılmıştır.

• Koltuk ile kumanda düğmeleri arasındaki mesafenin ayarlanması

Koltuk direksiyon simidini göre pozisyonunu ayarlama sistemi ile donatılmıştır.

Koltuğun pozisyonunu ayarlamak için **1** numaralı kolu dışarıya doğru çekin ve koltuğu istenilen yöne doğru kuvvetle itiniz. Sonra kolu serbest bırakın ve koltuğun seçtiğiniz pozisyonda kilitlenmiş durumda bulunduğundan emin olunuz.

• Koltuk yaylanma ayarı

2 numaralı kol saat yelkovanı yönünde veya saat yelkovanının ters yönünde, istenilen koltuk yaylanması elde edilene kadar çevrilmelidir. Yaylanma hareketini arttırmak için kol topuzunu saat yelkovanı yönünde çevirin, yaylanma hareketini azaltmak için topuzu saat yelkovanının ters yönünde çeviriniz. Bu kumandayı tersine çevirmek için topuzu çekip 180 derece döndürünüz.

• Koltuk yükseklik ayarı

Koltuk yüksekliğini arttırmak için **3** numaralı topuzu saat yelkovanı yönünde çevirin, koltuk yüksekliğini azaltmak için topuzu saat yelkovanının ters yönünde çeviriniz.

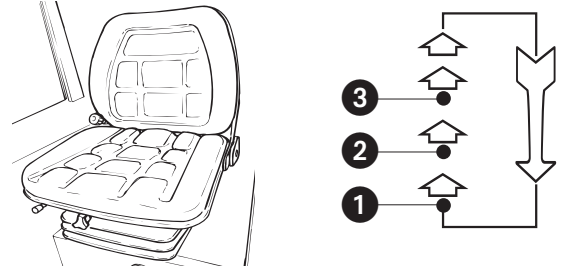

Bazı koltuklarda yükseklik ayarı 3 değişik pozisyonda yapılabilir. Koltuk, koltuğun pozisyonunda bulunduğunu belirten klik sesi duyulana kadar yukarıya kaldırılarak ayarlanır. Koltuk yüksekliğini azaltmak için koltuğu strok sonuna kadar yukarı kaldırmak ve mekanizmasını serbest bırakmak gerekir. Koltuk bırakılarak en alt pozisyona döner.

■ C-2.3 EMNİYET KEMERLERİNİN TAKILMASI

Sürücü koltuğuna rahat bir şekilde oturunuz:

- Geri sarıclı emniyet kemerlerinizi takmak için **1** numaralı bağlanacak ucu çekip **2** numaralı tokaya takınız.
- Emniyet kemerlerinizi çıkarmak için **3** numaralı düğmeye basıp ucu tokadan çekip çıkarınız.
- Emniyet kemerlerinin midenin üzerine basmadığını, kalçaların üzerine bastığını kontrol ediniz.
- Emniyet kemerinin uzunluğu ucunda ayarlanabilir. Tokayı orta pozisyonda tuttuğunuzdan emin olunuz.

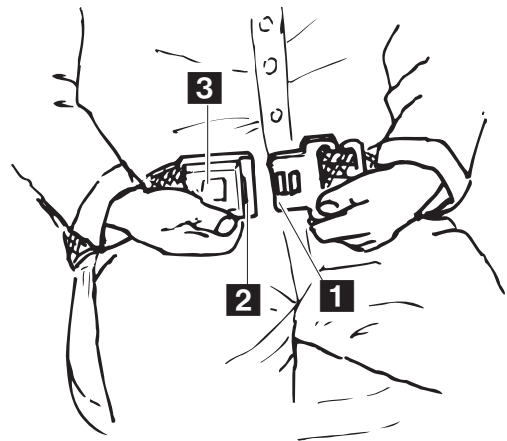
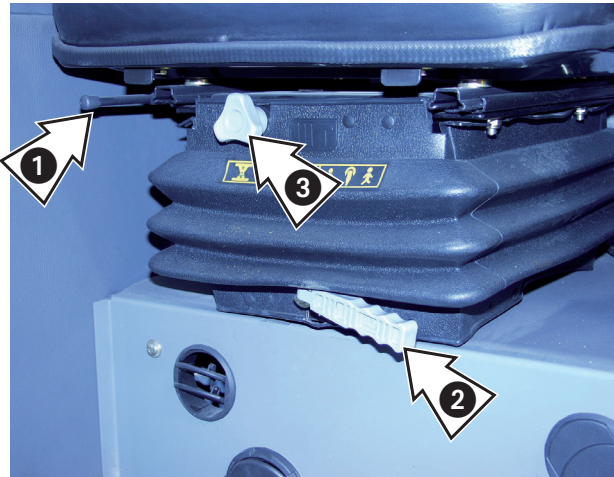

**ÇALIŞMA VE KULLANIM****■ C-2.4 DİREKSİYON SİMİDİNİN AYARLANMASI**

Direksiyon simidi ve gösterge tablosunun eğim açısı ayarlanabilir. Bu amaçla:

- 1 numaralı kolu gevşetin ve eğim açısını istediğiniz gibi ayarlayınız, sonra 1 numaralı kolu tekrar sıkınız.

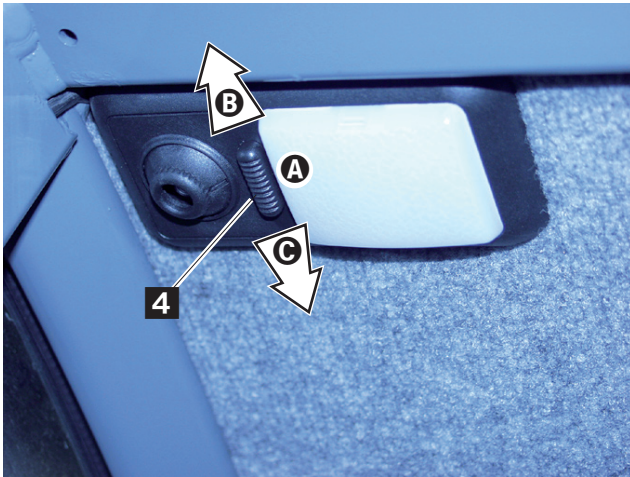
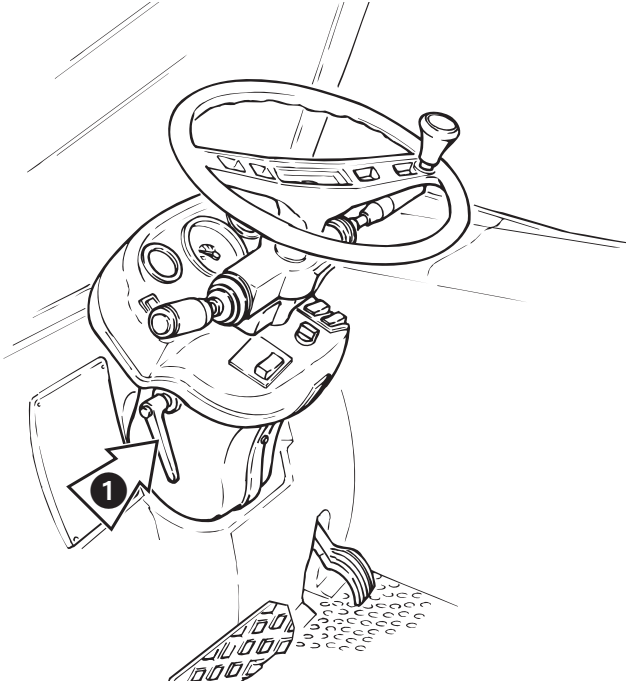

Aracı sürmeye başlamadan önce, direksiyon simidinin daima mükemmel bir şekilde kilitlemiş olduğundan emin olunuz.

**■ C-2.5 DİKİZ AYNALARININ AYARLANMASI**

Makine iki adet dış dikiz aynası ile donatılmıştır:

- Sağ tarafta yer alan ayna, ileri konumda bulunan özel bir taşıyıcı konsol üzerine monte edilmiştir. Ayna, ileri konumu sayesinde, makinenin sağ arka tarafındaki alanı kontrol etme olanağı sağlar. Aynayı donatılmış olduğu mafsal üzerinde el ile çevirerek pozisyonunu ayarlayınız.
- Sol tarafta yer alan ayna, kabinin sol üst sütununa yerleştirilmiştir. Ayna, makinenin sol arka tarafındaki alanı kontrol etme olanağı sağlar. Aynayı donatılmış olduğu mafsal üzerinde el ile çevirerek pozisyonunu ayarlayınız.

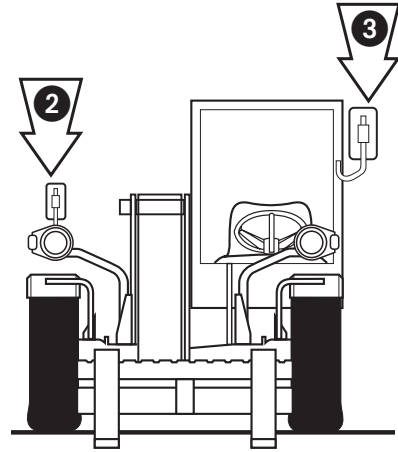
**■ C-2.6 KABİN İÇİ AYDINLATMA LAMBASININ YANMASI**

Kabin içi aydınlatma sistemi kabin içi aydınlatma lambası ve okuma lambası ile donatılmıştır.

Kabin içi aydınlatma lambalarını yakmak için:

- 4 numaralı anahtar **A** konumuna getirilmiş ise kabin içi aydınlatma lambaları sönmük durumda
- 4 numaralı anahtar **B** konumuna getirilmiş ise kabin içi aydınlatma lambaları yanık durumda
- 4 numaralı anahtar **C** konumuna getirilmiş ise okuma lambası yanık durumda

**C-3 SÜRÜCÜ BÖLMESİ****C-3.1 KONTROL VE KUMANDA EKİPMANLARI**

- 1 Gösterge tablosu
- 2 Eğim ölçer
- 3 Fren yağı deposu
- 4 Kontak anahtarı
- 5 Sinyal lambaları-cam sileceği-korna komütatörü
- 6 Sigorta kutusu
- 7 İleri/geri hız seçici kol
- 8 Fren pedalı
- 9 Direksiyon simidi kilitleme kolu
- 10 Acil uyarı ışığı anahtarı
- 11 Direksiyon modu seçici komütatörü
- 12 Trafikte kullanılan far anahtarı
- 13 Gaz pedalı
- 14 Devrilme göstergesi
- 15 Ayarlanabilir havalandırma ağızı
- 16 Acil durdurma düğmesi
- 17 Ataşman bağlama/ayırma işlemlerini devreye sokma düğmesi
- 18 Lövyeye tipi çok fonksiyonlu kol
- 19 Negatif tip Frenler kilitleme/kilidi açma anahtarı
- 20 Yol-şantiye seçici düğmesi
- 21 Kabin içi ısıtma sistemi musluğu
- 22 Opsiyonel donanım anahtarı (eğer varsa)
- 23 Kabini havalandırma fanı komütatörü
- 24 Eşya muhafaza bölümü
- 25 Cam yıkama tertibatının su tankı
- 26 Koltuk
- 27 Eşya muhafaza cebi
- 28 Kızdırma bujileri ön ısıtma gösterge lambası
- 29 Hava filtresi tıkalı olduğunu belirten gösterge lambası
- 30 Vites devreye girdiğini belirten gösterge lambası
- 31 Mekanik vites seçici
- 32 Devrilmeye karşı koruyucu sistemi devre dışı bırakma anahtarı

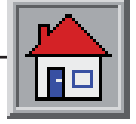



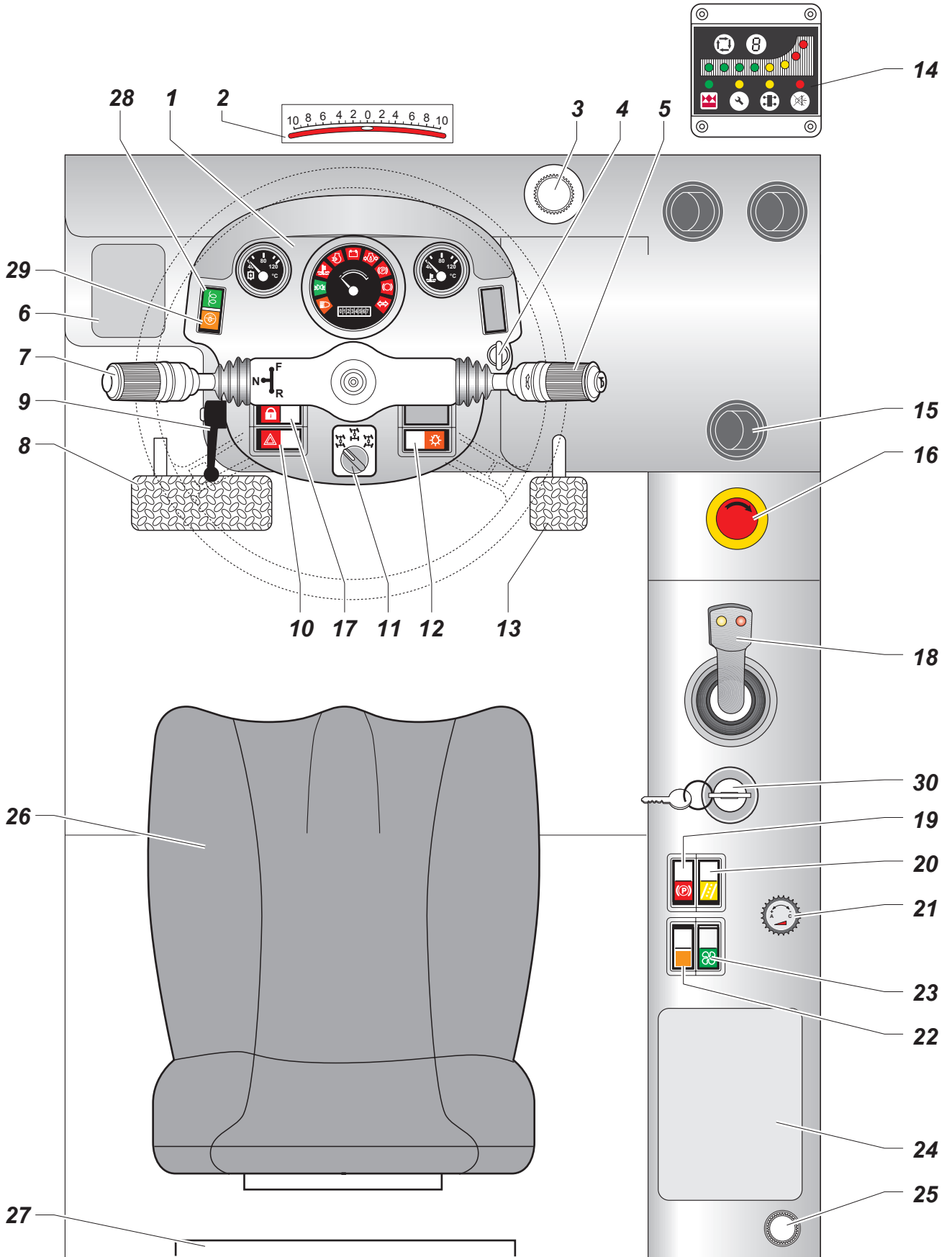

ÇALIŞMA VE KULLANIM



**ÇALIŞMA VE KULLANIM****■ C-3.2 MOTORUN KONTROL VE KUMANDA EKİPMANLARI****■ C-3.2.1 Kontak anahtarı**

Kontak anahtarının üç konumu vardır:

-  Gerilim altında bulunan devreler yoktur, anahtar çıkarılabilir ve motor durur.
-  Gerilim altında bulunan devreler motorun ateşleme sistemine akım gönderir. Kontrol ve kumanda ekipmanları çalışır durumdadır.
28 numaralı kızdırma bujileri ön ısıtma göstergelambasının yanması. Motoru çalıştırmadan önce bu lambanın sönmelerini bekleyiniz.
-  Motorun çalıştırılması. Bu pozisyon yaylı olduğu için anahtar serbest bırakıldıktan sonra otomatik olarak pozisyonuna döner .

■ C-3.2.2 İleri/geri hız seçici kol

Üç konumu vardır. Boş konumda kilitlenir:

- N** Nötr konum. Şanzımanın boş konumudur.
- F** Kol çekilip **F** konumuna getirilerek, ileri vites seçilir.
- R** Kol çekilip **R** konumuna getirilerek, geri vites seçilir

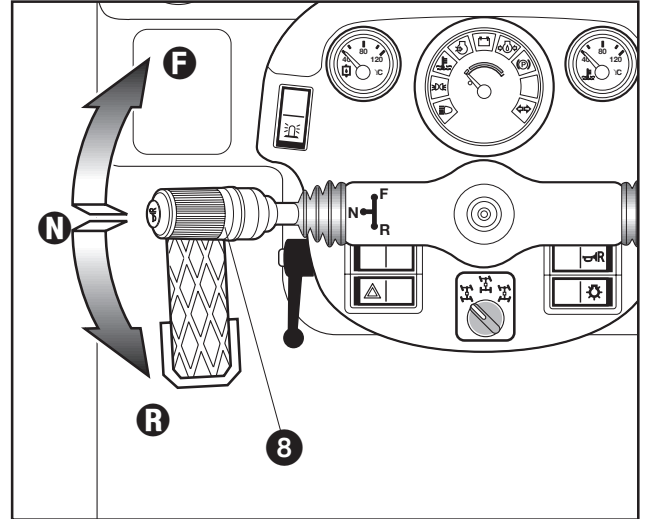
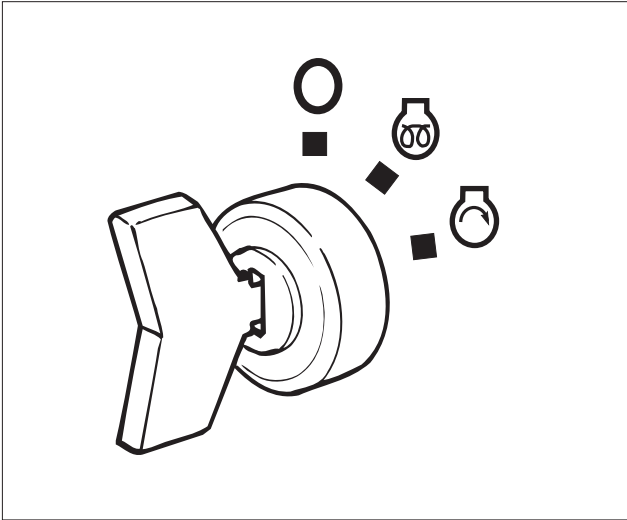



ÇALIŞMA VE KULLANIM

■ C-3.2.3 Sinyal lambaları - cam sileceği - korna - far komütatörü

■ Korna fonksiyonu:

Kolun ucunda bulunan düğmeye eksenini boyunca basılırsa, diğer fonksiyonlardan ayrı olarak korna devreye girer.

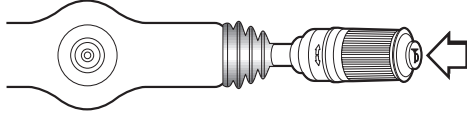

■ Far fonksiyonu:

12 numaralı düğmeye bağlı olan bu kol far fonksiyonunu kontrol eder.

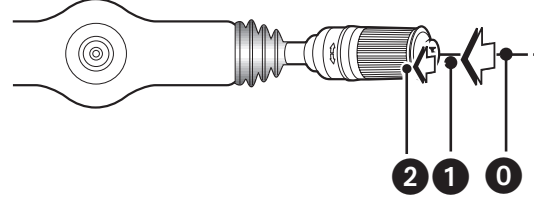

■ Cam yıkama fonksiyonu:

Kabinin ön camının üzerine su püskürtmek için kolun ikinci bölümüne eksenini boyunca basınız.

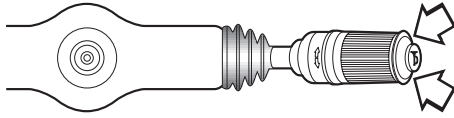

■ Cam silme fonksiyonu:

Cam sileceği kumandası kolun uç kısmı aşağıda gösterilen üç konumdan birine getirilerek devreye girer:

- 0 Cam sileceği hareketsiz halde
- 1 Cam sileceği 1. viteste
- 2 Cam sileceği 2. viteste.

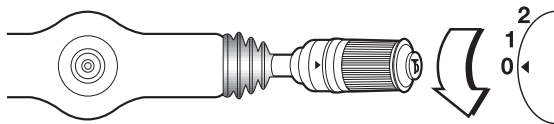

■ Sinyal lambaları fonksiyonu:

Kol 2 numaralı pozisyona getirilerek sağa dönüş işareti verilir. Kol 1 numaralı pozisyona getirilerek sola dönüş işareti verilir.

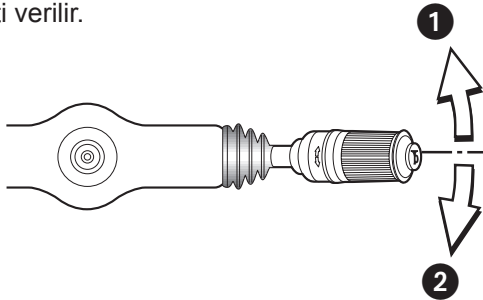

12 Trafikte kullanılan far anahtarı

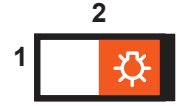

Gösterge tablosunun sağ tarafında, kontak anahtarının üzerinde yer alır ve üç sabit konumu vardır.

Düğme 1 numaralı konumda:

- Kol 0 veya 1 numaralı konumda. Farlar sönmük.

Düğme 2 numaralı konumda (61 numaralı gösterge lambası yanar):

- Kol 0 veya 1 numaralı konumda. Park ışıkları yanar

Düğme 3 numaralı konumda:

- Kol 0 numaralı konumda. Uzağı gösteren ışıklar yanar (60 ve 61 numaralı gösterge lambaları yanar)
- Kol 1 numaralı konumda. Yakını gösteren ışıklar yanar (61 numaralı gösterge lambası yanar)
- Kol 2 numaralı konumda. Uzağı gösteren ışıkların yanıp sönməsi (kol serbest bırakılırsa 1 numaralı konuma geri döner).

**ÇALIŞMA VE KULLANIM****■ C-3.2.4 Frenler****8 Servis freni**

Aracı yavaşlatmak veya durdurmak için fren pedalına ayağınızla basıncı kademeli olarak artırarak basınız. Pedala basılarak fren kuvveti ön dingil üzerine uygulanır. Ayrıca fren pedalına basılarak hidrostatik transmisyon pompasının silindir hacmi boşaltılır, bu şekilde daha güçlü bir frenleme etkisi elde edilir.

19 Park freni

Negatif tip park freni motorun durdurulmasında otomatik olarak devreye girer.

Motor çalıştırıldıktan sonra forklift tekrar çalışmaya başladığında, park freni kilidini açmak için **19** numaralı anahtara basınız.

Endotermik motoru kapatmadan makineyi durdurmak isterseniz, park frenini devreye sokmak için **19** numaralı anahtara basınız, park frenini devre dışı bırakmak için bu anahtara tekrar basınız. Anahtara her basıldığında anahtar üzerindeki kırmızı gösterge lambası yanar veya söner. Kırmızı gösterge lambası yanarsa frenin devreye girmiş olduğunu gösterir.

■ C-3.2.5 Gaz pedalı**13 Gaz pedalı**

Gaz pedalına basılarak motorun devir sayısı ve şanzıman sayesinde makinenin hızı da kontrol edilir. Gaz pedalının alt kısmı ayarlanabilir bir strok sonu ile donatılmıştır.

**DİKKAT!**

Makinenin hızını azaltmak için park freni sadece acil durumlarda kullanılabilir. Aksi takdirde frenleme performansları azalır.

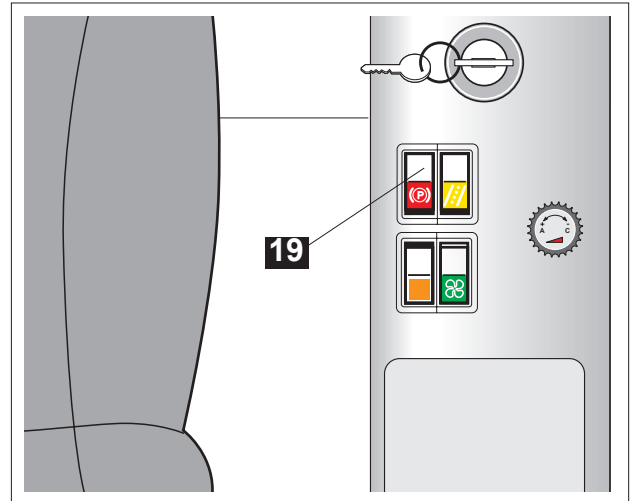
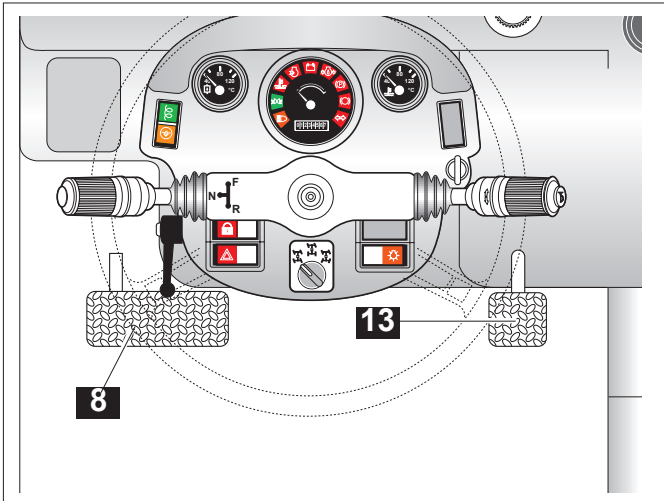



ÇALIŞMA VE KULLANIM

■ C-3.2.6 Ataşman bağlama/ayırma işlemlerini devreye sokma düğmesi

17 Seçme düğmesi

İki sabit konumu vardır.

Bu düğmeye basılarak ataşman bağlama/ayırma kumandası devreye sokulur. Düğme üzerindeki gösterge lambası yanar.

■ C-3.2.7 Direksiyon modunu seçme işlemi

11 Direksiyon modu seçici komütatörü

Direksiyon modu seçici komütatörünün üç konumu vardır:

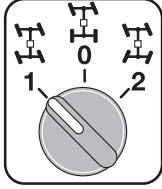

- 1 Yengeç hareketi
- 0 Yalnız ön tekerlekler
- 2 Dört direksiyon tekerleği

■ C-3.2.8 Yol-şantiye seçici düğmesi

20 Seçme düğmesi

İki sabit konumu vardır:



- 1 Seçici düğmeye basılarak makinenin yolda kullanım fonksiyonu seçilir. Yüksek hızların devreye girmesi mümkün, teleskopik bomun kullanılması mümkün değil, dönüş sadece ön tekerleklerle yapılabilir. Düğme üzerindeki gösterge lambası yanar.
- 2 Seçici düğmeye tekrar basılarak makinenin şantiyede kullanım fonksiyonu seçilir, teleskopik bom kullanma ve dört tekerlekle dönüş fonksiyonları devreye sokulur. Düğme üzerindeki gösterge lambası sönmüştür.



TEHLİKE

YOL fonksiyonunu seçmeden önce makinenin arka tekerleklerini aynı hizaya getiriniz.

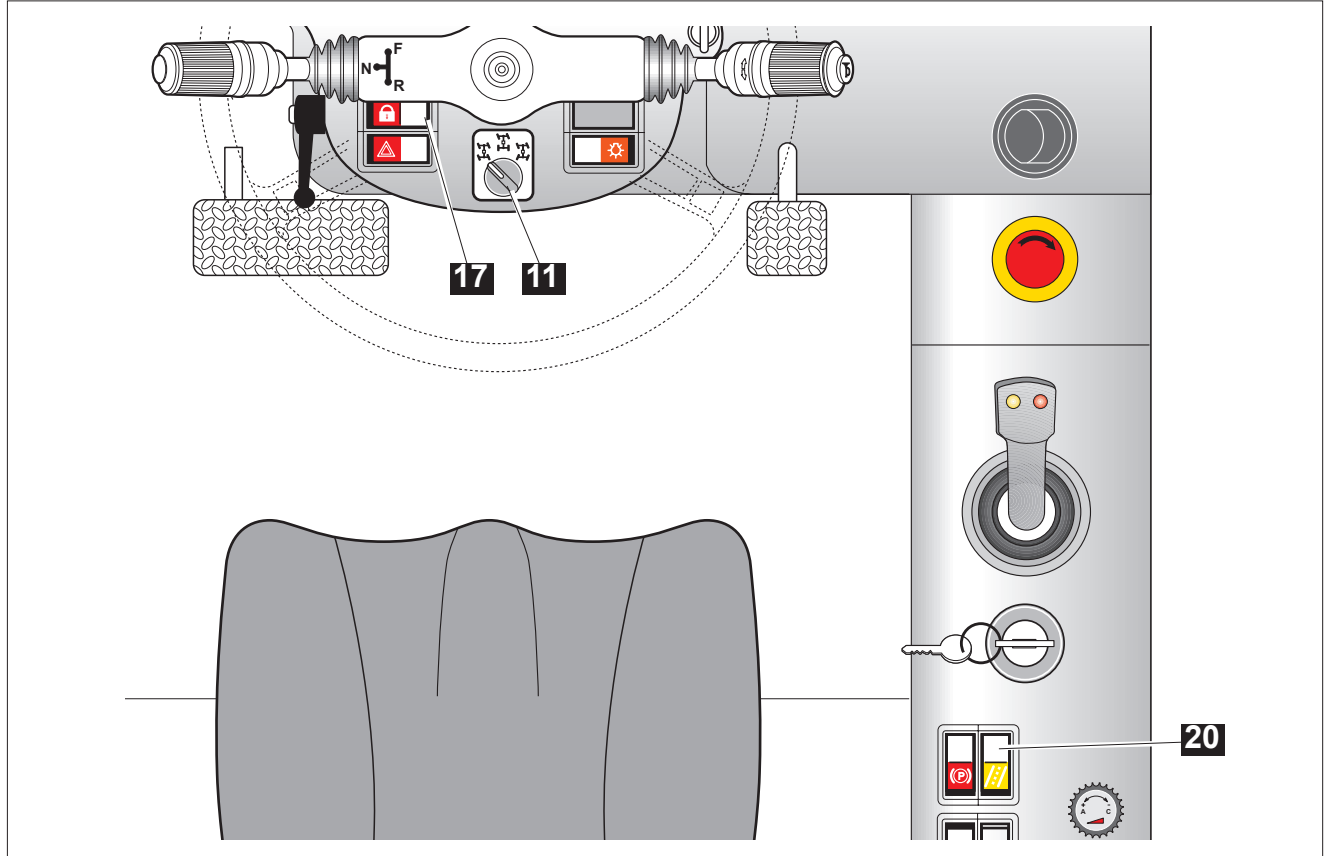



ÇALIŞMA VE KULLANIM

■ C-3.2.9 Yardımcı kumandalar

Döner lamba

Makine çalıştırıldığında, döner lamba otomatik olarak çalışmaya başlar.

22 Opsiyonel donanım anahtarı (eğer varsa)



Portakal rengi bir camla donatılmış düğme. Bu düğmeye basılarak, yardımcı hareketlerle donatılmış ataşmanların hareket ettirilmesi için hidrolik devre çalıştırılır.

10 Acil uyarı ışığı anahtarı



Biri kapalı bir açık olmak üzere iki konumu vardır. Sinyal lambaları eşzamanlı ve fasıllı olarak yanıp sönmeye başlar.

12 Trafikte kullanılan far anahtarı



Gösterge tablosunun sağ tarafında, kontak anahtarının üzerinde yer alır ve **5** numaralı düğmeye bağlıdır (bkz. bölüm C-3.2.3)

23 Kabini havalandırma fanı komütatörü



Üç konumu vardır:

- 0** Kapalı
- 1** 1. vitese takar
- 2** 2. vitese takar

21 Kabin içi ısıtma sistemi musluğu

Sürücü koltuğunun sağ tarafında yer alır.

- Saat yelkovanı yönünde çevrilerek ısıtma sistemi kapatılır.
- Saat yelkovanının ters yönünde çevrilerek kabin içi ısıtma sistemi çalıştırılır.
- Sıcak hava miktarı **23** numaralı kabin klima fanı komütatörü aracılığıyla ayarlanır.

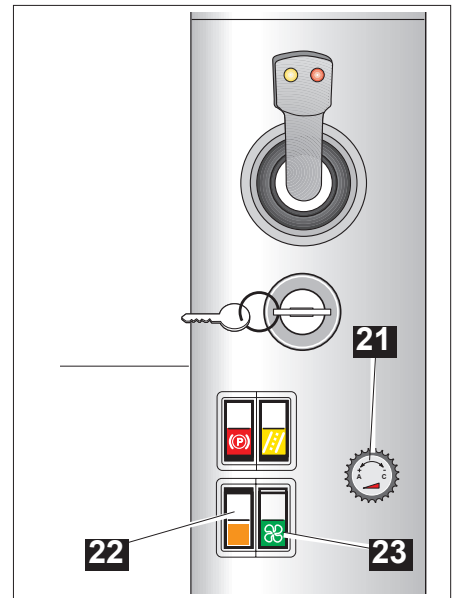
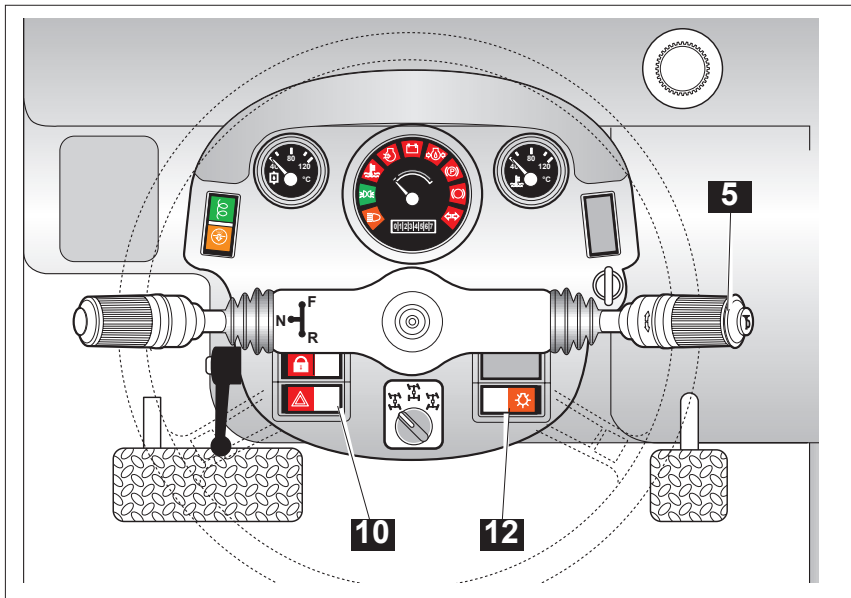



ÇALIŞMA VE KULLANIM

■ C-3.3 ALETLER VE IŞIKLI GÖSTERGELER

■ C-3.3.1 Aletler

54 Motor soğutma sıvısı sıcaklığı göstergesi



Motor soğutma sıvısının sıcaklığını gösterir.

53 Yakıt göstergesi

Tanktaki yakıt seviyesini gösterir.



52 Saat sayacı

Makinenin çalışma süresini gösteren saat sayacı.

51 Hidrolik yağ sıcaklık göstergesi

Tanktaki hidrolik yağ sıcaklığını gösterir.



■ C-3.3.2 Işıklı göstergeler

60 Uzağı gösteren ışıklar göstergesi



Uzağı gösteren ışıkların yandığını gösteren mavi renkli gösterge.

61 Park ışıkları göstergesi



Park ışıklarının yandığını gösteren yeşil renkli gösterge.

63 Hava filtresi tıkalı olduğunu belirten gösterge lambası



Devrede değildir.

64 Akümülatör şarj seviyesi düşük gösterge lambası



Bu gösterge lambasının yanması akümülatör şarj seviyesinin yetersiz olduğunu gösterir.

65 Motor yağ basıncının yetersiz olduğunu gösteren gösterge lambası



Bu gösterge lambasının yanması motor yağ basıncının yetersiz olduğunu gösterir.

66 Park freninin devrede olduğunu gösteren gösterge lambası



Bu gösterge lambasının yanması park freni kolunun dinlenme durumunda bulunmadığını gösterir.

67 Negatif tip fren akümülatörünün boşaltma aşamasını gösteren gösterge lambası



Bu gösterge lambasının yanması negatif tip fren akümülatörünün boşaltma aşamasında bulunduğunu gösterir.

68 Sinyal lambaları göstergesi



Sinyal lambalarının yandığını gösteren yeşil renkli göstergeler.

28 Kızdırma bujileri ısıtma gösterge lambası



Motorda kızdırma bujilerinin ön ısıtma aşamasında bulunduğunu gösteren yeşil renkli göstergeler. Motoru çalıştırmadan önce gösterge lambasının sönmesini bekleyiniz.

29 Hava filtresi tıkalı olduğunu gösteren gösterge lambası



Motorun hava emiş filtresinin tıkalı olduğunu gösteren portakal rengi gösterge. Filtre kartuşunu hemen temizleyin veya yenisiyle değiştiriniz.

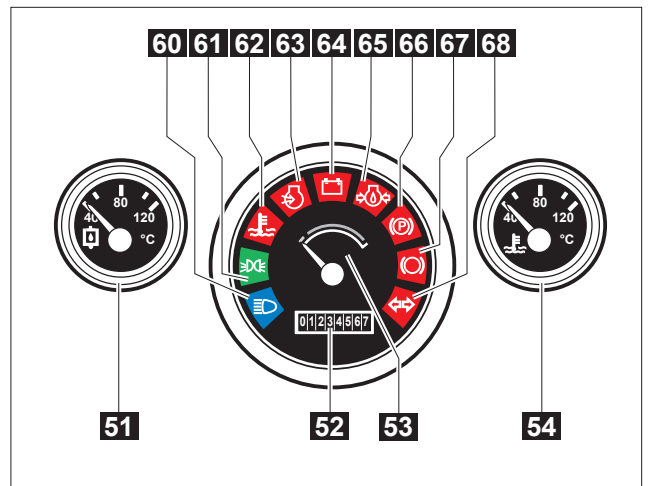
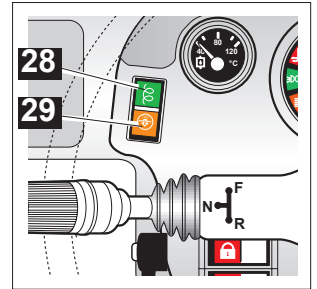



ÇALIŞMA VE KULLANIM

■ C-3.4 KUMANDA KOLU

Forkliftler hidrolik kumandalı özdevinimli mekanizmalı kumanda kolu ile donatılmıştır.

Kumanda kolu, biri **3** numaralı ataşman kilitleme/kilidi açma düğmesi diğeri **2** numaralı teleskopik bomu dışarı çıkarma/geri çekme düğmesi olmak üzere iki düğme ile donatılmıştır.

Kumanda kolu dört yöne (sağa-sola, ileri-geri) hareket ettirilerek, bomu yukarı kaldırma-aşağı indirme ve ataşmanı ileri-geri kaydırma hareketlerini kontrol etme olanağı sağlar.

Ayrıca **4** numaralı kasıtlı kumanda düğmesi ile donatılmıştır. Bu düğme, hareket tamamen yapılan kadar basılı ve konumunda tutulmalıdır.

Bu düğmeye basılmazsa, kol hareket ettirilirse bile hiçbir fonksiyon yerine getirilemez.

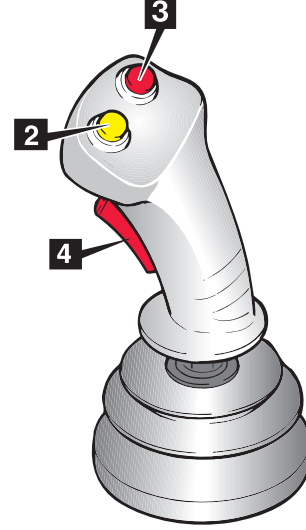

ÖNEMLİ NOT

TCE versiyonunda 4 numaralı kasıtlı kumanda düğmesi yoktur.

TCE versiyonundaki kumanda kolunun fonksiyonları için lütfen bkz. par. C-3.4.1.1.

ÖNEMLİ NOT

Kumanda kolunu doğru şekilde kavrayıp dikkatlice hareket ettiriniz.

Aktüatörlerin hareket hızı kolun getirildiği konuma bağlıdır. Küçük bir konum değişimi aktüatörlerin yavaş hareketine sebep olur. Aksine kol tamamen çekilirse aktüatör maksimum hıza ulaşır.



DİKKAT!

Kumanda kolu sadece sürücü koltuğuna doğru şekilde oturan operatör tarafından hareket ettirilmelidir.



DİKKAT!

Kumanda kolunu hareket ettirmeden önce makinenin çalışma yarıçapı içindeki alanda kimse bulunmadığından emin olunuz.

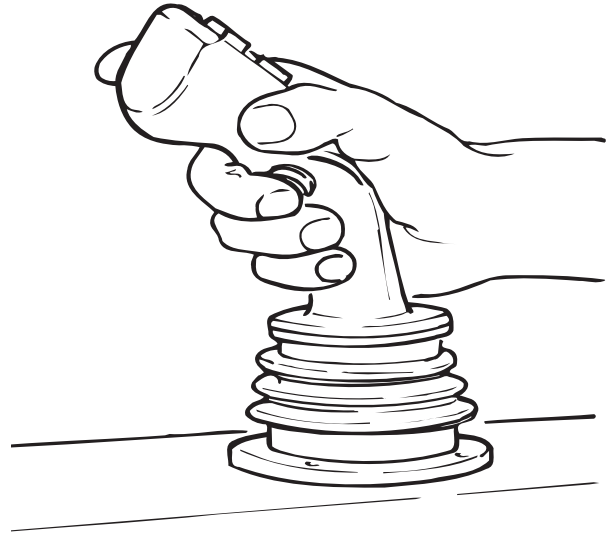



ÇALIŞMA VE KULLANIM

■ C-3.4.1 Fonksiyon seçimi

ÖNEMLİ NOT

TCE versiyonundaki kumanda kolunun fonksiyonları için lütfen bkz. par. C-3.4.1.1.

4 numaralı kasıtlı kumanda düğmesine basıldıktan sonra, kumanda kolu aşağıda listelenen işlemleri gerçekleştirebilir:

- **Bomun aşağı indirilmesi/yukarı kaldırılması**
kolu **A** - **B** yönüne doğru çekiniz.
- **Teleskopik bomun dışarı çıkarılması/geri çekilmesi**
kolu **C** - **D** yönüne doğru çekiniz.
- **Ataşmanın ileriye/geriye kaydırılması**
2 numaralı düğmeye basıp kumanda kolunu **C** - **D** yönüne doğru çekiniz.
- **Ataşman bağlanması/ayrılması**
3 numaralı düğmeye ve aynı zamanda gösterge tablosundaki etkinleştirme düğmesine basıp kumanda kolunu **C** - **D** yönüne doğru çekiniz.

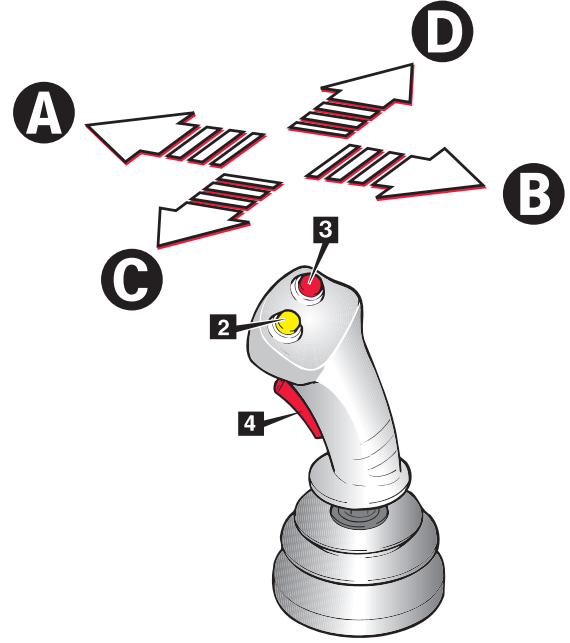

TEHLİKE

Kolun doğru şekilde merkezi konumda bulunmaması durumunda **4** numaralı kasıtlı kumanda düğmesine basılırsa seçilen aktüatörün kumandası aniden harekete geçer.

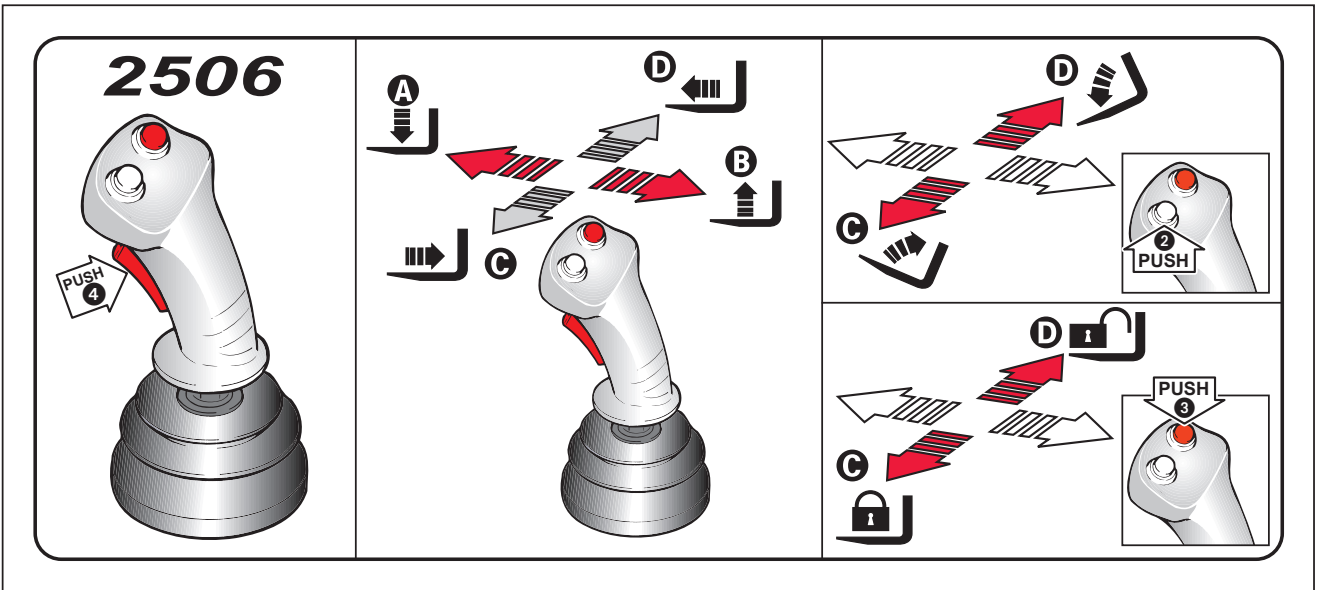



ÇALIŞMA VE KULLANIM

■ C-3.4.1.1 Fonksiyon seçimi

TCE versiyonu

Kumanda kolu aşağıda listelenen işlemleri aşağıda belirtilen şekilde gerçekleştirebilir:

- **Bomun yukarı kaldırılması/aşağı indirilmesi**
Bomu yukarı kaldırmak için kolu **B** yönüne doğru dikkatlice çekiniz. Bomu aşağı indirmek için kolu **A** yönüne doğru dikkatlice çekiniz.
- **Teleskopik bomun dışarı çıkarılması/geri çekilmesi**
Bomu dışarı çıkarmak için kolu **D** yönüne doğru dikkatlice çekiniz. Bomu geri çekmek için kolu **C** yönüne doğru dikkatlice çekiniz.
- **Ataşmanın ileriye/geriye kaydırılması**
Ataşman taşıyıcı aparatını ileriye kaydırmak için **2** numaralı düğmeye basıp kumanda kolunu **D** yönüne doğru çekiniz. Ataşman taşıyıcı aparatını geriye kaydırmak için **2** numaralı düğmeye basıp kumanda kolunu **C** yönüne doğru çekiniz.
- **Ataşman bağlanması/ayrılması**
Ataşman kilidini açmak için **3** numaralı düğmeye ve aynı zamanda **17** numaralı gösterge tablosundaki etkinleştirme düğmesine basıp kolu **D** yönüne doğru çekiniz. Ataşmanı kilitlemek için **3** numaralı düğmeye ve aynı zamanda **17** numaralı gösterge tablosundaki etkinleştirme düğmesine basıp kolu **C** yönüne doğru çekiniz.



TEHLİKE

Bom ile herhangi bir hareket yapılmadan önce makinenin çalışma yarıçapı içindeki alanda kimse bulunmadığından emin olunuz. Eğer kişiler veya hayvanlar varsa forklift ile manevra yapılmadan önce uzaklaştırılmalıdır.

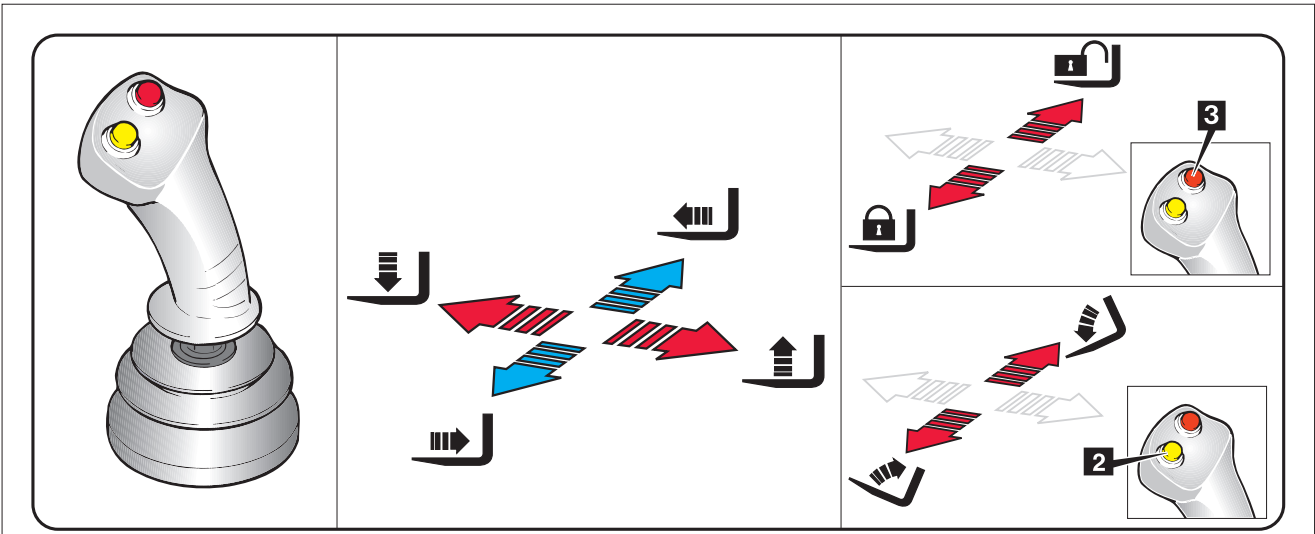
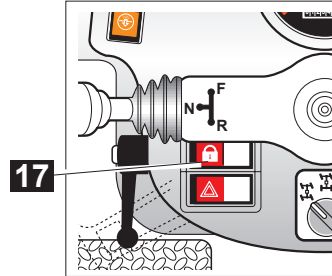
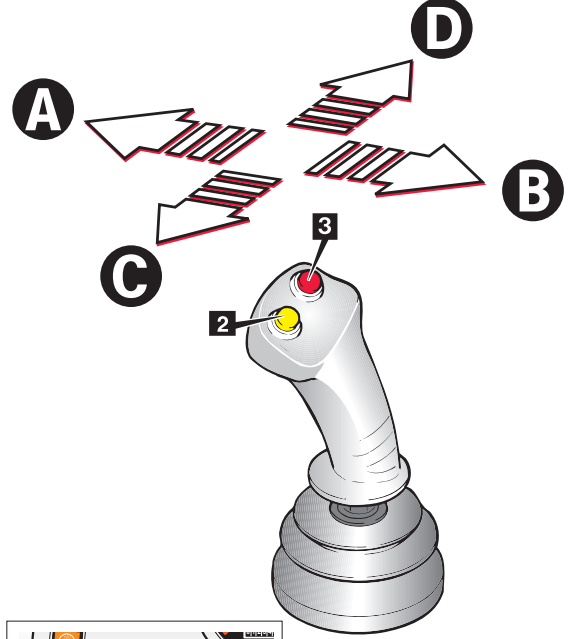



ÇALIŞMA VE KULLANIM

■ C-3.4.2 Acil durumda durdurma

21 numaralı acil durdurma düğmesine basılarak verilen komutların neden olduğu hareketlere her anda ara verilebilir.

Bu düğmeye basılarak makinenin motoru kapatılır. Makineyi tekrar çalıştırmadan önce düğmeyi ilk durumuna getiriniz. Bu işlemi yapmak için düğmeye basıp saat yelkovanı yönünde çeviriniz.



DİKKAT!

Makineyi tekrar çalıştırmadan önce acil durdurma durumuna neden olan sebepleri ortadan kaldırınız.

■ C-3.4.2.1 Yük sınırlama cihazının devreden çıkarılması

30 numaralı anahtarlı şalter aracılığıyla yük sınırlama cihazını devreden çıkarmak mümkündür.



TEHLİKE

YÜKSINIRLAMACİHAZINIDEVREDENÇIKARDIKTAN SONRA ÇALIŞMAK MAKİNEİN DEVRİLMESİNE SEBEP OLABİLİR, DOLAYISIYLA OPERATÖRÜN AĞIR YARALANMA RİSKİ ÖNEMLİ ÖLÇÜDE ARTAR.

BU FONKSİYON SADECE GEREKTİĞİ DURUMLARDA KULLANILMALIDIR. ACİL DURUMDAN HEMEN SONRA LÜTFEN YÜK SINIRLAMA CİHAZINI DEVREYE SOKUNUZ.

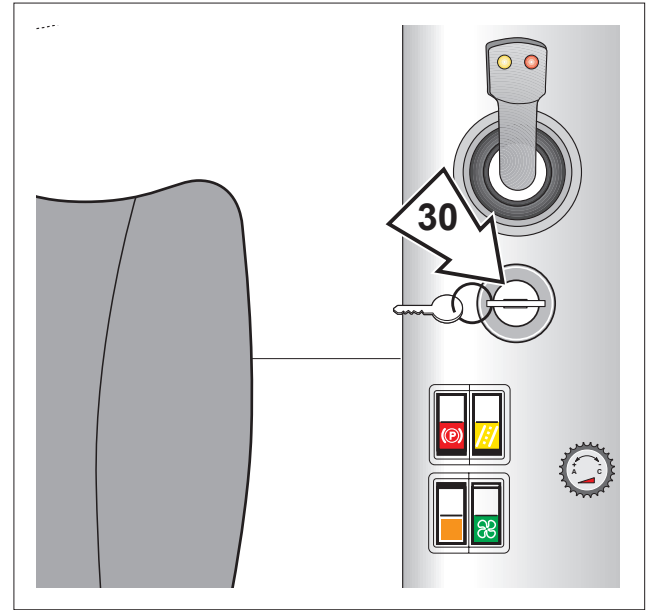
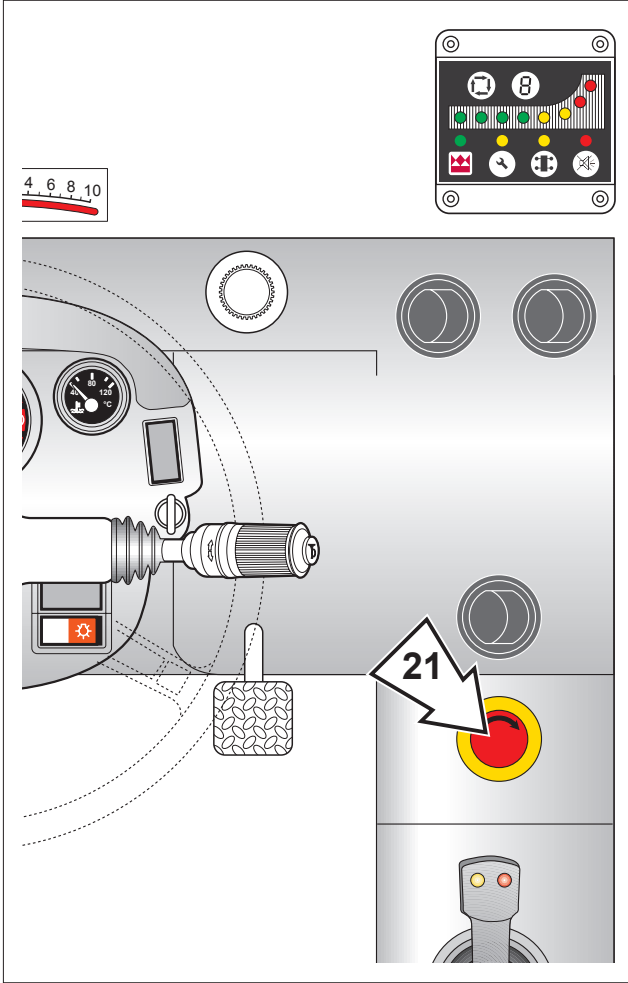



ÇALIŞMA VE KULLANIM

■ C-3.4.3 Bomun yukarı kaldırılması/aşağı indirilmesi



Bom ile hareketler yapılmadan önce makinenin çalışma yarıçapı içindeki alanda kimse bulunmadığından emin olunuz.

Bomu hareket ettirmek için:

- Lövyeyi orta pozisyona getirin ve **4** numaralı düğmeye basınız.
- Bomu yukarı kaldırmak için kolu **B** yönüne doğru dikkatlice çekiniz. Bomu aşağı indirmek için kolu **A** yönüne doğru dikkatlice çekiniz.



TCE versiyonundaki kumanda kolunun fonksiyonları için lütfen bkz. par. C-3.4.1.1.

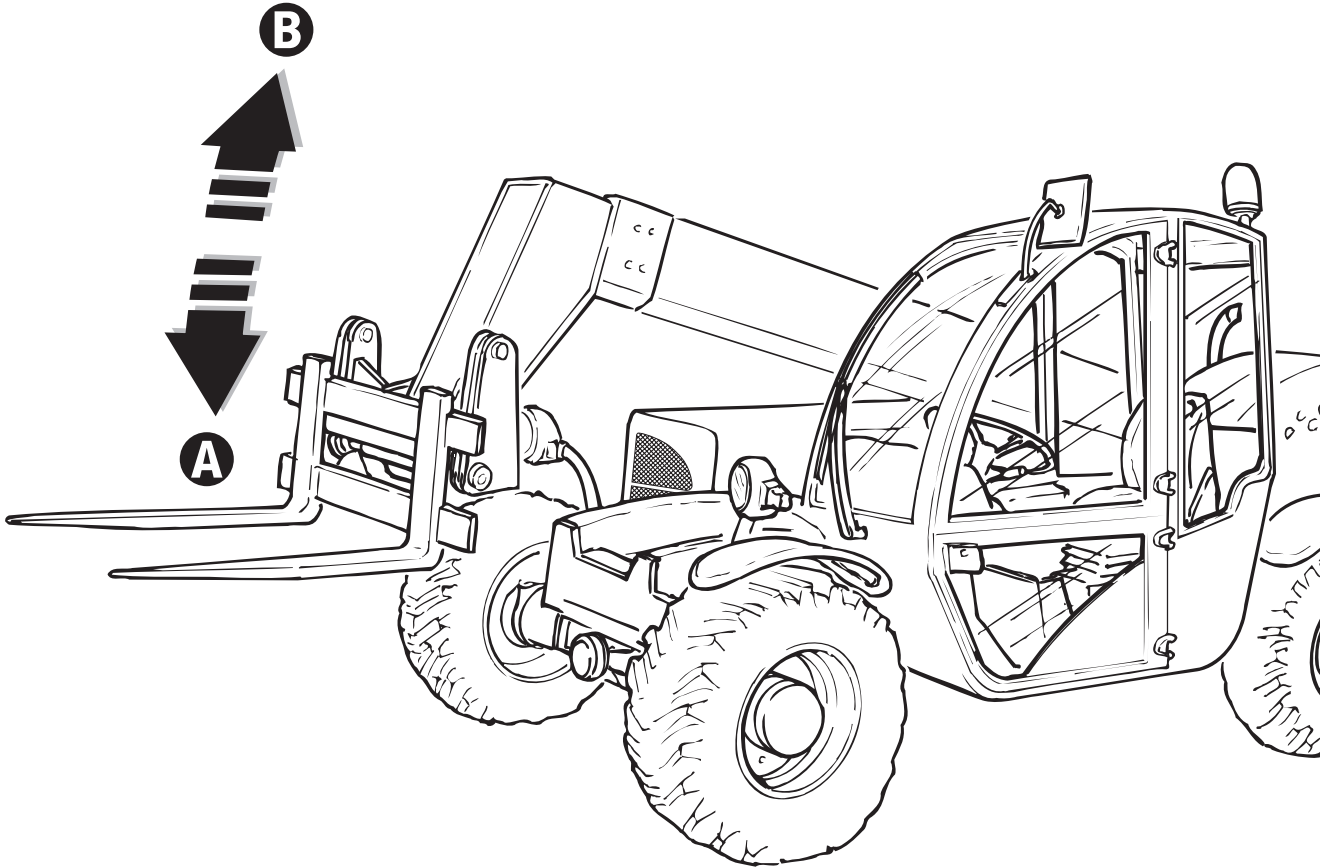
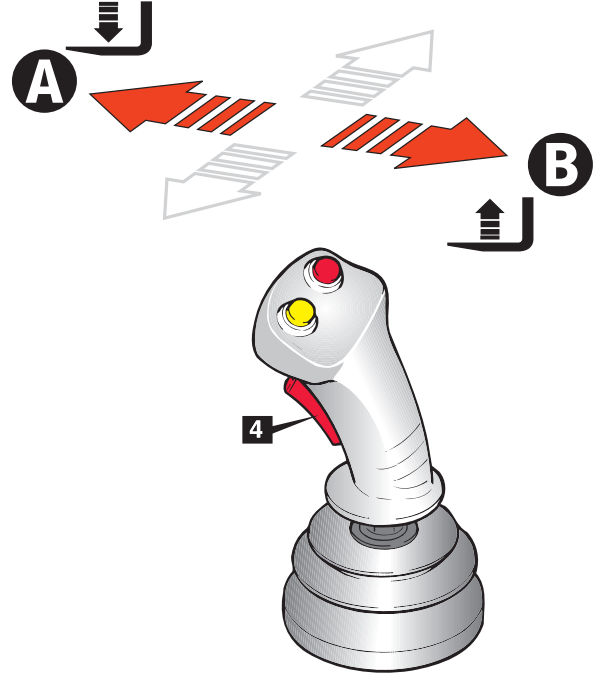

**ÇALIŞMA VE KULLANIM****■ C-3.4.4 Teleskopik bomun dışarı çıkarılması/
geri çekilmesi****DİKKAT!**

Bom ile hareketler yapılmadan önce makinenin çalışma yarıçapı içindeki alanda kimse bulunmadığından emin olunuz.

Ataşman taşıyıcı aparatını kaydırmak için:

- Lövyeyi orta pozisyona getirin ve **4** numaralı düğmeye basınız.
- Ataşman taşıyıcı aparatını ileriye kaydırmak için kolu **D** yönüne doğru dikkatlice çekiniz. Ataşman taşıyıcı aparatını geriye kaydırmak için kolu **C** yönüne doğru dikkatlice çekiniz.

ÖNEMLİ NOT

TCE versiyonundaki kumanda kolunun fonksiyonları için lütfen bkz. par. C-3.4.1.1.

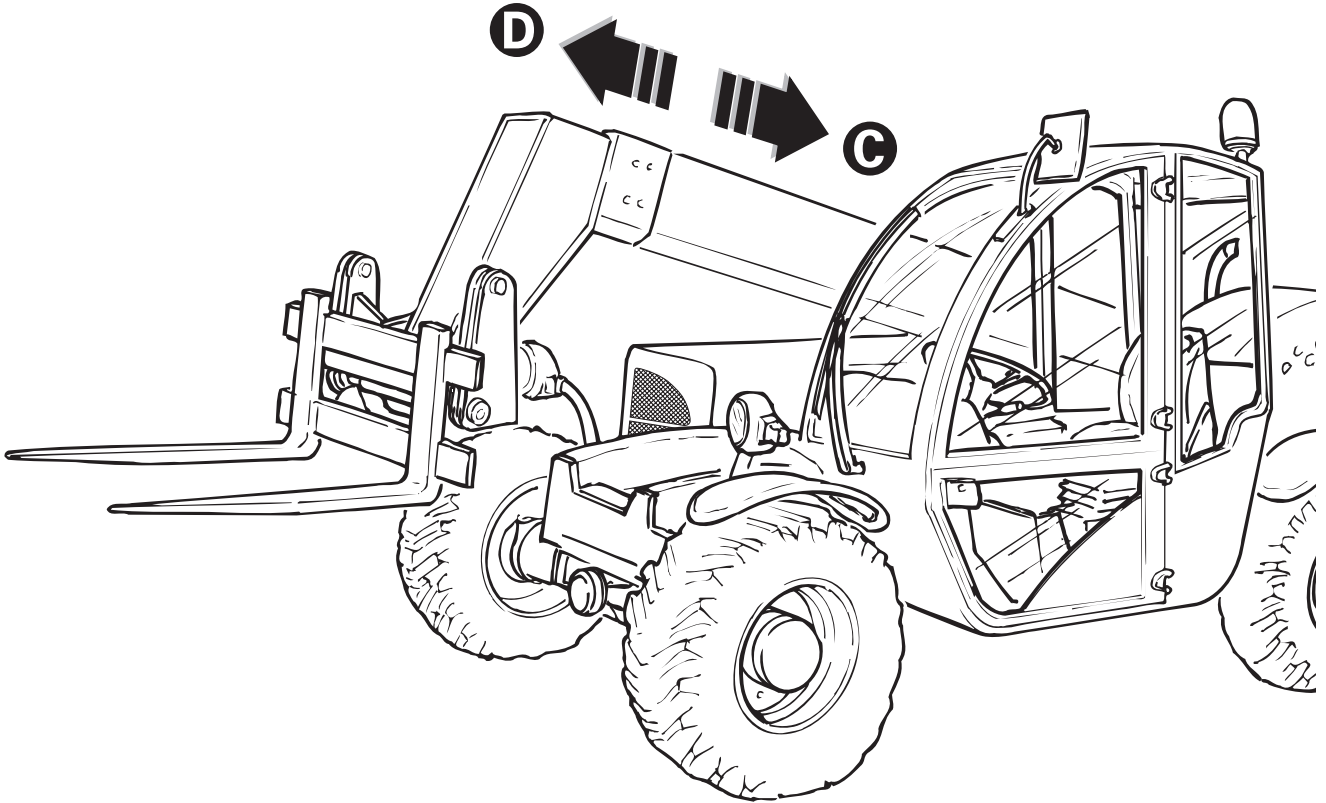
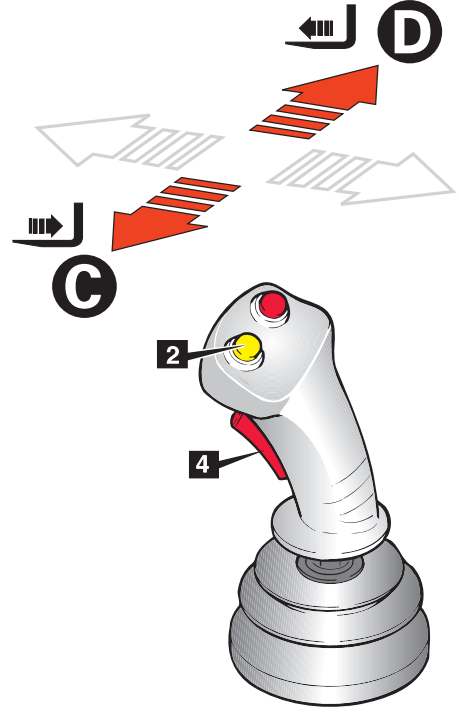



ÇALIŞMA VE KULLANIM

■ C-3.4.5 Ataşman taşıyıcı aparatının ileriye/geriye kaydırılması



DİKKAT!

Bom ile hareketler yapılmadan önce makinenin çalışma yarıçapı içindeki alanda kimse bulunmadığından emin olunuz.

Teleskopik bomu dışarı çıkarmak veya geri çekmek için:

- Lövyeyi orta pozisyona getirin ve **4** numaralı düğmeye basınız.
- Bomu dışarı çıkarmak için **2** numaralı düğmeye basıp kolu **D** yönüne doğru çekiniz. Bomu geri çekmek için **2** numaralı düğmeye basıp kolu **C** yönüne doğru çekiniz.

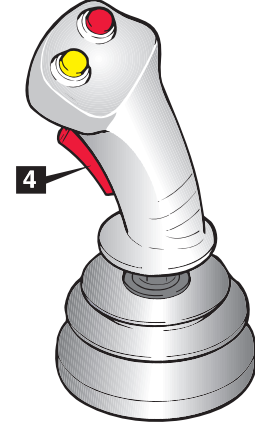
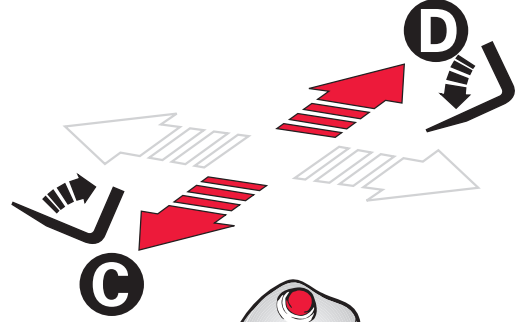

ÖNEMLİ NOT

TCE versiyonundaki kumanda kolunun fonksiyonları için lütfen bkz. par. C-3.4.1.1.

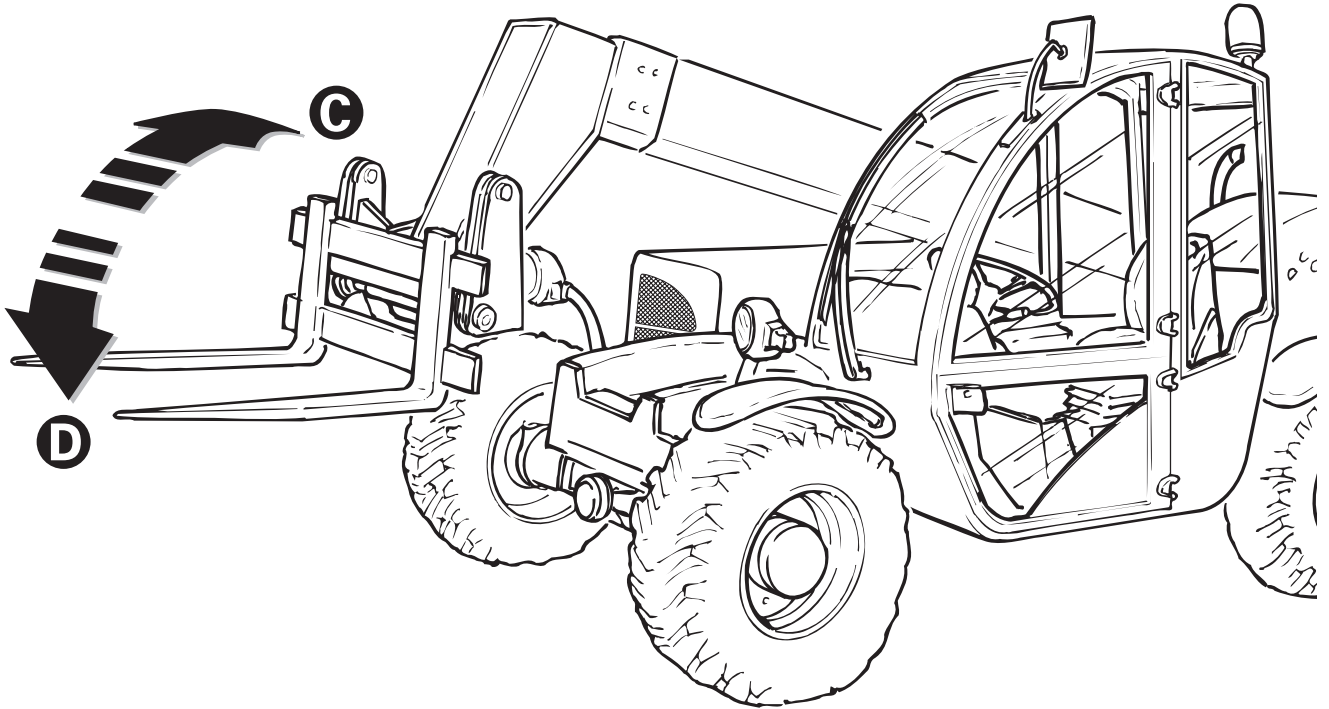



ÇALIŞMA VE KULLANIM

■ C-3.4.6 Ataşmanların çabuk kilitlemesi



DİKKAT!

Bom ile hareketler yapılmadan önce makinenin çalışma yarıçapı içindeki alanda kimse bulunmadığından emin olunuz.

Ataşmanları kilitlemek/kilidini açmak için:

- Lövyeyi orta pozisyona getirin ve **4** numaralı düğmeye basınız.
- Ataşman kilidini açmak için **3** numaralı düğmeye ve aynı zamanda **17** numaralı gösterge tablosundaki etkinleştirme düğmesine basıp kolu **D** yönüne doğru çekiniz. Ataşmanı kilitlemek için **3** numaralı düğmeye ve aynı zamanda **17** numaralı gösterge tablosundaki etkinleştirme düğmesine basıp kolu **C** yönüne doğru çekiniz.

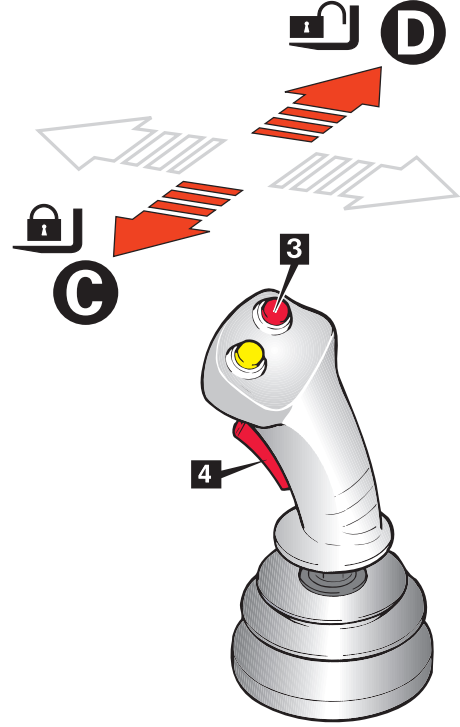

ÖNEMLİ NOT

TCE versiyonundaki kumanda kolunun fonksiyonları için lütfen bkz. par. C-3.4.1.1.

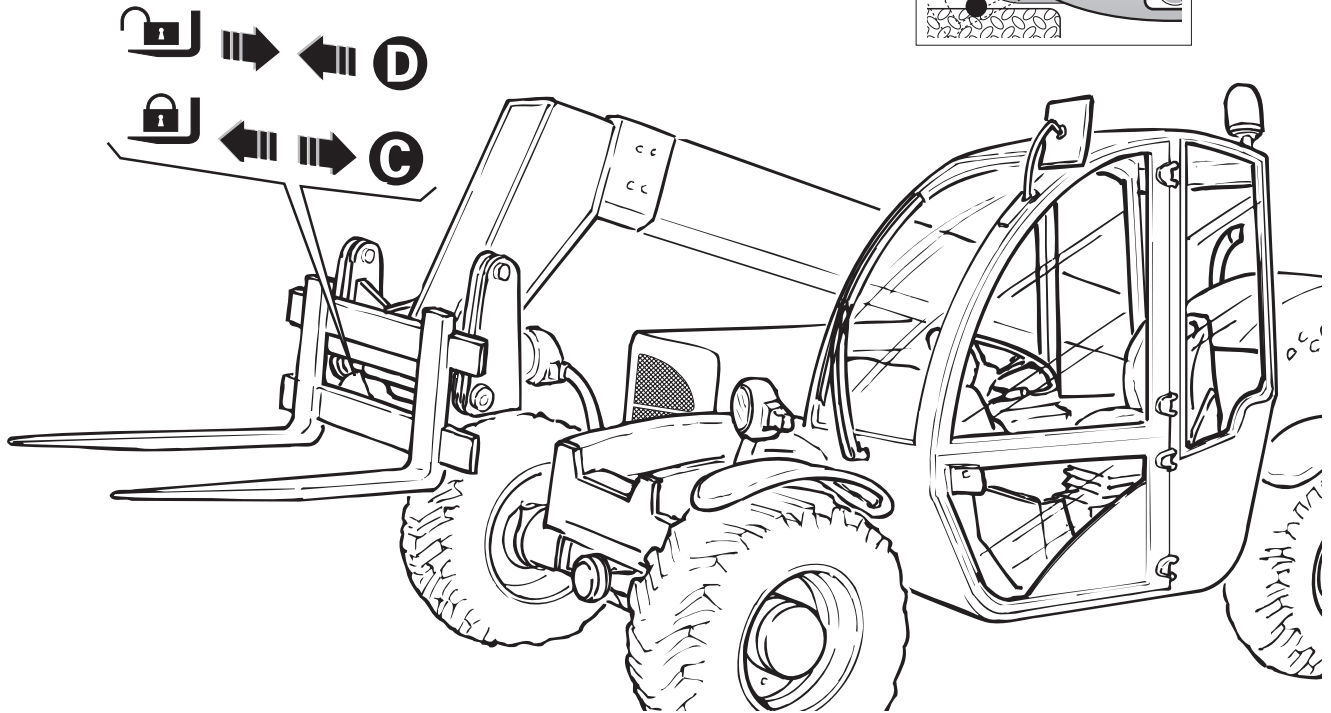
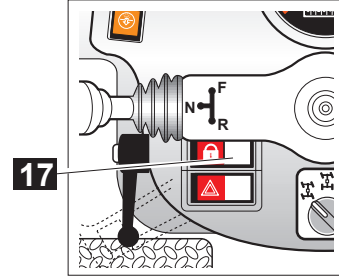



ÇALIŞMA VE KULLANIM

C-4 MAKİNENİN HİZMETE SOKULMASI

C-4.1 MOTORU ÇALIŞTIRMADAN ÖNCE

- Operatör ve diğer kişilerin güvenliğini sağlamak ve makinenin çalışma süresini önemli ölçüde artırmak amacıyla, motoru çalıştırmadan önce genel kontrolün yapılması tavsiye edilir.
- Kabin için temiz tutunuz, özellikle pedal ve kumanda kollarının etrafında bulunan pislik ve çöplerden temizleyiniz.
- Pedal ve kumanda kollarını yağ, gres yağı ve çamurdan temizleyiniz.
- El ve ayakkabılarınızın temiz ve kuru olduğundan emin olunuz.
- Emniyet kemerlerinin doğru çalıştığını kontrol ediniz.
- Farlar, gösterge lambaları, sinyal lambaları, acil uyarı ışıkları, cam sileceği ve kornanın iyi çalıştığını kontrol ediniz.
- Sürücü koltuğu bütün kumanda kollarına rahat ulaşılabilir şekilde ayarlanmalıdır. Ayrıca bu konumda sürücü sırtını koltuktan ayırmak zorunda kalmadan fren pedalına dibine basabilmelidir.
- Dikiz aynaları, sürücü koltuğunda rahat oturarak makinenin arkasındaki alanı iyi görebilecek şekilde ayarlanmalıdır.
- Park freninin devreye sokulup sokulmadığını kontrol ediniz.

C-4.1.1 Makine çalıştırıldığında yapılması gereken kontroller

Elektrik panosu devreye alındığında yük sınırlama sistemi otomatik olarak devreye girer. Terex logosunun üstündeki yeşil renkli gösterge ışığı yanarsa makinenin doğru şekilde beslendiğini gösterir. Sistem makinenin çalışırılığını kontrol etmeye yarayan bir dizi test yaparken, gösterge birimi kapalı olmaya devam eder. Sonra gösterge biriminde sistemin devreye girdiğini gösteren 0 numara görünür.

Test aşaması sırasında eğer sistem yük sınırlama cihazının arızalı olduğunu ortaya çıkarırsa yük sınırlama cihazı otomatik olarak güvenlik durumuna geçer ve tehlikeli manevraların yapılmasını önler. Aynı zamanda gösterge biriminde yanıp sönen bir alarm kodu görünür. Bu alarm kodu arıza tipini belirtir. Ayrıntılı bilgiler için lütfen bkz. **bölüm C-5.2.**

Ayrıca güvenlik ekipmanlarının düzgün şekilde çalışıp çalışmadığını kontrol ediniz. Aşağıda listelenen ekipmanlarla ilgili olan **bölüm D-3.15**'te açıklanan yöntemleri kullanınız:

- Devrilmeye karşı koruyucu güvenlik sistemi
- Joystik düğmesi (TCE versiyonunda yoktur)
- Koltuktaki mikro anahtar (sadece TCE versiyonunda bulunur)
- Park frenindeki yakınlık sensörü

- Acil durdurma düğmesi
- Makine ateşleme kumanda düzeni

C-4.2 MOTORUN ÇALIŞTIRILMASI

Motoru düşük sıcaklıkta çalıştırmak için lütfen bkz. par. C-4.4.

- İleri/geri hız seçici kolu boşa alınız.
- Gaz pedalına strok sonuna kadar basınız.
- Kontak anahtarını çevirip  konumuna getirerek motoru çalıştırınız. Motor çalışır çalışmaz anahtarı bırakınız. Eğer motor takriben 20 saniye içinde çalışmazsa anahtarı bırakın ve motoru yeniden çalıştırmayı denemeden önce yaklaşık iki dakika bekleyiniz.
- Motor çalışmaya başladıktan sonra devir sayısını azaltarak motoru rölantıye alınız. Motor yağını yavaş yavaş ısıtmak ve motorun en uygun yağlanmasını sağlamak için vites takmadan önce birkaç dakika bekleyiniz.
- Motorun akü takviyesi ile çalıştırılması halinde bağlantı kablolarını ortadan kaldırmayınız (sonraki bölüme bakınız).

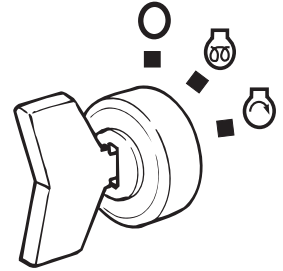

UYARI!

Motor çalıştığında eğer gösterge ışıkları sönmezse veya yanmaya başlarsa, motoru hemen durdurup hatalı çalışmanın sebeplerini araştırınız.

ÖNEMLİ NOT

Eğer direksiyon kolundaki anahtar takımı nötr konumda değilse ve sürücü koltukta düzgün şekilde oturmamış ise motoru çalıştırmak mümkün değildir.



TEHLİKE

Motoru çalıştırdıktan sonra, sürücü koltuğundan uzaklaşırsanız da motor çalışmaya devam eder. MOTORU DURDURMADAN, BOMU YERE İNDİRMEYEN VE PARK FRENİNİ DEVREYE SOKMADAN SÜRÜCÜ KOLTUĞUNDAN UZAKLAŞMAYINIZ!

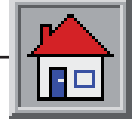

ÇALIŞMA VE KULLANIM

■ C-4.3 MOTORUN AKÜ TAKVİYESİ İLE
ÇALIŞTIRILMASI

Motorun başka bir araçtan akü takviyesi ile çalıştırıldığında kıvılcımların oluşabilmesini önlemek için iki aracın birbirine temas etmediğinden emin olunuz. Akümülatörler kıvılcımların oluşması nedeniyle kolay alevlenebilen yanıcı bir gaz çıkarır, bu sebepten dolayı patlayabilir.

Elektrolit seviyesi kontrol edilirken sigara içmek yasaktır.

Toka, saat kayışları, vs. gibi herhangi bir metal eşya akümülatörün pozitif (+) kutbundan uzak tutunuz. Metal eşyalar pozitif kutup ile aracın sacları arasında bir kısa devreye sebep olabilir. Bu yüzden operatör için yanık tehlikesi oluşturur.

Acil durum akümülatörünün forklift üzerine monte edilmiş akümülatörün nominal gerilimi ve gücü olmalıdır.

Motoru akü takviyesi ile çalıştırmak için aşağıda gösterilen işlemleri yapınız:

- Muhtemelen devreye sokulan ekipmanları özel kumanda kolları aracılığıyla devreden çıkarınız.
- Vites kolunu boşa alıp park frenini devreye sokunuz.
- **A** harfli makine akümülatörünün şasiye doğru şekilde bağlandığından, tapaların sıkıca kapatıldığından, elektrolit seviyesinin normal olduğundan emin olunuz.
- İki akümülatörü şekilde gösterilen talimatlara dikkat ederek bağlayınız. İlk önce iki akümülatörün pozitif kutuplarını birbirine bağlayın, sonra **B** harfli acil durum akümülatörünün kutbunu makine şasisine bağlayınız.
- Acil durum akümülatörünün başka bir araçta bulunması durumunda akü takviyesi ile çalıştırılacak araca temas etmediğinden emin olunuz. Sonra makineyi çalıştırıp motoru tam gazın dörtte birine eşit olan devir sayısına getiriniz.
- Kontak anahtarını çevirerek forklifti çalıştırınız. "Motorun çalıştırılması" başlıklı Bölüm C-4.2'de belirtilen işlemleri yapınız.

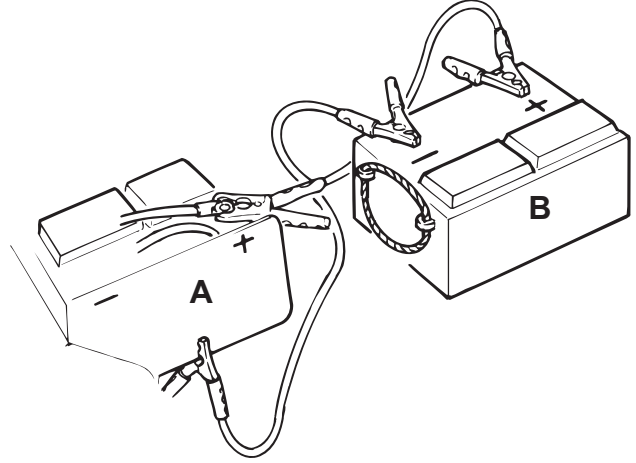

- Kabloların bağlantısını kesiniz. İlk önce negatif kutbun şasiyle bağlantısını, sonra acil durum akümülatörü ile bağlantısını da kesiniz. Pozitif kutbun akü takviyesi ile çalıştırılacak akümülatör ile bağlantısını, sonra acil durum akümülatörü ile bağlantısını da kesiniz.



Sadece 12 V akümülatörler kullanılmalıdır. Akü şarj cihazları, vs. gibi başka cihazlar akünün patlamasına veya elektrik tesisat arızalarına sebep olabilir.

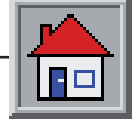

ÇALIŞMA VE KULLANIM

■ C-4.4 MOTORUN DÜŞÜK SICAKLIKTAKI ÇALIŞTIRILMASI



Motorun soğuk havalarda çalıştırılması halinde dış hava sıcaklığına uygun SAE viskozite derecesi olan yağların kullanılması tavsiye edilir.

Bu amaçla DEUTZ motor kullanma ve bakım el kitabına bakınız.

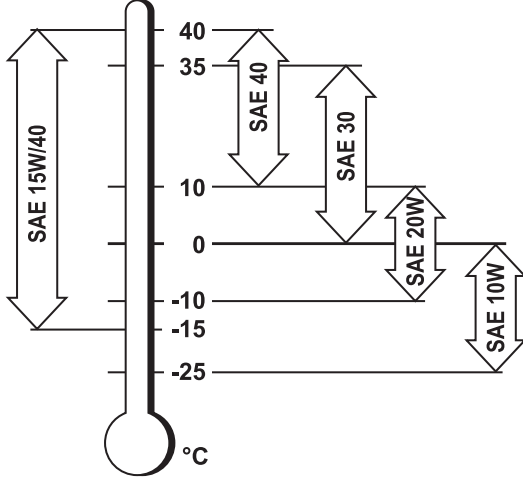
Makine SAE 15W/40 viskozite derecesi olan yağ ile verilir.



Soğuk havalarda motoru çalıştırmak için aşağıda belirtilen işlemleri yapınız:

- Mekanik vites kolunu boşa alınız.
- Kontak anahtarını çevirip  konumuna getirerek, gösterge tablosundaki **28** numaralı kızdırma bujileri ön ısıtma gösterge lambasının sönmesini bekleyiniz. Gaz pedalına strok sonuna kadar basın, sonra kontak anahtarını çevirip  konumuna getirerek motoru çalıştırınız. Motor çalışır çalışmaz anahtarı bırakınız.
- Motor çalışmaya başladıktan sonra devir sayısını azaltarak motoru rölantiye alınız. Motor yağını yavaş yavaş ısıtmak ve motorun en uygun yağlanması sağlamak için vitese takmadan önce birkaç dakika bekleyiniz
- Motorun akü takviyesi ile çalıştırılması halinde bağlantı kablolarını ortadan kaldırınız (lütfen bkz. Bölüm C-4.3).

■ C-4.5 AKÜMÜLATÖRÜN DEVREDEN ÇIKARILMASI

Herhangi bir tamir ve bakım işinin yapılması gerektiği durumlarda, özellikle makine parçalarını kaynak yapmadan önce, sağ arka tekerlek bölmesinin arkasında yer alan **A** harfli genel akümülatör anahtarını devreden çıkarmak gerekir.

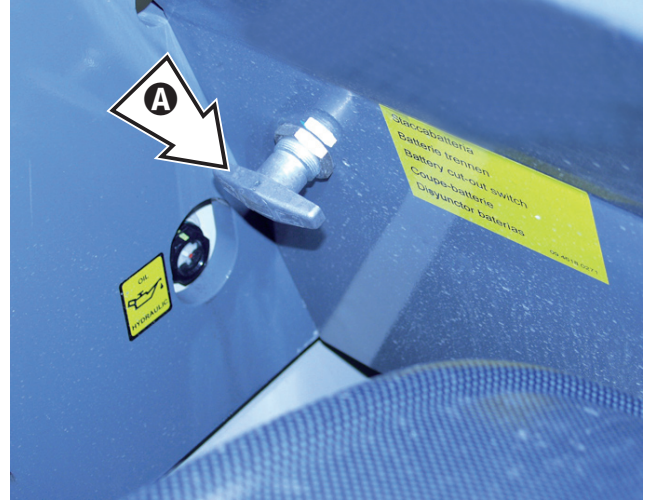

■ C-4.6 MAKİNEİNİN HAREKET ETTİRİLMESİ

Motoru çalışma sıcaklığına getirdikten sonra bütün organların hareket etmeye hazır olduğundan, vites kolunun boşa alındığından emin olunuz. Sonra aşağıda belirtilen işlemleri yapınız:

- İstenilen direksiyon modunu seçiniz.
- İstenilen ilerleme yönünü seçiniz (ileriye veya geriye).
- **19** numaralı düğmeye basarak park frenini serbest bırakınız (düğme gösterge lambası sönük duruma geçmelidir).
- Makineyi hareket ettirmeye başlamak için gaz pedalına kademeli olarak basınız.



Makine hareket ederken ileriye/geriye vites değiştirme kolunu çekmeyiniz. Makine, birdenbire hareket yönünü değiştirerek, operatörü ciddi tehlikelere maruz bırakabilir.

**ÇALIŞMA VE KULLANIM****■ C-4.7 MAKİNEİN DURDURULMASI VE PARK EDİLMESİ**

Mümkün olduğunda, makinenin durdurulacağı zemin düz, kuru ve sağlam olmalıdır. Sonra aşağıda belirtilen işlemleri yapınız:

- Ayağınızı gaz pedalından yavaş çekip servis freni pedalına basarak makineyi yavaş durdurunuz.
- İleri/geri hız seçici kolu boşa alınız.
- **19** numaralı düğmeye basarak park frenini devreye sokunuz (düğme gösterge lambası yanık duruma geçmelidir).
- Ayak freni pedalını serbest bırakınız.
- Bom üzerine monte edilmiş olan ataşmanı yere indiriniz.
- Kontak anahtarını çevirin, "0" konumuna getirin, çekip alınız.
- Sürücü koltuğundan inip kabin kapısını kilitleyiniz.
- Akümülatör anahtarını **OFF** konumuna getiriniz.



Makine karşısında kalarak inmek gerekir. El ve ayak kabalarının temiz ve kuru olduğundan emin olunuz. Kaymayı veya yere düşmeyi önlemek için özel tutamakları ellerinizle sıkıca tutunuz.



Makineyi durdurduktan sonra, makinenin yer değiştirmesini önlemek için park frenini devreye sokmayı unutmayınız!

■ C-5 FORKLİFT KULLANIMI

Bu bölüm, standart çatallarla donatılmış makinenin güvenlik şartlarında kullanılması için uygulanması gereken bazı teknik prosedürler ve yöntemler içermektedir. Farklı ataşmanlar ile kullanım hakkında lütfen "Opsiyonel aksesuarlar" başlıklı kesimde verilen talimatlara bakınız.



İş kazalarının oluşmasına sebep olabilen tehlikeli durumları saptamak için makineyi kullanmadan önce çalışma yerini inceleyiniz. Araç kontrol kaybına sebep olabilen çukurlar, yumuşak toprak setler veya inşaat artıklarının bulunup bulunmadığını kontrol ediniz.



Elektrik kablolarının yakınında çalışırken çok dikkatli olunuz. Konumlarını kontrol ederek, makinenin herhangi bir parçası ile elektrik kabloları arasındaki mesafenin en az 6 metre olduğundan emin olunuz.



Makineyi tam güvenlik içinde kullanmak için yukarı kaldırılması gereken yüklerin ağırlığını daima kontrol ediniz. Kabin içindeki Çabuk Kullanım Kılavuzu'nda bulunan yük tablolarına bakınız.



ÇALIŞMA VE KULLANIM

■ C-5.1 YÜK TABLolarININ KULLANIMI

Kabin camında ve/veya çabuk kullanım kılavuzunda bomun uzamasına göre kabul edilebilen azami yük değerleri bulunmaktadır.

Tablolar, makinenin güvenlik şartlarında azami yük taşıma kapasitesi ile ilgili değerleri içermektedir.

Makineyi tam güvenlik içinde kullanmak için lütfen yük tablolarına bakınız.



DİKKAT!

Kabin camında yer alan yük tabloları düz ve sağlam bir zeminde duran bir araç ile ilgilidir. Yükleri birkaç santimetre yukarı kaldırın ve tamamen yukarı kaldırmadan önce makinenin stabilitesini kontrol ediniz.



DİKKAT!

Bu el kitabında yer alan yük tabloları sadece örnek niteliğindedir. Azami yük taşıma kapasitesi ile ilgili değerleri tespit etmek için yalnız kabin içinde yer alan yük tablolarına bakınız.

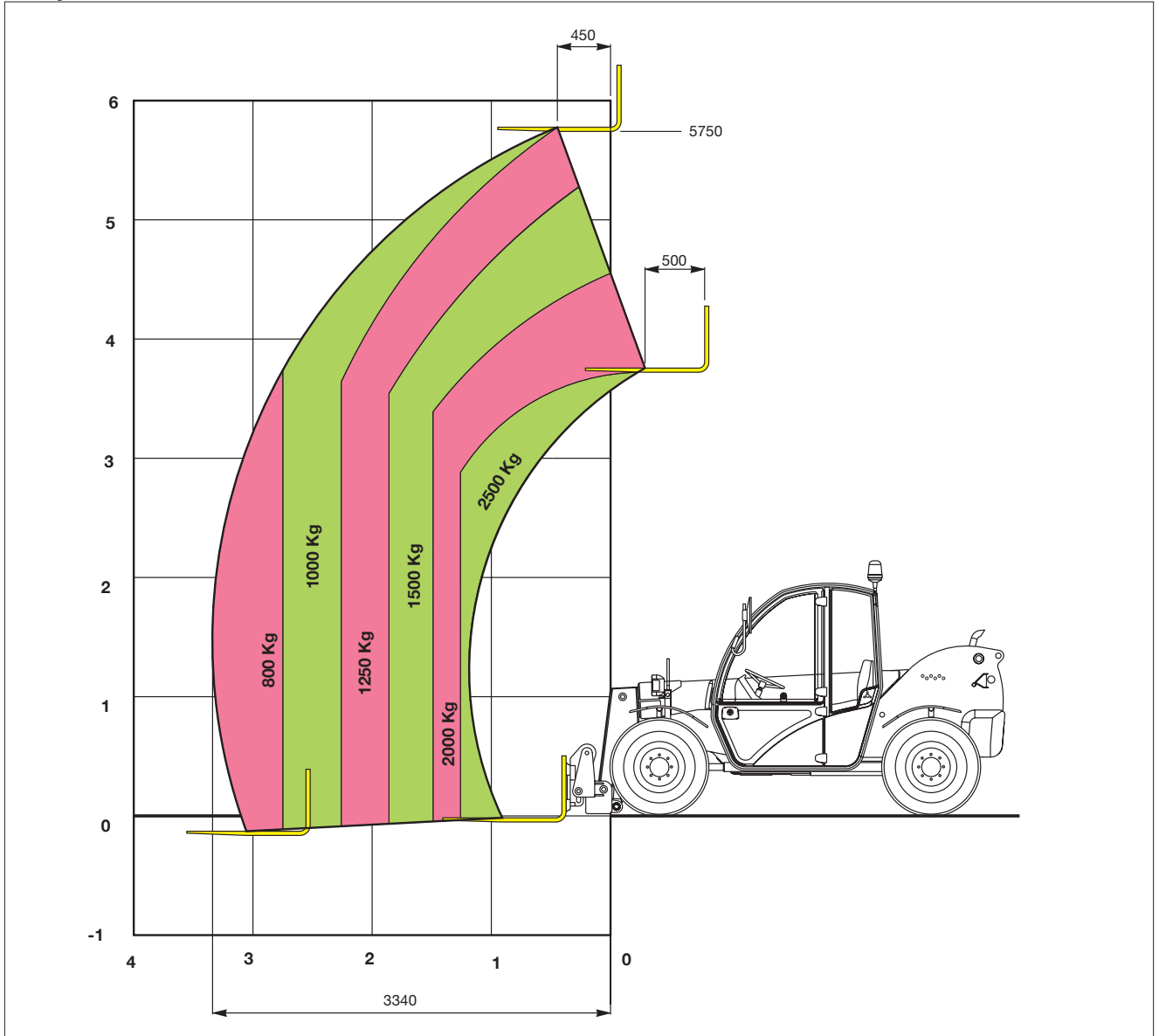



ÇALIŞMA VE KULLANIM

■ C-5.2 YÜK SINIRLAMA CİHAZI

Kabinin ön traversinde **34** numaralı yük sınırlama cihazı bulunmaktadır. Bu cihaz, makinenin stabilite derecesinin düzenli değişimini algılayarak, kritik duruma gelmeden önce makineyi durdurur.

■ C-5.2.1 Kumandaların tanımı

- 1 Ayarlama seçici düğmesi
- 2 Gösterge birimi
- 3 Ledli stabilite gösterge çubuğu
- 4 Makinenin doğru şekilde beslendiğini gösteren yeşil renkli gösterge lambası
- 5 Ayarlama modunu gösteren sarı renkli gösterge lambası
- 6 Ayarlama onay düğmesi
- 7 Kullanılmayan düğme
- 8 Stabilizatörlerin konumunu gösteren sarı renkli gösterge lambası
- 9 Sesli alarmı geçici olarak devreden çıkarma düğmesi
- 10 Ön alarmı - aşırı yük alarmını gösteren kırmızı renkli gösterge lambası

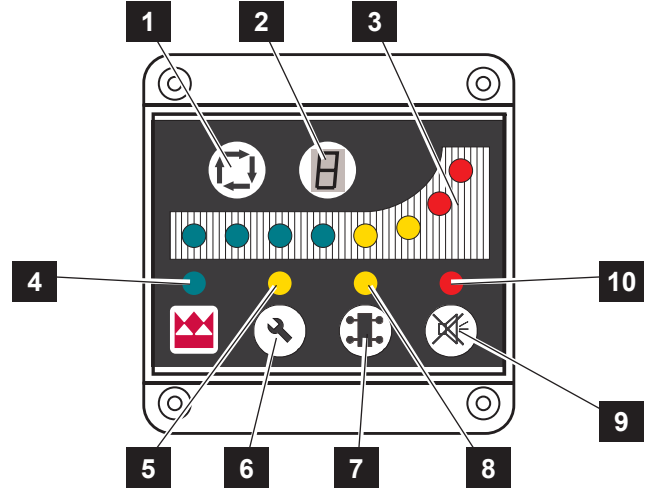

2 numaralı gösterge biriminde görünen numara seçilen aleti veya alarm kodunu gösterir.

Kırmızı ledler: Devrilmetehtlikesi. Devrilmemomentinin yüzdelik değerinin limit değere göre 100'den daha yüksektir. Makine **alarm** durumuna geçer. **10** numaralı gösterge lambası yanık durumda, sesli alarm sürekli çalar, tehlikeli hareketler önlenir. Sadece yükü güvenlik sınırlarına geri çekme manevralarına izin verilir.

■ C-5.2.2 Kullanım

Makinenin motoru çalıştırıldığında **4** numaralı gösterge lambası yanmaya başlar. **2** numaralı gösterge birimi sönük olmaya devam ederken ekipman tanılayıcı deneyler yapar. Tanılayıcı deneyler tamamlandığında gösterge biriminde sistemin çalışır halde olduğunu gösteren **0** numara otomatik olarak görünür.

Makine kullanımı sırasında **3** numaralı LEDli çubuk stabilite şartları ile orantılı olarak kademeli bir şekilde yanar.

Yeşil ledler: Normal çalışma şartlarında, devrilme momentinin yüzdelik değerinin limit değere göre 0 ile 89 arasında değiştiğinde, yanık durumdadır. Makine dengelidir.

Sarı ledler: Makinenin dengesizlik durumuna ulaştığında yanmaya başlar. Devrilme momentinin yüzdelik değerinin limit değere göre 90 ile 100 arasındadır. Sistem **ön alarm** durumuna geçer. **10** numaralı gösterge lambası yanıp söner ve sesli alarm aralıklı olarak çalar.

Stabilite göstergesi kullanım örneği





ÇALIŞMA VE KULLANIM



Stabilite göstergesi yukarı kaldırılması gereken yükün kontrolü için kullanılmamalıdır. Bu cihaz sadece makinenin ilerleme eksenini boyunca oluşabilecek muhtemel dengesizliklerini belirtmek üzere tasarlanmıştır.

Bu dengesizlikler, yükün hareket ettirilmesi sırasında kumanda kolunun gerekenden fazla şiddetli hareketlerinden de kaynaklanabilir. Eğer çalışma sırasında birden fazla sinyal ışığı yanmaya başlarsa kumanda kollarını daha yavaş hareket ettirerek uygulanan kuvveti dikkatlice ayarlayınız.

■ C-5.2.3 Alarm ve ilk duruma getirme kodları

Yük sınırlama cihazı güç çeviricilerde meydana gelen arızaları, kabloların koparılmasını ve elektronik sistem arızalarını algılama fonksiyonuna sahip olan bir öz tanılayıcı sistem ile donatılmıştır.

Bir arıza algılandığı zaman, yük sınırlama cihazı güvenlik durumuna geçer ve tehlikeli manevraların yapılmasını önler. Aynı zamanda 5, 8 ve 10 numaralı gösterge lambaları yanıp söner, bir vızıltılı elektrik zili çalar ve gösterge biriminde arızayı belirten bir alarm kodu görünür.

Algılanan arızaya ait kodlar "Arızalı çalışma ve arıza arama" başlıklı Kesim E'de yer almaktadır.

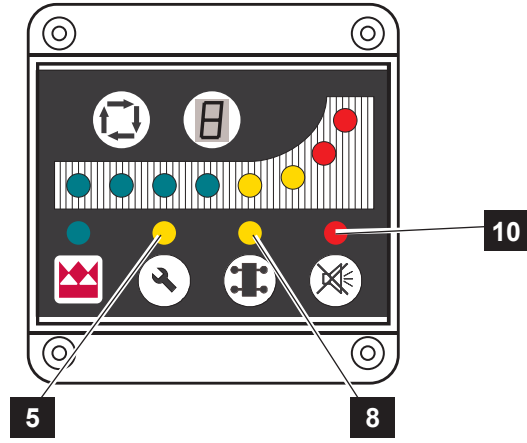



ÇALIŞMA VE KULLANIM

■ C-5.3 YÜKLERİN HAREKET ETTİRİLMESİ

■ C-5.3.1 Çatalların ayarlanması

Çatal aralığı hareket ettirilmesi gereken yüke göre ayarlanmalıdır. Bu amaçla:

- Çatalları kilitleme kolunu yukarı kaldırınız.
- Çatalları istediğiniz konuma getirin, sonra kilitleme kolunu yeniden kilitleyiniz.

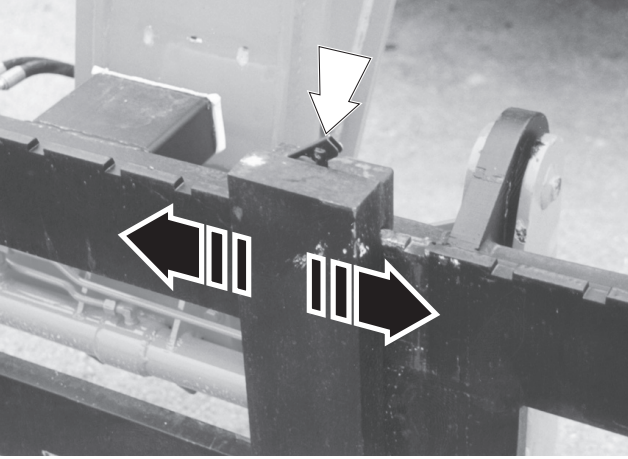

Makinenin kayar çatalların ile donatılmış olması durumunda:

- Blokaj vidalarının somununu gevşetiniz.
- Çatalları yukarı kaldırın ve istediğiniz mesafeye kadar milin üzerine kaydırınız.
- Blokaj vidalarını kilitleyip somunu sıkınız.

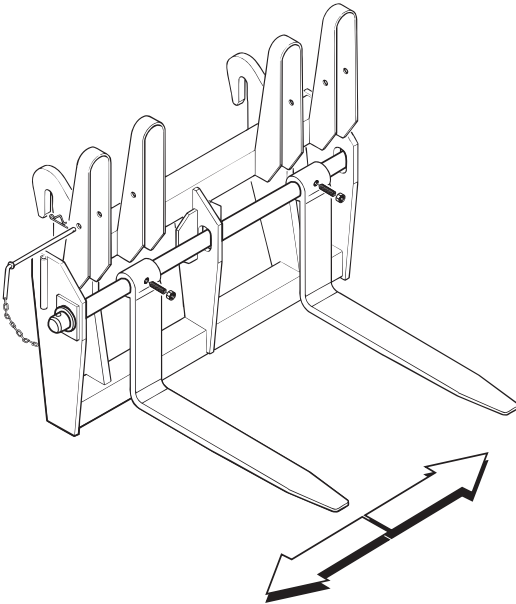

DİKKAT!

- **Yükün ağırlık merkezi daima iki çatal arasında bulunmalıdır.**
- **Yükü hareket ettirmeden önce ağırlığını bildiğinizden emin olunuz.**
- **Bomun uzamasına göre kabul edilebilen azami yük değerlerini aşmayınız.**
- **Kabin camına yapışmış olan tabloda, eğer varsa kabin içindeki özel çabuk kullanım kılavuzunda belirtilen azami yük değerlerine özen gösteriniz.**
- **Çatalları birbiri arasındaki mesafe hareket ettirilmesi gereken yüke uygun olacak şekilde ayarlayınız.**



ÇALIŞMA VE KULLANIM

■ C-5.3.2 Çalışma aşamaları

Çatallar arasındaki mesafe doğru şekilde ayarlandıktan sonra forklift kullanıma hazırdır. Bir forkliftin çalışması yükleme, taşıma ve boşaltma denilen üç çalışma aşamasına bölünebilir.

Yükleme aşaması

- Hareket ettirilmesi gereken yüke dikey olarak yaklaşınız. Bu işlemi yaparken, kabarcıklı düzeç ile makinenin doğru bir şekilde tesviye edilmiş olduğunu kontrol ediniz.
- Çatalları tamamen yükün altına sokup yerden birkaç santimetre kaldırınız.
- Çatalları geriye kaydırarak, stabilite göstergesindeki LEDlerin makinenin doğru konumunu doğrulayıp doğrulamadığını kontrol ediniz.

Taşıma aşaması

- Makinenizi ani hareket ettirmeyiniz veya durdurmayınız.
- Yükü boşaltma yerine doğru taşıma işlemi yaparken çok dikkatli olun ve yükü zeminden en fazla 20 - 30 cm yükseğe kaldırarak taşıyınız.
- Aracın tehlikeli sarsıntılarını veya yoldan çıkmasını, dolayısıyla yükün kaybını önlemek için, aracın hızı zemin şartlarına uygun olmalıdır.
- Rampa veya yokuşlara tırmanırken yükü daima çatalların iç kısmına yerleştiriniz.

- Çatalları yükten tamamen kurtardıktan sonra tekrar taşıma konumuna getirin.
- Park frenini bırakın ve yeni bir çalışma çevrimine tekrar başlayınız.



DİKKAT!

Yükü zeminden 20 - 30 cm daha yükseğe kaldırarak taşımayınız. Aracın devrilme riski veya yük kaybı tehlikesi vardır.

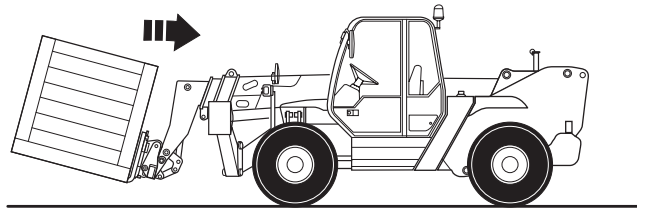
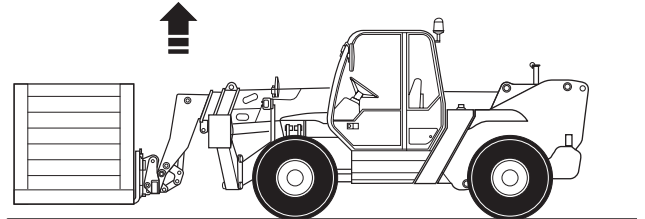
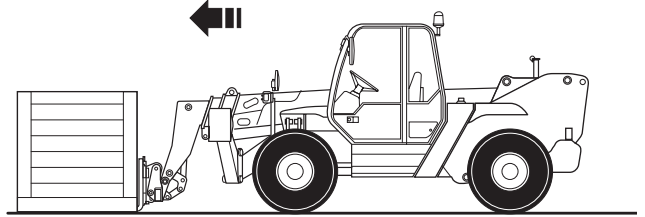
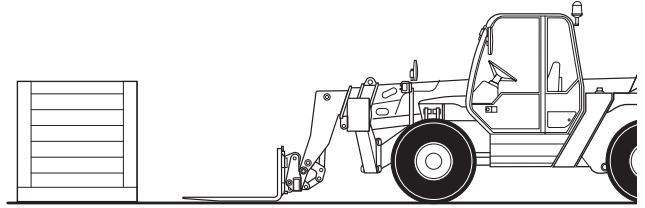

TEHLİKE

Yokuşlara yan taraftan tırmanmak yasaktır. Bu yanlış manevra aracın devrilmesi sonucunda meydana gelen kazaların baş sebebidir.

Boşaltma aşaması

- Yükü boşaltma alanına tekerlekleri dik tutarak yaklaşınız. Makineyi yavaş yavaş durdurup, bomun manevraları için yeterli yer olduğundan emin olunuz.
- Park frenini devreye sokup vitesi boşa alınız.
- Yükü istediğiniz konumdan birkaç santimetre yükseğe kaldırın ve çatalları düz şekle getiriniz.
- Yükü yere indirerek ağırlığını çatallardan boşaltınız.
- Çatalları dikkatle geri çekiniz. Bomu geri çekme düğmesine basın ve, eğer gerekirse, çatallar yükün altından dışarı çıkarken bomun yüksekliğini değiştiriniz.



ÇALIŞMA VE KULLANIM

■ C-5.4 ATAŞMANLARIN DEĞİŞTİRİLMESİ

UYARI!

Sadece Terexlift firması tarafından forklift için tasarlanıp imal edilmiş ve "Opsiyonel aksesuarlar" başlıklı kesimde daha ayrıntılı olarak açıklanan ataşmanları kullanınız.

Ataşmanları değiştirmek için aşağıda belirtilen işlemleri yapınız:

- Monte edilmiş ataşmanı bırakmak istediğiniz yere yaklaşınız (mümkünse üstü kapalı ve zemini sağlam bir yer).
- Ataşmanın çabuk bağlantı elemanlarının bağlantısını kesin ve ataşmanların hidrolik kilitleme borularını **A** harfli bağlantı elemanlarına tekrar bağlayınız.
- Ataşmanı yere indiriniz.
- Ataşman taşıyıcı aparatını ileriye kaydırın ve ataşmanın üst kilitleme mekanizmasını serbest bırakmak için bomu indiriniz.
- Makineyi (veya bomu) geri hareket ettirerek, kullanmak istediğiniz yeni ataşmana ulaşınız.
- Ataşman taşıyıcı aparatını ileriye kaydırarak yeni ataşmanın üst kilitleme mekanizmasına bağlayınız.
- Ataşmanı yerden çekip birkaç santimetre kaldırınız. Ataşman, otomatik olarak ataşman taşıyıcı aparatında merkezlenir.
- Ataşmanı kilitlemek için kumanda kolunu hareket ettiriniz.



DİKKAT!

Ataşmanı değiştirdikten sonra, makine ile çalışmadan önce, ataşmanın boma doğru şekilde bağlanmış olduğunu gözle kontrol ediniz. Doğru şekilde bağlanmamış olan bir ataşman hem operatör hem de kişiler ve nesnelere için bir tehlike oluşturmaktadır.

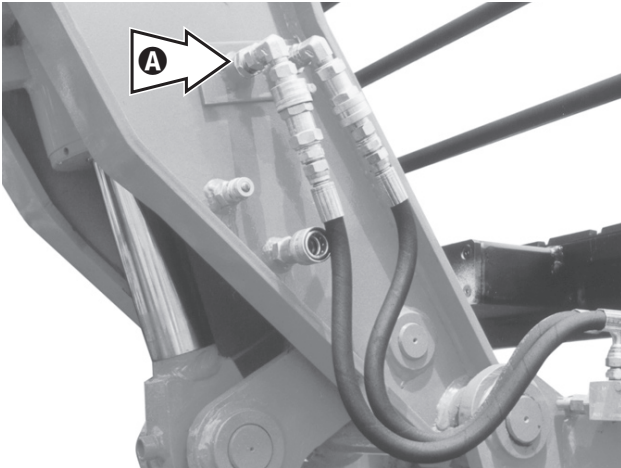
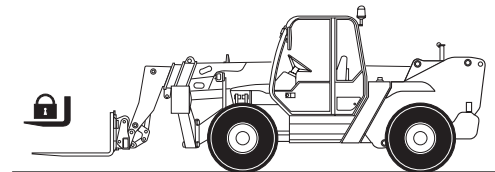
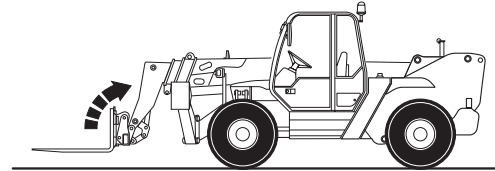
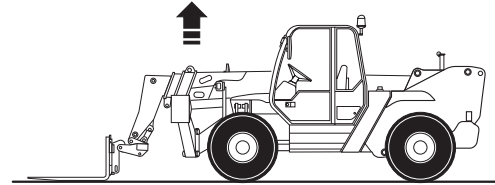
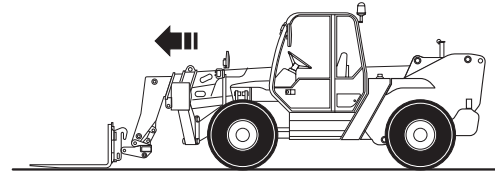
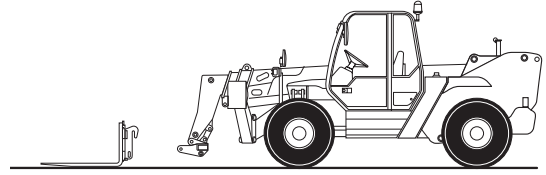



ÇALIŞMA VE KULLANIM

- Eğer varsa, ataşmanın çabuk bağlantı elemanlarını taşıyıcı aparatın çabuk bağlantı elemanlarına tekrar bağlayınız.



Herhangi bir ataşman değiştirildikten veya herhangi bir bağlama işlemi yapıldıktan sonra parçaların doğru şekilde bağlanmış olduğunu gözle kontrol ediniz. Doğru şekilde bağlanmamış olan bir ataşman ağır kazalara neden olabilir.

C-6 MAKİNEİNİN NAKLİ

C-6.1 HASARAUĞRAMIŞ MAKİNEİNİN HAREKET ETTİRİLMESİ

Makineyi yedeğe alıp çekme işlemi sadece başka alternatif bulunmazsa tavsiye edilir. Mümkün olduğunda, makineyi bulunduğunuz yerde tamir ettirmenizi tavsiye ederiz.

Makineyi yedeğe alıp çekmek zorunda kalırsanız aşağıda belirtilen işlemleri yapınız:

- Negatif tip frenin kilidini açınız (bkz Bölüm C-6.1.1).
- Makineyi sadece kısa mesafelerde ve düşük hızla yedeğe alıp çekiniz.
- Sabit kılavuzlu bir römork çekme çubuğu kullanınız.
- İki tekerlekle direksiyon modunu seçiniz.
- Hız seçici kolu boşa alınız.
- Eğer mümkün ise, hidrolik kumanda ve fren sistemi yardımından yararlanmak için motoru çalıştırınız.
- Makinenin ön tekerleklerini yukarı kaldırıp transmisyonun kardan milini sökünüz.

C-6.1.1 Negatif tip frenin kilidini açma işlemi

Arızalı durumda bulunan makinenin negatif tip freninin kilidini açmak için aşağıda belirtilen işlemleri yapınız:

- Ön dingilde, birbirinin karşısında bulunan **A** harfli iki civatayı rondelaları çekip çıkarmaya yetecek kadar gevşetiniz.
- İki civatanın altında yer alan "atnalı şeklindeki" rondelaları çıkarınız.
- Frenin kilidini açmak için ön civata ve arka civatayı sırayla yarım tur çevirerek **A** harfli civataları tekrar sıkınız.

Negatif tip freni tekrar devreye sokmak için, ön civata ve arka civatayı sırayla yarım tur çevirerek **A** harfli civataları gevşetin, "atnalı şeklindeki" rondelaları yeniden takın, **A** harfli civataları sıkınız.

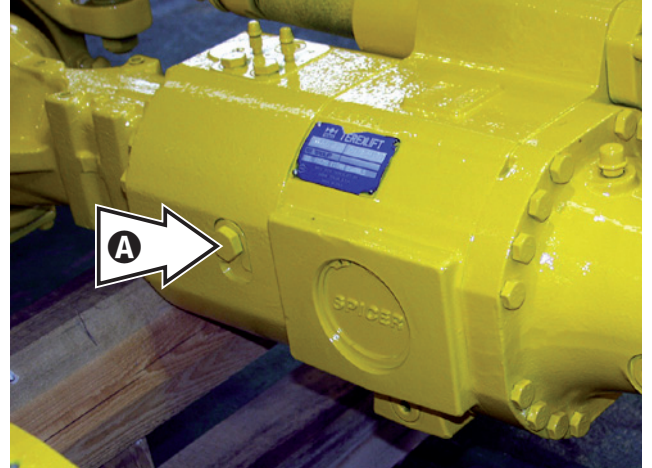



ÇALIŞMA VE KULLANIM

■ C-6.2 KARAYOLUNDA VEYA ŞANTİYEDE HAREKET SIRASINDA DİKKAT EDİLECEK HUSUSLAR

Makine umumi yollarda hareket ederken makinenin kullanıldığı ülkede geçerli olan Karayolları Trafik Tüzüğü'ne titizlikle uyunuz.

Herhalükârdâ aşağıda gösterilen genel kuralları göz önünde tutunuz:

- Arka tekerlekleri aynı hizaya getirin.
- İki tekerlekle direksiyon modunu seçiniz.
- 20 numaralı YOL-ŞANTİYE seçici düğmesini "YOL" konumuna getiriniz (düğmedeki gösterge lambası yanıyor).
- Kilitleme mekanizmalarını Trafik Belgesinde açıklandığı şekilde takınız:
Bomu dışarı çıkarma tertibatını kilitleme mekanizması, kaldırma silindirindeki kilitleme mekanizması, ataşmanı döndürme silindirindeki kilitleme mekanizması (yandaki resme bakınız).
- Çatal dişlerini koruma tertibatlarını kullanın veya kayar çatalları tersine çevirin.

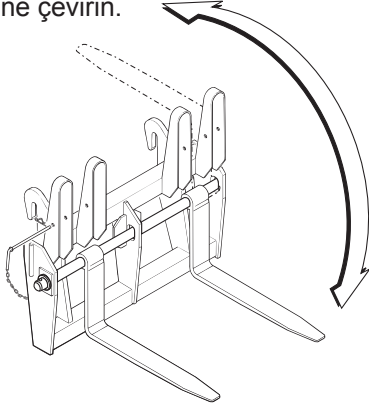

- Bomu ve ataşmanı geri çekip taşıma konumuna getiriniz.
- Farlar, korna ve sinyal lambalarının mükemmel çalıştığından emin olunuz.
- Makineyi harekete geçirin (makinenin harekete geçirilmesi döner lambanın otomatik olarak devreye girmesine sebep olur).
- İlerleme modunu seçiniz (ileri vites veya geri vites).
- İlerleme hızı motorun devir sayısına bağlıdır.



DİKKAT!

Bu aracın umumi yollarda hareket ettirilmesine yük taşımak için değil sadece aracı bir yerden başka bir yere götürmek için izin verilmektedir.

GTH-2506 modeli makineyi treyler yedekte çekmek için kullanmayınız!

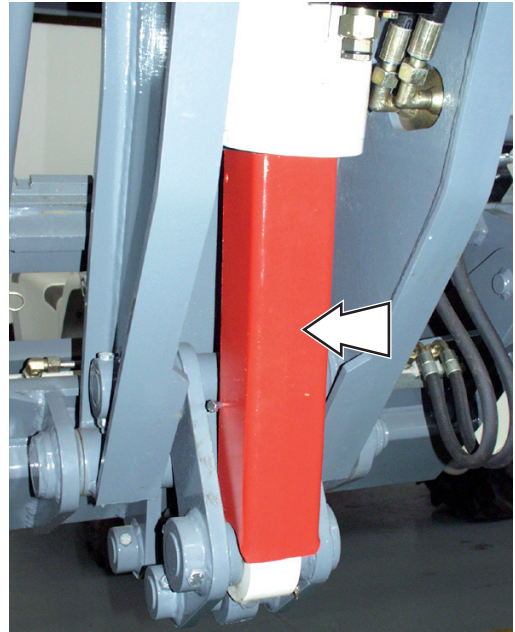
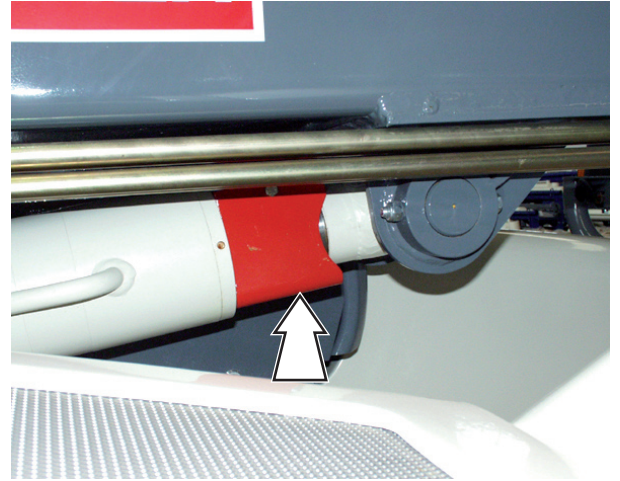
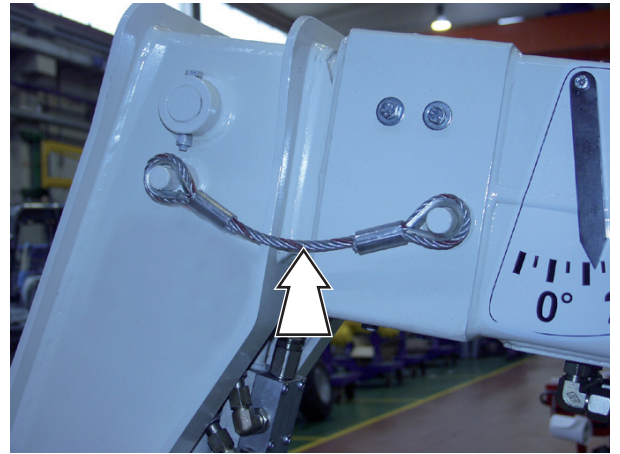

**ÇALIŞMA VE KULLANIM****■ C-6.3 MAKİNENİN YUKARI KALDIRILMASI**

Makinenin yukarı kaldırılması gerektiği durumlarda taşıma kapasitesi forklift ağırlığına uygun olan araçlar kullanılmalıdır. Ayrıntılı bilgi almak için bu el kitabında ve tanımlama plakasında yer alan teknik bilgilere bakınız.

Makineyi yukarı kaldırmak için zincirleri özel deliklere takınız (makinede bulunan delikler aşağıda gösterilen etikette belirtilmiştir).

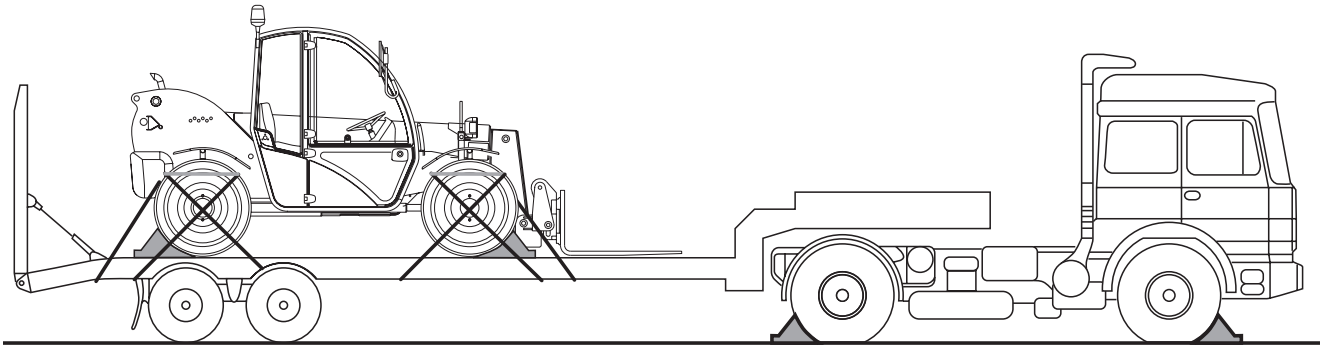
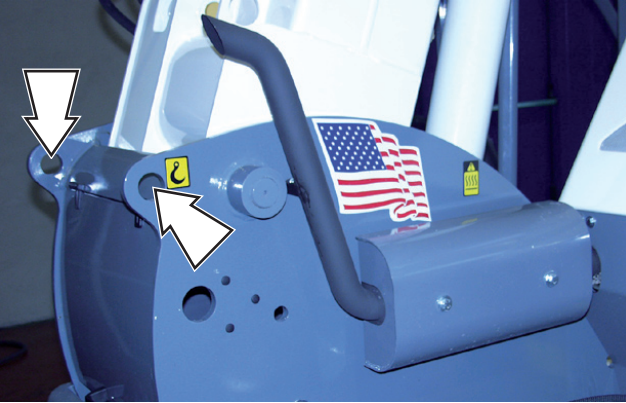
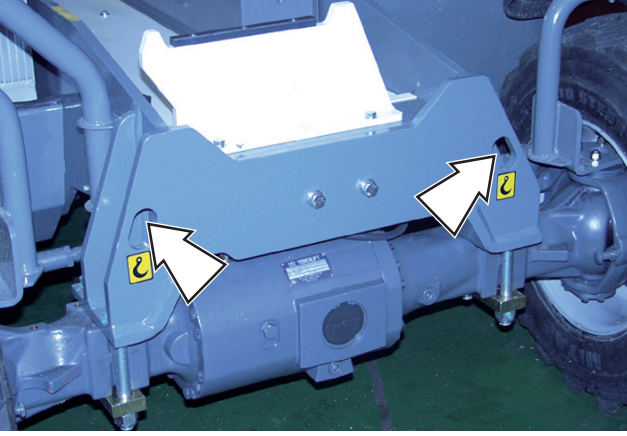
**■ C-6.4 MAKİNENİN NAKİL ARACI ÜZERİNDE NAKLEDİLMESİ**

Makineyi nakil aracı üzerinde nakletmek için aşağıda belirtilen işlemleri yapınız:

- Nakil aracının tekerleklerine uygun takozlar yerleştiriniz.
- Rampaların doğru şekilde yerleştirildiğinden emin olunuz.
- Bomu taşıma konumuna getiriniz.
- Makineyi dikkatle sürerek nakil aracının üzerine yerleştiriniz.
- Park frenini devreye sokun ve ataşmanı indirip araç platformunun üzerine yerleştiriniz.
- Dıştan dışa boyutların kabul edilebilir sınırları aşmadığını kontrol ediniz.
- Motoru durdurup kabin kapısını kapatınız.
- Dört tekerleğe uygun takozlar yerleştirerek makineyi platforma sabitleyiniz.
- Makineyi nakil aracına zincirler ile sabitleyiniz.

**ÇALIŞMA VE KULLANIM****■ C-6.5 MAKİNENİN PARK EDİLMESİ VE HİZMET DIŞI BIRAKILMASI****■ C-6.5.1 Kısa süreli duraklamalar**

Her çalışma günü veya vardiya bitiminde, herhalükârda gece yapılan duraklamalar sırasında, makineyi bir tehlike oluşturmayacak şekilde park ediniz.

Park edilen makineye yaklaşan kişilerin risklere maruz kalmalarını önlemek için gerekli tedbirleri alınız.

- Makineyi başka işlemlerin yapılmasını engellemeyecek şekilde park ediniz.
- Atışman ile donatılmış bomu yere indiriniz.
- Kontak anahtarını çekip alın ve anahtarla kabin kapısını kapatınız.
- Akünün bağlantısını özel kumanda ("Akü anahtarı") aracılığıyla kesiniz.

■ C-6.5.2 Uzun süreli duraklamalar

Makinenin uzun süreli park edilmesi gerektiği durumlarda, kısa süreli duraklamalarda uyulması gereken kurallara özen göstermenizi ve aşağıda belirtilen işlemleri yapmanızı tavsiye ederiz:

- Makineyi özenle yıkayınız. Bu amaçla, bu işlemi en iyi şekilde yapabilmek için, koruma ızgara ve kapaklarını sökmenizi tavsiye ederiz.
- Makineyi yıkadıktan sonra basınçlı hava püskürterek bütün aksamalarını dikkatle kurulayınız.
- Makineyi gres ile iyice yağlayınız.
- Makineyi kontrol edin ve aşınmış veya hasar görmüş parçalarını yenileriyle değiştiriniz.
- Aşınmış veya hasar görmüş parçalarını yeniden boyayınız.
- Aküyü sökünüz. Kutup başlarını vazelinle yağladıktan sonra aküyü kuru bir yerde saklayınız. Eğer gerekirse başka amaçlarla kullanın, aksi taktirde şarj seviyesini periyodik olarak kontrol ediniz.
- Yakıt tankının iç duvarlarının oksitlenmesini önlemek için, tankı yakıtla doldurunuz.
- Makineyi üstü kapalı ve iyice havalandırılmış bir yerde saklayınız.
- Ayda en az bir defa motoru 10 dakika çalıştırınız.
- Çok sert iklim şartlarında radyatör soğutma sıvısını boşaltınız.

ÖNEMLİ NOT

Uzun süreli duraklamalar sırasında da periyodik bakım çalışmalarının düzenli olarak yapılması gerektiğini unutmayınız. Özellikle sıvı seviyelerine ve eskimeye maruz kalan tüm parçalara çok dikkat ediniz. Herhalükârda makineyi tekrar çalıştırmadan önce olağanüstü bakım işlerini yapmanız gerekir. Özellikle makinenin bütün mekanik, hidrolik ve elektrik parçalarını dikkatle kontrol ediniz.

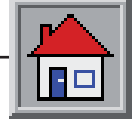
**ÇALIŞMA VE KULLANIM****■ C-6.6 MAKİNE TEMİZLEME VE YIKAMA****■ C-6.6.1 Temizleme talimatları**

Makineyi doğru şekilde temizlemek için aşağıda verilen talimatlara uyunuz:

- Yağ veya gres ile kirlenmiş parçaları sadece kuru çözücü maddeler veya uçucu mineral alkoller ile temizleyiniz.
- Montaj işlemlerinden önce, normalde yeni yedek parçaları kaplayan koruyucu tabakayı ortadan kaldırınız (pas önleyici ürünler, gres yağı, cilâ, vs.).
- Makinenin metal aksamalarında pas izleri görünür görünmez zımpara bezi ile temizlenmeli ve uygun bir koruyucu tabaka (pas önleyici ürün, boya, yağ, vs.) ile kaplanmalıdır.

■ C-6.6.2 Makine temizleme**Dış temizleme**

Yıkama işlemlerine başlamadan önce motoru kapatıp kabin kapı ve camlarını kapattığınızdan emin olunuz. Makineyi temizlemek için yakıt değil, su ya da basınçlı buhar kullanınız. Soğuk iklimlerde, makineyi yıkadıktan sonra suyun donmasının kilitlerin çalışmasını imkansız hale getirmesini önlemek için, kilitleri kurulayın veya antifriz ile ıslatınız.

Makineyi kullanmadan önce yıkama işlemlerinden önceki duruma getiriniz.

İç temizleme

Makinenin içini yıkarken sadece su, kova ve sünger kullanınız. Basınçlı su kullanmayınız. Temizleme işleminin bitiminde bir bezle kurulayınız.

Motorun temizlenmesi

Motoru yıkamadan önce hava emiş filtresini içine su girmeyecek şekilde koruyunuz.

■ C-6.7 ATIK MAKİNEİNİN BERTARAFI

Makineyi bertaraf etmek için atıkları tasfiye etmeden çevreye zarar vermeyiniz. Geçerli yasa hükümleri uyarınca bertaraf işlemlerini yapma yetkisine sahip olan uzmanlaşmış firmalara başvurmanızı tavsiye ederiz.

■ C-6.7.1 Atık akümülatörlerin bertarafı

Atık kurşunlu akümülatörler normal sanayi katı atıklarla beraber atılamaz. Zararlı maddelerden oluşan bu atıklar AB yönetmeliklerine göre toplanıp bertaraf edilmeli/geri kazanılmalıdır.

İtalya'da kullanım dışı kalan veya atık akümülatörler, kurşun ve sülfürik asit içerdiklerinden dolayı 09 Eylül 1988 tarih ve 397 sayılı Cumhurbaşkanı Kararnamesi ve 09 Kasım 1988 tarih ve 18 sayılı R.G.'de yayımlanan 475 sayılı Kanun uyarınca "Toksik atık" olarak sınıflandırılmıştır. Dolayısıyla akümülatörlerin geri kazanımı ve bertarafı sadece "Consorzio Obbligatorio Batterie Esauste e dei rifiuti piombosi" (Cobat) tarafından yetkilendirilen firmalar aracılığıyla gerçekleştirilmelidir. Adı geçen kuruluşun İtalya çapında atık kurşunlu akümülatörlerin toplanmasını sağlama görevi vardır. Atık akümülatörler kuru bir yerde ve başka nesnelere uzak saklanmalıdır. Akümülatörün kuru, kapaklarının iyice kapalı olduğundan emin olunuz. Akümülatörün üzerine kullanma yasağını gösteren bir işaret levhasını yerleştiriniz. Eğer akümülatörü açık havada bırakırsanız, bertarafından önce iyice kurulamanız, kutu ve elemanları üzerine bir gres tabakası sürmeniz ve eleman kapaklarını kapatmanız gerekir. Akümülatörü toprakla direkt temasta bulunmayacak şekilde yerleştiriniz. Akümülatörü palet üzerine yerleştirip üstünü kaplarsanız iyi olur. Atık akümülatörler mümkün olduğu kadar erken bertaraf edilmelidir.



ÇALIŞMA VE KULLANIM

Kasten boş bırakılmış bir sayfadır

**BAKIM****Kesim D****BAKIM****KONULARIN LİSTESİ**

D-1	YAĞLAYICI MADDELER – HİJYEN VE GÜVENLİK KURALLARI	D-2
D-2	PROGRAMLI BAKIM	D-3
D-2.1	Yağ değiştirme programı	D-4
D-3	BAKIM İŞLERİ	D-5
D-3.1	Akümülatörün devreden çıkarılması	D-5
D-3.2	Motor bölmesine ve depolara girmek için dikkat edilecek hususlar	D-6
D-3.3	Gresleme	D-7
D-3.4	Lastik ve tekerlekler	D-8
D-3.5	Frenler.....	D-9
D-3.5.1	Fren yağı seviyesi kontrolü	D-9
D-3.6	Motor hava filtresi.....	D-10
D-3.7	Kabin hava filtresi.....	D-11
D-3.8	Motor soğutma devresi	D-11
D-3.9	Depodaki yağ seviyesi kontrolü	D-12
D-3.10	Emme hattındaki yağ filtre kartuşlarının değiştirilmesi	D-13
D-3.10.1	Transmisyon yağ filtresi	D-13
D-3.10.2	Yardımcı devrelerin yağ filtresi.....	D-14
D-3.11	Diferansiyel ve redüktör dişlilerinin yağ seviyesi.....	D-15
D-3.11.1	Ön ve arka diferansiyeller	D-15
D-3.11.2	Redüksiyon dişlisi	D-15
D-3.12	(Ön ve arka) tekerleklerin redüksiyon dişli kutularının yağ seviyesi	D-16
D-3.13	Tekerlek düzeninin yeniden ayarlanması	D-17
D-3.14	Bomun çeşitli kısımlarının kayan patenlerinin boşluğunu ayarlama	D-18
D-3.15	Güvenlik ekipmanlarının kontrolü.....	D-19
D-4	ELEKTRİK SİSTEMİ	D-21
D-4.1	Akümülatör.....	D-21
D-4.2	Sigortalar ve röleler.....	D-22
D-4.3	12 V DC ampüller.....	D-24
D-5	YAKIT İKMALLERİ	D-25
D-5.1	Yakıt ikmalleri	D-25
D-5.2	Ürün spesifikasyonları.....	D-25
D-5.2.1	Motor yağı	D-25
D-5.2.2	Yağlama yağları ve ilgili filtre kartuşları.....	D-25
D-5.2.3	Yakıt	D-26
D-5.2.4	Gres yağları	D-26

**BAKIM****■ ÖNSÖZ**

Dikkatli ve düzenli bir bakım yaparsanız daima güvenilir ve sağlam bir makineye sahip olabilirsiniz.

Bu sebepten dolayı, özel şartlarda (çamurlu, tozlu ortamlarda, ağır çalışmalardan sonra, vs.) çalıştıktan sonra makineyi yıkamak, gres yağı ile yağlamak ve uygun bakım işlerini yapmak gerekir.

Makinenin tüm aksamalarının iyi bir durumda olduğunu, yağ kaçaqları ve sızıntıları bulunmadığını, koruma ve güvenlik ekipmanlarının doğru çalıştığını kontrol ediniz. Aksi takdirde sebepleri araştırıp bir çözüm bulunuz.

Programlı bakım çalışmaları makinenin çalışma saatlerine göre değişir. Bakım aralıklarını doğru şekilde tespit etmek için saat sayacını kontrol ederek iyi durumda olmasını sağlayınız.

Bu el kitabında belirtilen programlı bakım takvimine uyulmaması halinde GENIE tarafından verilen garanti otomatik olarak geçersiz sayılacaktır.

ÖNEMLİ NOT

Motor bakım talimatları için lütfen makine ile teslim edilen özel Kullanma ve Bakım el kitabına titizlikle uyunuz.

■ D-1 YAĞLAYICIMADDELER-HİJYEN VE GÜVENLİK KURALLARI**Hijyen**

Yağların deriyle uzun süreli teması tahrişe neden olabilir. Bu sebepten dolayı lastik eldiven ve koruyucu gözlük kullanmanızı tavsiye ederiz. Yağlara dokunduktan sonra ellerinizi su ve sabunla iyice yıkamanızı tavsiye ederiz.

Depolama

Yağlayıcı maddeleri kapalı ve çocukların ulaşamayacakları yerlerde muhafaza ediniz. Yağlayıcı maddeleri açık havada bırakmayın ve içeriğini gösteren etiketi çıkarmayınız.

Bertaraf

Çevreye dağılan atık veya yeni yağ son derece kirleticidir! Yeni yağı itina ile saklayın, atık yağı spesifik yağ toplama ve bertaraf tesislerine gönderilecek özel kaplarda muhafaza ediniz.

Yağ kaçaqları

Kaza sonucu meydana gelen yağ kaçaqlarını kum veya tipi onaylanmış granüle ile kaplayınız. Böylece elde edilen karışımı kazıyın ve kimyasal atık olarak bertaraf ediniz.

İlk yardım

Gözle teması halinde: Gözle temas halinde bol akan su ile iyice yıkayınız. Tahriş devam ederse derhal ilk yardım merkezine başvurunuz.

Yutulması halinde: Yutulması halinde kusturmayın, derhal doktora başvurunuz.

Deriyle teması halinde: Deriyle aşırı ve uzun süreli teması halinde su ve sabunla yıkayınız.

Yangın

Yangın halinde karbondioksitli, kuru kimyevi tozlu veya köpüklü yangın söndürme cihazlarını kullanınız. Su kullanmayınız.

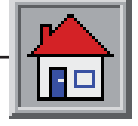
**BAKIM****D-2 PROGRAMLI BAKIM**

Yanlış veya yetersiz bir bakım hem makine operatörü hem de etrafında bulunan kişiler için tehlikelerin oluşmasına neden olabilir. Makineyi güvenli ve verimli halde tutmak için, bakım ve yağlama işleri imalatçı firma tarafından verilen talimatlara göre düzenli olarak yapılmalıdır.

Bakım çalışmaları makinenin çalışma saatlerine göre değişir. Bakım aralıklarını doğru şekilde tespit edebilmek için saat sayacını kontrol ederek iyi durumda olmasını sağlayınız. Bakım çalışmaları sırasında rastlanan arızaların tümünün makine tekrar kullanılmadan önce giderildiğinden emin olunuz.

UYARI!

"▲" sembolü ile gösterilen tüm işlemler uzmanlaşmış bir teknisyen tarafından yapılmalıdır.

İlk 10 çalışma saati sırasında

- 1 Redüksiyon dişlileri, güç dağıtıcı ve diferansiyeldeki yağ seviyesini kontrol ediniz.
- 2 Tekerlek civatalarının sıklığını düzenli olarak kontrol ediniz.
- 3 Cıvata ve somunların sıklığını kontrol ediniz
- 4 Bağlantılarda yağ sızıntıları olup olmadığını kontrol ediniz.

İlk 50 çalışma saati içinde

- 1 İlk motor yağı değişimini yapınız.

Her 10 çalışma saatinde veya günde bir kez

- 1 Motor yağ seviyesini kontrol ediniz.
- 2 Hava emiş filtresini temizleyiniz.
- 3 Eğer gerekirse, radyatörü temizleyiniz.
- 4 Hidrolik yağ tankı seviyesini kontrol ediniz.
- 5 Bomu dışarı çıkarma tertibatlarının patenlerin kaydığı alanda gres yağı ile iyice yağlanmış olduğunu kontrol ediniz.
- 6 Ataşman taşıyıcı aparatını gres yağı ile yağlayınız.
- 7 Bomun mafsallarını, arka köprünün mafsalını, transmisyon milini, ön ve arka dingilleri ve makinenin opsiyonel ekipmanlarını gres yağı ile yağlayınız.
- 8 Aydınlatma elektrik sisteminin iyi çalıştığını kontrol ediniz.
- 9 Fren sistemi ve park freninin iyi çalıştığını kontrol ediniz.

- 10 Direksiyon modunu seçme sisteminin iyi çalıştığını kontrol ediniz.
- 11 Çatal dengeleme sisteminin etkin olduğunu kontrol ediniz.
- 12 **Bölüm D-3.15'**te belirtilen prosedürleri izleyerek, monte edilmiş güvenlik ekipmanlarının etkin olduğunu kontrol ediniz.

Her 50 çalışma saatinde veya haftada bir kez

Günde bir kez yapılması gereken işlemlere ek olarak

- 1 Alternatör kayışının gerilmesini kontrol ediniz.
- 2 Lastiklerin hava basıncını kontrol ediniz.
- 3 Tekerlek somunlarının sıklığını kontrol ediniz.
- 4 Kardan mili civatalarının sıklığını kontrol ediniz.

Her 250 çalışma saatinde veya ayda bir kez

Yukarıda belirtilen işlemlere ek olarak

- 1 Motor yağını ve yağ filtresini değiştiriniz.
- 2 Ön ve arka diferansiyel ve redüktör dişlisindeki yağ seviyesini kontrol ediniz.
- 3 Dört tekerlek redüksiyon dişlisindeki yağ seviyesini kontrol ediniz.
- 4 Motor hava filtresi kartuşunun bütünlüğünü kontrol edin ve eğer gerekirse yenisiyle değiştiriniz.
- 5 Kablo başlıklarının kümülatörün kutup başlarına bağlanmış olduğunu kontrol ediniz.
- 6 Motor ile filtre arasındaki hava emiş hortumunun bütünlüğünü kontrol ediniz.
- 7 Krom kaplı biyelerin durumunu kontrol ediniz.
- 8 Hidrolik hatların şasiye veya diğer mekanik organlara karşı sürtünmeden dolayı aşınmış olup olmadığını kontrol ediniz.
- 9 Elektrik kablolarının şasiye veya diğer mekanik organlara karşı sürtünmediğini kontrol ediniz.
- 10 ▲ Bomun çeşitli kısımlarının kayan patenlerinin aşınmış olup olmadığını kontrol ediniz.
- 11 ▲ Bomun çeşitli kısımlarının kayan patenlerinin boşluğunu ayarlayınız.
- 12 Bomun üzerinde bulunan eski gres yağını temizledikten sonra bomun çeşitli kısımlarının kayan parçalarını gres yağı ile yeniden yağlayınız.
- 13 Akümülatörün elektrolit seviyesini kontrol ediniz.

Her 3 çalışma ayında

- 1 **Bölüm D-3.15'**te verilen talimatları izleyerek, blok vanalarının iyi çalıştığını kontrol ediniz.

**BAKIM****Her 500 çalışma saatinde veya altı ayda bir kez**

Yukarıda belirtilen işlemlere ek olarak

- 1 Motorun egzosundan çıkan duman miktarını gözle kontrol ediniz.
- 2 Motor tespit civatalarının sıkılmış olduğunu kontrol ediniz.
- 3 Kabin tespit civatalarının sıkılmış olduğunu kontrol ediniz.
- 4 Bütün mafsallarda pimler ile burçlar arasında aşırı bir boşluk oluşmadığından emin olunuz.
- 5 Transmisyonun hidrolik yağ filtresini yenisiyle değiştiriniz.
- 6 Depodaki hidrolik yağ filtre kartuşunu yenisiyle değiştiriniz.
- 7 Hidrolik sistemin etkinliğini uzmanlaşmış bir teknisyene kontrol ettiriniz.
- 8 Motorun hava filtre kartuşunu yenisiyle değiştiriniz.
- 9 Kabin hava filtresini temizleyiniz ve eğer gerekirse yenisiyle değiştiriniz.

Her 1000 çalışma saatinde veya yılda bir kez

Yukarıda belirtilen işlemlere ek olarak

- 1 Ön ve arka diferansiyel ve güç dağıtıcısındaki yağı değiştiriniz.
- 2 Dört tekerlek redüksiyon dişlisindeki yağı değiştiriniz.
- 3 Hidrolik yağı değiştiriniz.

■ D-2.1 YAĞ DEĞİŞTİRME PROGRAMI

	Bakım	Çalışma saatleri*	Zaman aralıkları*	Yağ tipi
Motor	Seviye kontrolü	10	günde bir	SHELL RIMULA 15W-40
	1 ^{inci} değişim	50	-	
	Yaü değişim aralığı	250	ayda bir	
Dingiller ve güç dağıtıcı	Seviye kontrolü	250	ayda bir	FUCHS TITAN GEAR LS 85 W-90 API GL-5 LS / GL-5
	1 ^{inci} değişim	-	-	
	Yaü değişim aralığı	1000	1 yıl	
Hidrolik yağ	Seviye kontrolü	250	ayda bir	SHELL TELLUS T 46 DENISON HF-1, DIN 51524 bölüm 3 grup HV
	Yaü değişim aralığı	1000	1 yıl	

* Gösterilen değere ulaşıldığında yapılması gereken yağ değişimi.



BAKIM

D-3 BAKIM İŞLERİ



TEHLİKE

Gereken bakım işlerini yapmadan önce motoru kapatın, park frenini devreye sokun, çalışma ataşmanlarını tamamen zemine değecek biçimde indirin ve şanzumanı boşa alınız.



DİKKAT!

Bir makine bileşeninin yukarı kaldırılmasını gerektiren herhangi bir bakım işi yapılmadan önce, bakım çalışmalarına başlamadan önce yukarı kaldırılan bileşeni sağlam ve güvenli bir şekilde sabitleyiniz.



DİKKAT!

Hidrolik tesisatın bakım çalışmalarının yetkili olmayan personel tarafından yapılması kesinlikle yasaktır.

Bu makinenin hidrolik tesisatı hidrolik basınç akümülatörleri ile donatılmıştır. Hidrolik tesisat üzerinde işlemler yapılmadan önce hidrolik basınç akümülatörlerindeki basıncın tamamen giderilmemesi durumunda bu ekipmanlar operatörü ciddi bir yaralanma tehlikesine maruz bırakabilir. Hidrolik basınç akümülatörlerindeki basıncı gidermek için, motor kapatıldıktan sonra, direksiyonu birkaç defa sağa sola, direksiyon simidinin döndürülmesi gittikçe zorlaşana kadar çevirmek yeter.



DİKKAT!

Hidrolik hatlar veya bileşenler üzerinde bakım işlemlerini yapmadan önce tesisatın içinde artık basınç bulunmadığından emin olunuz. Bu amaçla, hidrolik devredeki basıncı gidermek için, motoru kapatıp park frenini devreye soktuktan sonra, dağıtma ekipmanlarının kumanda kollarını (sırayla) hareket ettiriniz.

UYARI!

Yüksek basınç boru hatları sadece eğitimli ve kalifiye personel tarafından yenileriyle değiştirilebilir. Kapalı devrede dolaşmaya başlayan safsızlıklar transmisyonun çabuk bozulmasına sebep olur.

UYARI!

Hidrolik devrede bakım işlemlerini üstlenen kalifiye personelin, işlemi yapmadan önce hidrolik devreyi çevreleyen alanların temizliğine titizlikle dikkat etmesi gerekir.

ÇEVREYE SAYGI
GÖSTERİNİZ

Atık yağların toplanması, taşınması ve bertarafı ülke çapında geçerli olan yasalar veya yerel idari yönetmelikler uyarınca düzenlenmiş olabilir. İzinli bertaraf tesislerinden yararlanınız.

D-3.1 AKÜMÜLATÖRÜN DEVREDEN ÇIKARILMASI

Herhangi bir tamir ve bakım işinin yapılması gerektiği durumlarda, özellikle makine parçalarını kaynak yapmadan önce, sağ arka tekerlek bölmesinin arkasında yer alan genel akümülatör anahtarını devreden çıkarmak gerekir (bkz. sayfa C-25 - C-4.5).



BAKIM

■ D-3.2 MOTOR BÖLMESİNE VE DEPOLARA GİRMEK İÇİN DİKKAT EDİLECEK HUSUSLAR

■ Motor bölmesi

Motor bölmesinin içinde yapılması gereken herhangi bir işlem için motor kaportasını açmak gerekir. Kaporta, anahtarlı kilit ve kaldırılmış durumda tutulmak için yararlı bir destekleyici çubuk ile donatılmıştır. Motor bölmesinden aşağıda listelenen parçalara ulaşılabilir:

- Endotermik motor
- Motorun hava emiş filtresi **C**
- Hidrolik yağ doldurma tapası
- Radyatör sıvısı dengeleme kabı
- Akümülatör

Motor bölmesini açmak için:

- Motoru durdurup park frenini devreye sokunuz.
- **A** harfli kaportanın kilidini açınız.
- Özel **B** harfli tutamağı sıkıca tutup kaportayı gaz yayına takılana kadar yukarı kaldırınız.
- Kaportayı kapatmak için gaz yayındaki **D** harfli yeşil renkli kitleme tertibatına basıp kaportayı indiriniz.

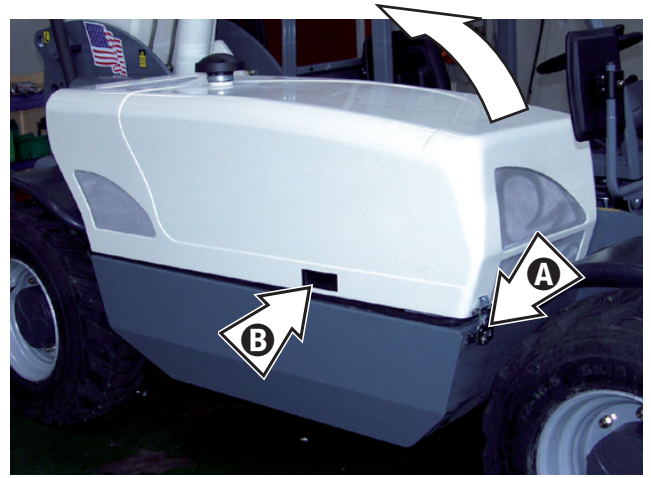

Motor bölmesini incelerken gerekli tedbirleri alınız. Motorun bazı parçaları çok sıcak olabilir. Koruyucu eldiven takınız.



■ Mazot deposu bölmesi

Mazot deposu bölmesine ulaşmak için makinenin arka tarafındaki **E** harfli kapağı açınız.

Kapağı açmak için:

- Motoru durdurup park frenini devreye sokunuz.
- Özel tutamağı sıkıca tutup kaportayı tamamen yukarı kaldırınız.

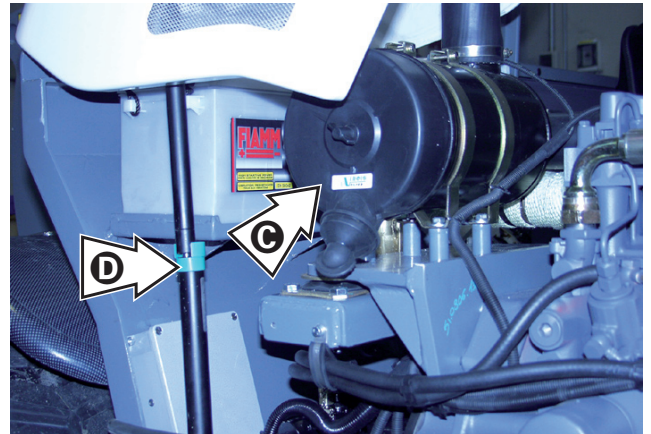



BAKIM

■ D-3.3 GRESLEME

UYARI!

Gresörlüklere gres basmadan önce, çamur, toz veya başka yabancı cisimlerin grese karışıp yağlamanın etkisini azaltmasını, hatta yok etmesini önlemek için gresörlükleri itina ile temizleyiniz.

Teleskopik bamları yeni gresle yağlamadan önce gres artıklarını yağ giderici ürünlerle itina ile temizleyiniz.

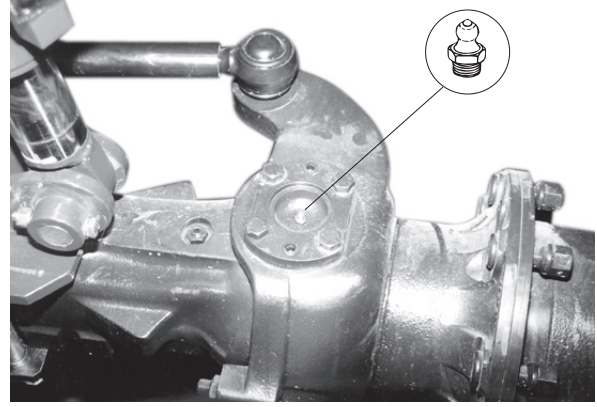



Makine, uzun süre arızasız çalışması için düzenli olarak gres ile yağlanmalıdır.

Bir pompa vasıtasıyla özel gresörlüklere gres basınız.

Yeni gres dışarı çıkar çıkmaz gresleme işlemini durdurunuz.

Aşağıdaki şekillerde greslenecek noktalar gösterilmektedir:

-  sembolü pompa ile greslenecek noktaları göstermektedir.
-  sembolü fırça ile greslenecek noktaları göstermektedir.

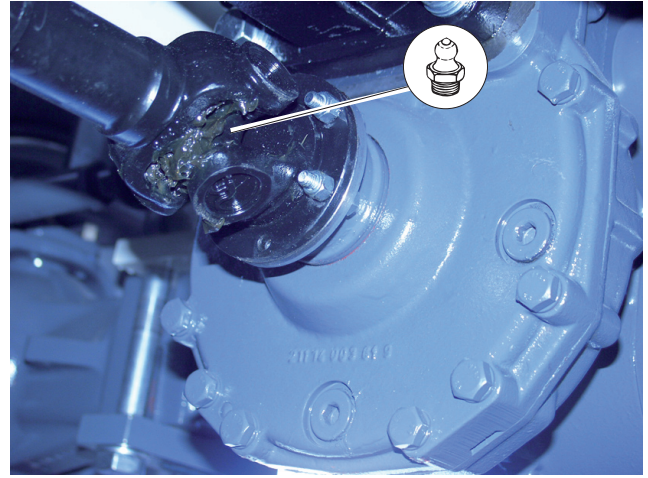

BAKIM ARALIĞI

Rodaj _____ Yoktur

Olağan _____ Her 10 saatte bir

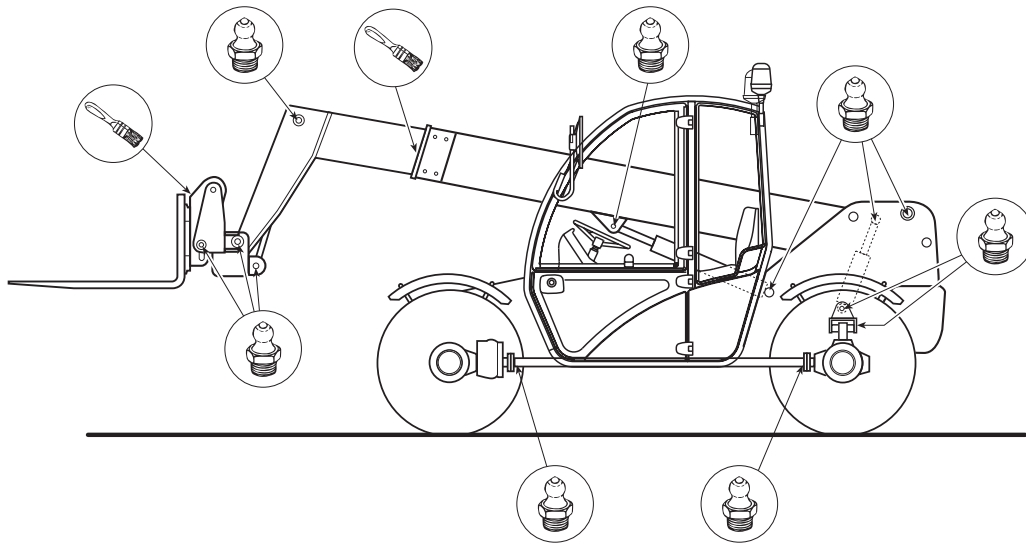



BAKIM

■ D-3.4 LASTİK VE TEKERLEKLER



Gereğinden fazla şişirilmiş veya aşırı ısınmış lastikler patlayabilir. Tekerlek jantlarını alevle kesmeyiniz, kaynak yapmayınız. Tamir işleri için bir uzmanlaşmış teknisyene başvurunuz.

DOĞRU

YANLIŞ

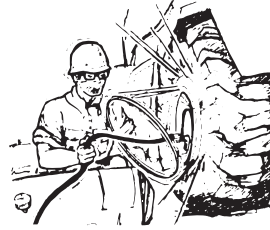
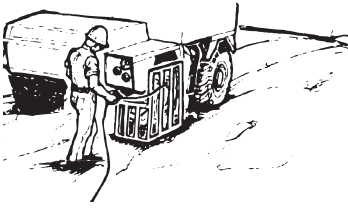

Lastik şişirme veya değiştirme işlemleri için aşağıdaki tabloya titizlikle uyunuz:

		GTH-2506
Ebatlar		12-16.5
Yük endeksi		pr 10
Jant		9.75x16
Tekerlek diski		8 delikli DIN 70361
Basınç	bar	4.5
	Psi	65

Yeni makinelerde, ve tekerlek her söküldüğünde ya da yenisiyle değiştirildiğinde, her 2 saatte bir tekerlek somunlarının sıkılığını kontrol ediniz.

UYARI!

Lastiklerin yenileriyle değiştirilmesi durumunda sadece araca ait olan trafik belgesinde belirtilen ebatlardaki lastikler kullanınız.



BAKIM ARALIĞI

Rodaj _____ İlk **10** saat içindeOlağan _____ Her **250** saatte bir

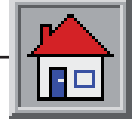

BAKIM

■ D-3.5 FRENLER

- Fren sisteminde meydana gelen herhangi bir anormallik (fren disklerinin ayarlanması ve/veya değiştirilmesi) için uzmanlaşmış bir teknisyene başvurunuz.

Fren sisteminin hatalı çalışması hidrolik devre içinde bulunan havadan kaynaklanabilir.

Fren sistemi, devrede bulunan havayı boşaltma görevini gören iki adet valf ile donatılmıştır.

B harfli valf servis freni sisteminde bulunan havayı boşaltma görevini görür, **C** harfli valf ise negatif tip park freni sistemi için kullanılır.

Servis freni sisteminde bulunan havayı boşaltmak için aşağıda belirtilen işlemleri yapınız:

- **A** harfli yağ deposunda doğru yağ seviyesi kontrol ediniz.
- Birçok defa fren pedalına basınız.
- **B** harfli valfi yavaş yavaş gevşetin ve hava kabarcıkları içeren yağ dışarı çıkar çıkmaz valfi tekrar kapatınız.
- Bu işlemi, dışarı çıkan yağ hava kabarcıkları içermeyinceye kadar tekrarlayınız.
- Hava boşaltma işlemini makinenin öbür tarafında da tekrarlayınız.

Negatif tip park freni sisteminde bulunan havayı boşaltmak için aşağıda belirtilen işlemleri yapınız:

- Düşmedeki gösterge lambasını kapatmak için **D** harfli park freni düğmesine basın, sonra **C** harfli valf aracılığıyla havayı boşaltınız. Bu işleme, dışarı çıkan yağ hava kabarcıkları içermeyinceye kadar devam ediniz.

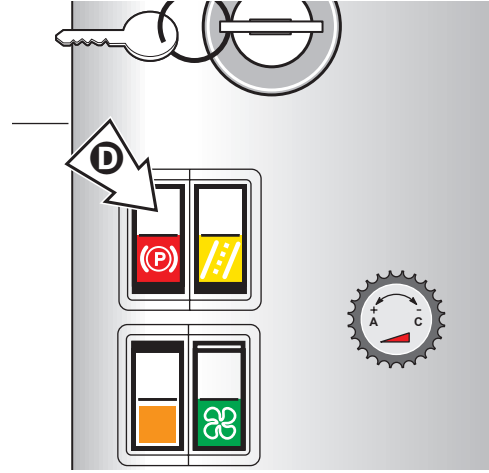
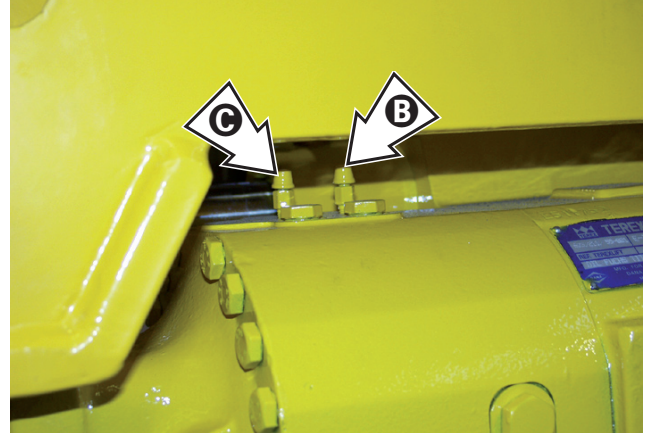

■ D-3.5.1 Fren yağı seviyesi kontrolü

Fren sisteminde yağ seviyesi **A** harfli depo kapağından yaklaşık 2 santimetre mesafede tutulmalıdır.

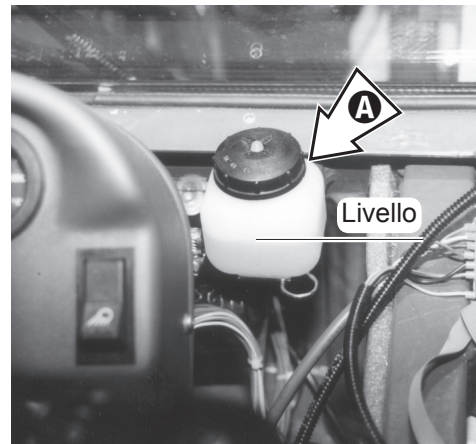

**BAKIM****■ D-3.6 MOTOR HAVA FİLTRESİ**

Motor hava filtresini temizleyin ve gerektiğinde kartuşları değiştiriniz.

- 1 Dış kartuşun temizlenmesi veya değiştirilmesi için:
 - Motoru durdurup park frenini devreye sokunuz.
 - **A** harfli kelebek somunu söküp **B** harfli kapağı çıkarınız.
 - **C** harfli kelebek somunu söküp **D** harfli dış kartuşu çekip çıkarınız
 - Filtre gövdesinin içini temizleyiniz.
 - Kartuşu basınçlı hava ile temizleyiniz (basınç 6 bardan yüksek olmamalıdır). Hava jetini kartuşun içinden dışına doğru yönlendirin.
 - Filtre elemanında ince yarıkların olup olmadığını kontrol ediniz. Bu işlemi yapmak için filtre içine bir lamba sokunuz.
 - Contaya ince bir tabaka gres yağı sürün, kartuşu doğru şekilde monte ediniz.
 - **C** harfli kelebek somunu sıkın, sonra **B** harfli kapağı **A** harfli kelebek somun ile sıkarak yeniden kapatınız.

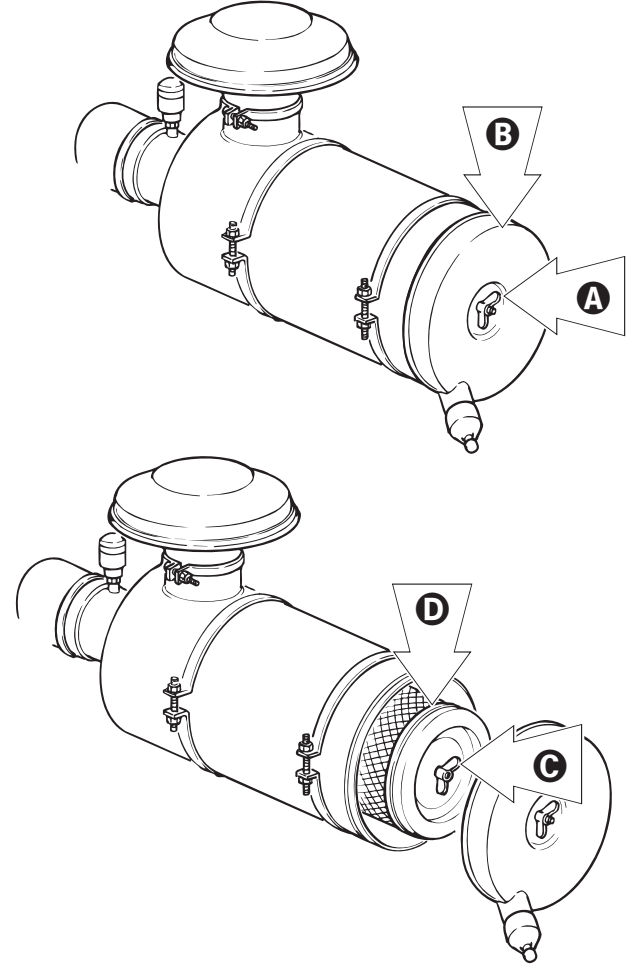
**UYARI!**

Eğer kabindeki gösterge lambası yanmaya başlarsa dış eleman hemen yenisiyle değiştirilmelidir.

**BAKIM ARALIĞI**

Rodaj _____ Yoktur

Temizleme _____ Her **10** saatte bir

Kartuşun yenisiyle değiştirilmesi _ Her **500** saatte bir

**BAKIM****■ D-3.7 KABİN HAVA FİLTRESİ**

Altı ayda bir kabin hava filtresini temizleyin ve eğer filtre kumaşı parçalanmış veya zarar görmüş ise kartuşu hemen yenisiyle değiştiriniz.

- 1 Kartuşun temizlenmesi veya değiştirilmesi için:
 - Motoru durdurup park frenini devreye sokunuz.
 - Sürücü koltuğunun sol yanında yer alan **A** harfli filtreyi çıkarınız.
 - Filtre gövdesinin içini temizleyiniz.
 - Basıncılı hava jetleri kullanmaktan kaçınarak, filtre kartuşunu temizleyiniz.

UYARI!

Filtreleri basınçlı hava ile temizlemekten, su ve/veya herhangi çeşit bir çözücü madde ile yıkamaktan mutlaka kaçınınız.

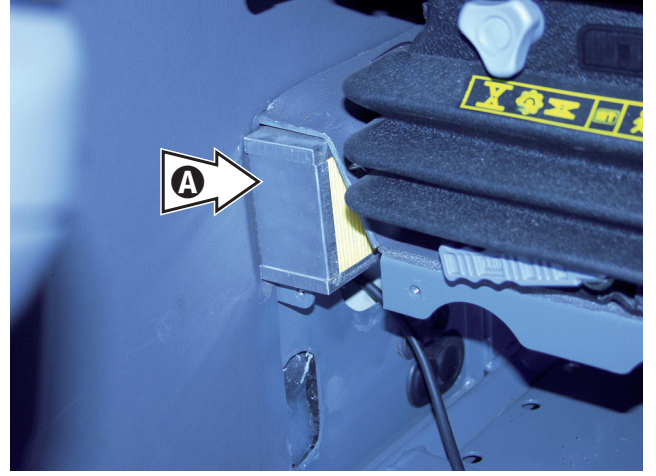
**■ D-3.8 MOTOR SOĞUTMA DEVRESİ**

Yağ soğutma radyatörünün içinde motor yağı dolaşır. Radyatör hiç bakım gerektirmez.



BAKIM

D-3.9 DEPODAKİ YAĞ SEVİYESİ KONTROLÜ



TEHLİKE

Basınç altında bulunan hidrolik yağ damlacıkları derinin içine nüfuz edebilir. Depoda oluşabilecek yağ kaçaıklarını bulmak için parmakları değil, bir karton parçası kullanınız.

Hidrolik yağ seviyesini depodaki **B** harfli özel seviyede (bir bakışta) kontrol ediniz.

Eğer gerekirse **A** harfli yağ tapasını açıp yağ ilave ediniz.

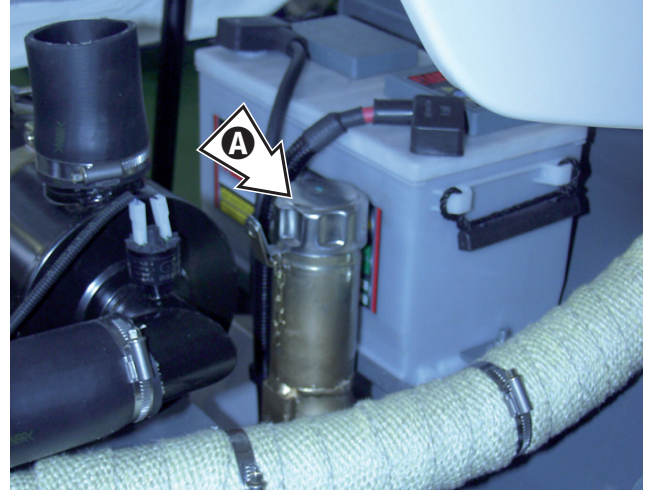

DİKKAT!

Yağ seviyesi kontrolü forklift taşıma durumuna getirildikten sonra yapılmalıdır (bom aşağı indirilmiş, bomu dışarı çıkarma tertibatı geri çekilmiş durumda bulunmalıdır).



BAKIM ARALIĞI

Rodaj _____ İlk **10** saat içinde

Olağan _____ Her **50** saatte bir

Hidrolik yağı değiştirmek için aşağıda belirtilen işlemleri yapınız:

- 1 Makineyi düz bir zemin üzerine park edin ve park freninin devreye sokulduğundan emin olunuz.
- 2 Hidrolik devredeki artık basıncı ortadan kaldırınız.
- 3 Atık yağı toplamak için, deponun alt kısmında yer alan yağ boşaltma vidasının altına uygun bir kabı yerleştiriniz.
- 4 Yağ boşaltma vidasını sökün ve yağı kabın içine akıtınız.
- 5 **C** harfli depo muayene kapağını kaldırınız.
- 6 Depoyu mazotla ve basınçlı hava ile dikkatle yıkayınız.
- 7 Yağ boşaltma vidasını sıkın ve depo muayene kapağını tekrar monte ediniz.
- 8 Yeni yağın paragraf D-5.2.2'de belirtilen özelliklere uygun olduğunu kontrol ettikten sonra, yağı **B** harfli seviyeye ulaşana kadar ilave ediniz.

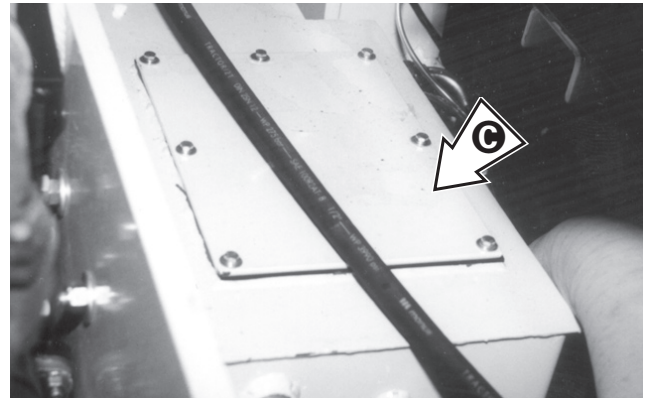
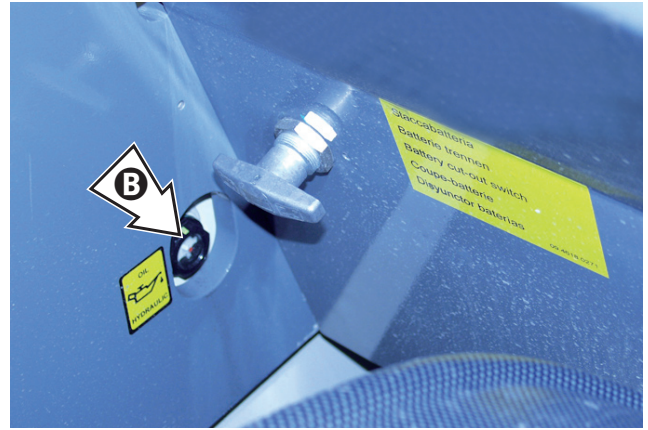

**ÇEVREYE SAYGI
GÖSTERİNİZ**

Atık yağların toplanması, taşınması ve bertarafı ülke çapında geçerli olan yasalar veya yerel idari yönetmelikler uyarınca düzenlenmiş olabilir. İzinli bertaraf tesislerinden yararlanınız.



BAKIM ARALIĞI

Rodaj _____ Yoktur

Olağan _____ Her **1000** saatte bir



BAKIM

■ D-3.10 EMME HATTINDAKİ YAĞ FİLTRE KARTUŞLARININ DEĞİŞTİRİLMESİ

■ D-3.10.1 Transmisyon yağ filtresi

Her 50 saatte bir **A** harfli vakum ölçeri kullanarak kartuşun tıkanma derecesini kontrol ediniz. Vakum ölçerin derece skalası 3 alana bölünmüştür:

- 1 - Yeşil alan:** Normal çalışma
- 2 - Sarı alan:** Filtreyi mümkün olduğu kadar erken yenisiyle değiştiriniz
- 3 - Kırmızı alan:** Hidrolik tesisata zarar vermektan kaçınmak motoru hemendurunuz. Filtreyi yenisiyle değiştirin ve/veya problemin başka sebeplerden kaynaklanıp kaynaklandığını kontrol ediniz.

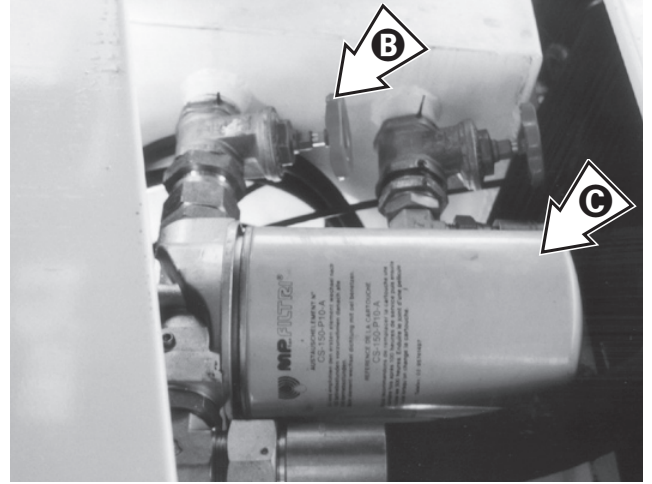
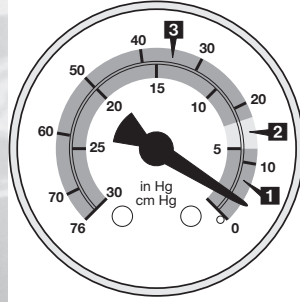
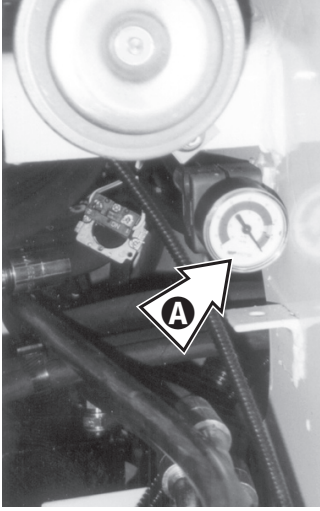

ÖNEMLİ NOT

Hidrolik yağ filtre kartuşları temizlendikten veya yıkandıktan sonra bile kesinlikle tekrar kullanılamaz. Bundan dolayı, imalatçı firmanın tavsiye ettiği tipte olan yeni kartuşlar ile değiştirilmelidir (bkz. par. D-5.2.2).



ÇEVREYE SAYGI GÖSTERİNİZ

Atık yağların toplanması, taşınması ve bertarafı ülke çapında geçerli olan yasalar veya yerel idari yönetmelikler uyarınca düzenlenmiş olabilir. İzinli bertaraf tesislerinden yararlanınız.

ÖNEMLİ NOT

Yağı hâlâ sıcakken ve kirletici maddeler yağda asılıyken boşaltıp değiştiriniz.

Emme hattındaki hidrolik yağ filtre kartuşunu yenisiyle değiştirmek için aşağıda belirtilen işlemleri yapınız:

- 1 Makineyi düz bir zemin üzerine park edin ve park freninin devreye sokulduğundan emin olunuz.
- 2 Atık yağı toplamak için, filtrenin altına uygun bir kabı yerleştirip **B** harfli musluğu kapatınız.
- 3 **C** harfli filtre kartuşunu bir zincirli filtre anahtarıyla sökünüz.
- 4 Kartuşu yenisiyle değiştiriniz. Yeni kartuşun yuvasını ve sızdırmaz contasını temizleyip yağlamayı unutmayınız.
- 5 El kuvvetiyle sıkıp **B** harfli musluğu tekrar açınız.



BAKIM ARALIĞI

Rodaj _____ Yoktur

Olağan _____ Her **500** saatte bir

Gösterge tablosundaki gösterge lambası yanmaya başlar



BAKIM

■ D-3.10.2 Yardımcı devrelerin yağ filtresi

Yardımcı devrelerin hidrolik yağ filtre kartuşunu yenisiyle değiştirmek için aşağıda belirtilen işlemleri yapınız:

- 1 Makineyi düz bir zemin üzerine park edin ve park freninin devreye sokulduğundan emin olunuz.
- 2 **D** harfli muayene kapağını kaldırıp depo içindeki yağ filtresini sökünüz.
- 3 Deponun temiz olduğunu kontrol edin, yeni kartuşu takın ve muayene kapağını tekrar kapatınız.
- 4 Depodaki yağ seviyesini kontrol ediniz. Eğer gerekirse, yeni yağ ilave ediniz.

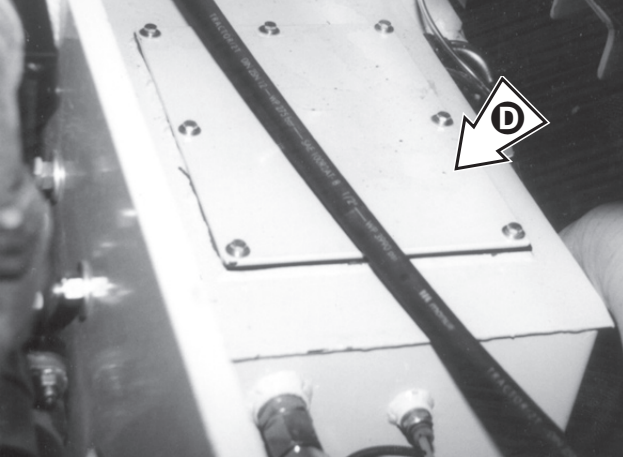

BAKIM ARALIĞI

Rodaj _____ Yoktur

Olağan _____ Her **500** saatte bir



BAKIM

■ D-3.11 DİFERANSİYEL VE REDÜKTÖR DİŞLİLERİNİN YAĞ SEVİYESİ

■ D-3.11.1 Ön ve arka diferansiyeller

Diferansiyel yağ seviyesini kontrol etmek için:

- Makineyi düz bir zemin üzerine park edin ve park freninin devreye sokulduğundan emin olunuz.
- **A** harfli yağ seviye tapasını çıkarıp yağın delikle aynı seviyede olduğunu kontrol ediniz.
- Eğer gerekirse, yağ seviye tapasından taşana kadar yeni yağ ile doldurunuz.
- **A** harfli tapayı yerine oturtunuz.

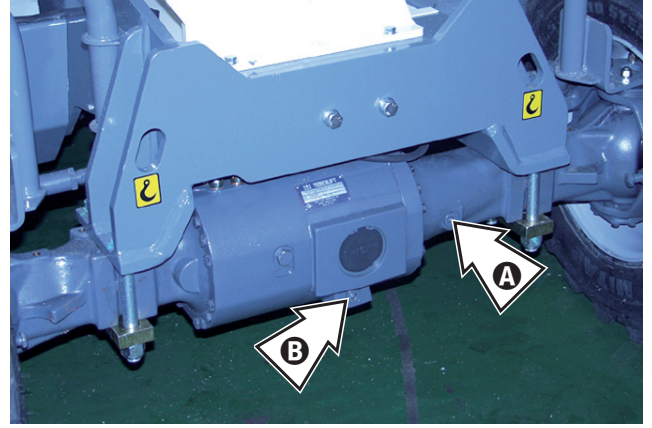

Yağı değiştirmek için:

- **B** harfli yağ boşaltma vidasının altına uygun ebatlı bir kabı yerleştiriniz.
- Yağ boşaltma vidasını ve **A** harfli yağ seviye tapasını sökün ve diferansiyel yağını tamamen akıtınız.
- **B** harfli yağ boşaltma vidasını yerine oturtup sıkınız.
- **A** harfli delikten normal seviyesine kadar yağ ilave ediniz.
- Doldurma ve seviye tapasını yerine oturtup sıkınız.

 **BAKIM ARALIĞI**

Rodaj _____ İlk **10** saat içinde

Olağan _____ Her **250** saatte bir

■ D-3.11.2 Redüksiyon dişlisi

Redüksiyon dişlisindeki yağ seviyesini kontrol etmek için:

- Makineyi düz bir zemin üzerine park edin ve park freninin devreye sokulduğundan emin olunuz.
- **C** harfli yağ seviye tapasını çıkarıp yağın delikle aynı seviyede olduğunu kontrol ediniz.
- Eğer gerekirse, yağ seviye tapasından taşana kadar yeni yağ ile doldurunuz.
- **C** harfli tapayı yerine oturtunuz.

Yağı değiştirmek için:

- **D** harfli yağ boşaltma vidasının altına uygun ebatlı bir kabı yerleştiriniz.
- **D** harfli yağ boşaltma vidasını ve **C** harfli yağ seviye tapasını sökün ve redüksiyon dişli kutusu yağını tamamen akıtınız.
- **D** harfli yağ boşaltma vidasını yerine oturtup sıkınız.
- **C** harfli delikten normal seviyesine kadar yağ ilave ediniz.
- **C** harfli doldurma tapasını yerine oturtup sıkınız.

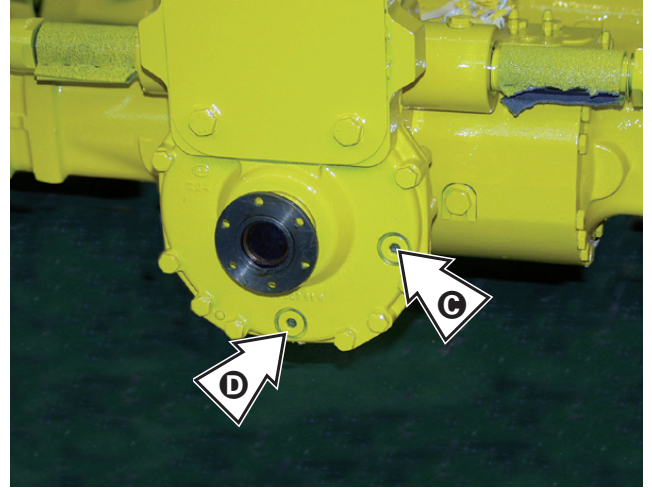

 **BAKIM ARALIĞI**

Rodaj _____ İlk **10** saat içinde

Olağan _____ Her **250** saatte bir



BAKIM

■ D-3.12 (ÖN VE ARKA) TEKERLEKLERİN REDÜKSİYON DİŞLİ KUTULARININ YAĞ SEVİYESİ

Tekerleklerin redüksiyon dişli kutularının yağ seviyesini kontrol etmek için:

- Makineyi düz bir zemin üzerine park ettikten sonra park freninin devreye sokulduğundan ve **A** harfli tapanın yatay eksen üzerinde bulunduğundan emin olunuz.
- Tapanın etrafını temizledikten sonra, yağın delikle aynı seviyede olduğunu kontrol etmek için tapanı çıkarınız.
- Yağ seviyesinin yetersiz olması durumunda **A** harfli delikten taşana kadar yeni yağ ile doldurunuz.
- Doldurma tapasını yerine oturtunuz.

Yağı değiştirmek için:

- Makineyi park ettikten sonra tapanın dikey eksen boyunca yönlendirilmiş olduğundan emin olunuz.
- Redüksiyon dişli kutusunun yağ boşaltma vidasının altına uygun ebatlı bir kabı yerleştiriniz.
- **A** harfli tapanı sökün ve redüksiyon dişli kutusu yağını tamamen akıtınız.
- Tekerleği, tapanı yatay eksen üzerinde bulunacak şekilde 90 derece döndürünüz.
- **A** harfli delikten normal seviyesine kadar yağ ilave ediniz.
- **A** harfli tapanı yerine oturtup sıkınız.



Atık yağların toplanması, taşınması ve bertarafı ülke çapında geçerli olan yasalar veya yerel idari yönetmelikler uyarınca düzenlenmiş olabilir. İzinli bertaraf tesislerinden yararlanınız.



Yağı hâlâ sıcakken ve kirlenmiş maddeler yağda asılıyken boşaltıp değiştiriniz.



BAKIM ARALIĞI

Rodaj _____ ilk **10** saat içinde

Olağan _____ Her **250** saatte bir

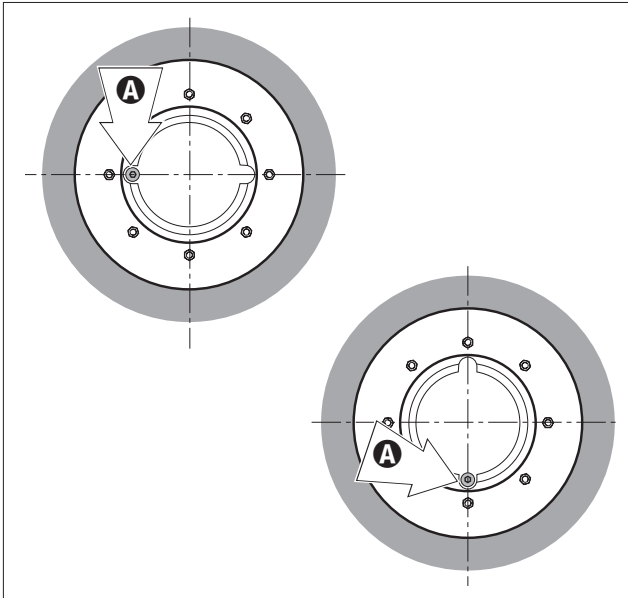



BAKIM

■ D-3.13 TEKERLEK DÜZENİNİN YENİDEN AYARLANMASI

Makine kullanımı sırasında ön ve arka dingillerin birbirine konumları değişime uğraması mümkündür. Bu değişim, sadece direksiyon kumanda devrelerinden yağ sızıntıları sebebiyle değil, örneğin ön tekerleklerin arka tekerleklerle tamamen aynı hizada olmadığında direksiyonun her iki dingille çevrilmesi durumunda da meydana gelebilir.

Bu sakıncayı gidermek için, tekerlek düzenini gözle ayarlamaktansa aşağıda belirtilen ayarlama yöntemini dikkatlice uygulamanızı tavsiye ederiz:

- 1) Makineyi düz ve sağlam bir zemin üzerinde durdurunuz.
- 2) **15** numaralı direksiyon modu seçici komütatörü "dört direksiyon tekerleği" konumuna getiriniz (pozisyon 2).
- 3) Direksiyon simidini sonuna kadar çeviriniz (sağa veya sola farketmez).
- 4) Direksiyon modu seçici komütatörünü "yalnız ön tekerlekler" konumuna getiriniz (pozisyon 0).
- 5) Direksiyon simidini sonuna kadar aynı yöne çeviriniz.
- 6) Direksiyon modu seçici komütatörünü yeniden "dört direksiyon tekerleği" konumuna getiriniz (pozisyon 2).
- 7) Direksiyon simidini (**3** numaralı noktada gösterilen yöne göre ters yöne), arka dingil strok sonuna ulaşana kadar çeviriniz.
- 8) Direksiyon modu seçici komütatörünü yeniden "yalnız ön tekerlekler" konumuna getiriniz (pozisyon 0).
- 9) Direksiyon simidini (**7** numaralı noktada gösterilen yönle aynı yöne), ön dingil strok sonuna ulaşana kadar çeviriniz.
- 10) Direksiyon modu seçici komütatörünü yeniden "dört direksiyon tekerleği" konumuna getiriniz (pozisyon 2).

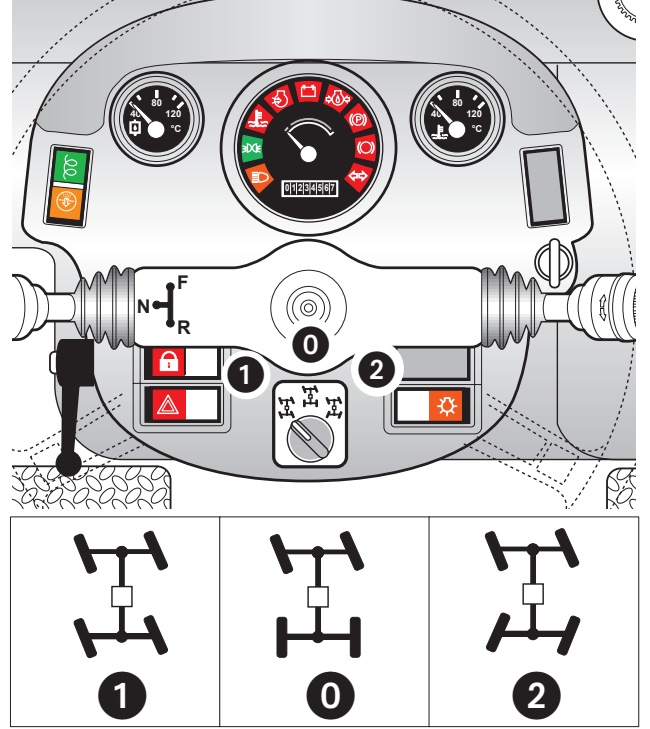

Şimdi tekerlekler tamamen aynı hizada olmalıdır.

	BAKIM ARALIĞI
Rodaj _____	Yoktur
Olağan _____	Gerektiği zaman

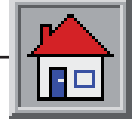

BAKIM

■ D-3.14 BOMUN ÇEŞİTLİ KISIMLARININ KAYAN PATENLERİNİN BOŞLUĞUNU AYARLAMA

Bomun kısımlarının herbiri profilin dört tarafında ayarlanabilir patenlerle donatılmıştır. Patenler her bom kısmının sabit ve hareketli bölümlerine sabitlenmiştir.

Tüm patenler, müşterinin isteği üzerine GENIE tarafından tedarik edilen uygun ara pulları koyularak ayarlanabilir.

Patenlerin ayarlanması:

- Patenleri tespit civatalarını ara pulu tipine (çentikli veya çentiksiz tipe) göre çıkarın veya gevşetiniz.
- Gerekli miktarda ara pulu yerleştiriniz.
- Eğer patenin kalan kalınlığı yetersiz veya maksimum aşınma tabakası kalınlığına yakın ise pateni yenisiyle değiştirmek gerekli olur.
- Patenleri tespit civatalarını sıkın. Bu amaçla bir dinamometrik anahtar kullanın ve aşağıda gösterilen tork uygulayınız.

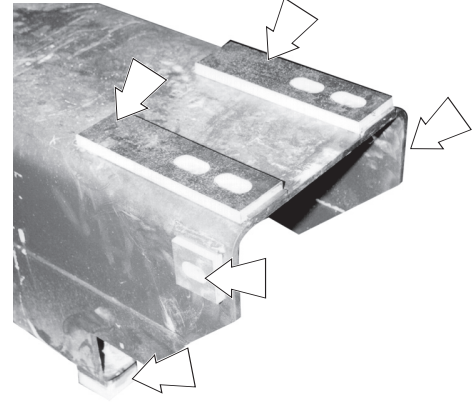
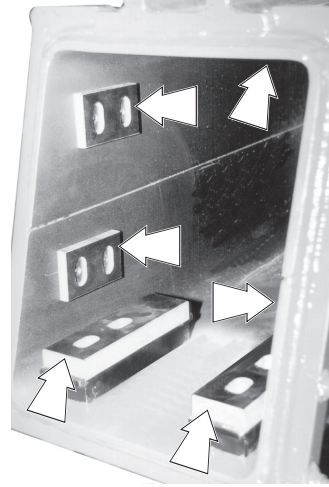

Patenleri tespit civatalarının civata çapına göre değişen sıkma momentleri

Civata M10	Nm 30
Civata M14	Nm 50

Yukarıda gösterilen sıkma momentlerinden daha yüksek moment değerleri paten veya diş açılmış tespit burcunun kırılmasına neden olabilir.

UYARI!

Eğer plastik malzemenin kalan kalınlığı pateni tespit eden demir burca göre 1 mm'ye eşit veya bu değerden düşük olursa patenler mutlaka yenileriyle değiştirilmelidir.

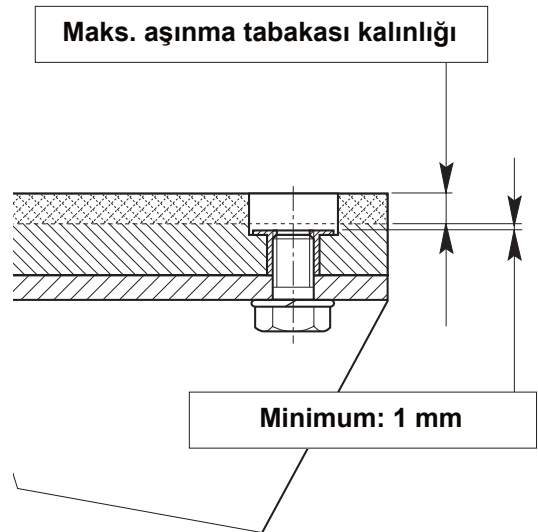

BAKIM ARALIĞI

Rodaj _____ Yoktur

Olağan _____ Gerektiği zaman



BAKIM

■ D-3.15 GÜVENLİK EKİPMANLARININ KONTROLÜ

■ Yük sınırlama sisteminin kontrolü

(her kullanımında)

Makine çalıştırıldığında, DLE yük sınırlama sistemi otomatik olarak çalışma kontrolünü yapar. Eğer bir problem ortaya çıkarsa, **5**, **8** ve **10** numaralı LED ışıkları yanıp söner, bir vızılı elektrik zili çalar ve gösterge biriminde bir alarm kodu görünür. Alarm durumunda makine çalışamayacaktır.

Algılanan arızaya ait kodlar "**Arızalı çalışma ve arıza arama**" başlıklı Kesim E'de yer almaktadır.

Yük sınırlama sistemini elle kontrol etmek için, bomu tamamen dışarı çıkardıktan sonra ağırlığı izin verilen maksimum ağırlıktan büyük olan bir yük yükleyip yukarı kaldırmaya çalışmak yeter. Sistem alarm durumuna geçmelidir. Eğer sistem alarm durumuna geçmezse GENIE Teknik Yardım Servisi ile temas kurmanızı rica ederiz.

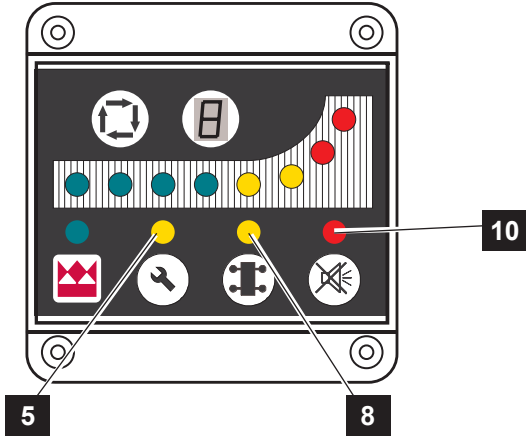

■ Makine ateşleme kumanda düzeninin kontrolü

(her kullanımında)

İleri vitese veya geri vitese taktıktan sonra motoru çalıştırmayı deneyiniz.

Motor çalışmamalıdır, aksi takdirde GENIE Teknik Yardım Servisi ile temas kurmanızı rica ederiz.

Önce bir vitese, sonra öbür vitese takarak aynı işlemi yapınız.

■ Koltuktaki operatör varlık mikrosvicinin kontrolü (sadece TCE versiyonunda)

(her kullanımında)

Mikrosvicin doğru çalışıp çalışmadığını kontrol etmek için, koltuğa oturmadan motoru çalıştırmayı denemek yeter. Motor çalışmamalıdır, aksi takdirde GENIE Teknik Yardım Servisi ile temas kurmanızı rica ederiz.

■ Acil durdurma düğmesinin kontrolü

(her kullanımında)

Düğmenin doğru çalışıp çalışmadığını kontrol etmek için, bir hareketin yapılması sırasında düğmeye basmak yeter. Düğmeye basılarak hareket durdurulmalı ve motor kapatılmalıdır. Aksi takdirde GENIE Teknik Yardım Servisi ile temas kurmanızı rica ederiz.

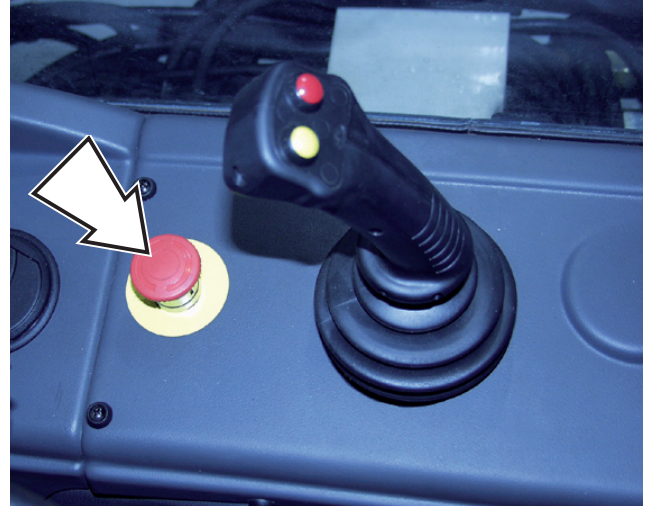

■ Joystikteki emniyet tuşunun kontrolü (TCE versiyonunda mevcut değildir)

(her kullanımında)

Kumanda kolundaki emniyet tuşunun doğru çalışıp çalışmadığını kontrol etmek için, düğmeye basmadan bir kumandayı devreye sokmayı denemek yeterli olacak. Kumanda devreye girmemelidir, aksi takdirde GENIE Teknik Yardım Servisi ile temas kurmanızı rica ederiz.





BAKIM

■ **Blok vanalarının kontrolü** (3 ayda bir)

Kumandalı blok vanaları, bir esnek hortumun patlaması halinde de yükü doğru pozisyonda tutma olanağı sağlar.

Bir vananın doğru çalışıp çalışmadığını kontrol etmek için aşağıda belirtilen işlemleri yapmak gerekir:

- Bomun üzerine ağırlığı maksimum taşıma kapasitesine yakın olan (yaklaşık olarak 2000 kg) bir yük yükleyiniz.
- Yükü yerden birkaç santimetre (maks. 10 cm) kaldırınız. Teleskopik bomu dışarı çıkarma silindirindeki vananın kontrolü için bomu maksimum yüksekliğe kadar kaldırıp birkaç santimetre dışarı çıkarınız.
- Vanaların kontrolü yapılması istendiği silindirdeki yağ hortumlarını dikkatle gevşetiniz.

Deney sırasında hortumlarda bulunan yağ dışarı akarken yük doğru pozisyonda hareketsiz durumda kalmalıdır. Aksi takdirde vana yenisiyle değiştirilmesi gerekir. Bu amaçla, GENIE Teknik Yardım Servisi ile temas kurmanızı rica ederiz.

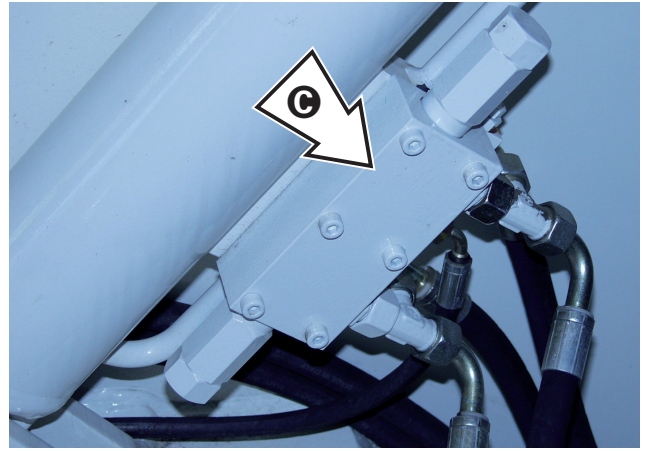
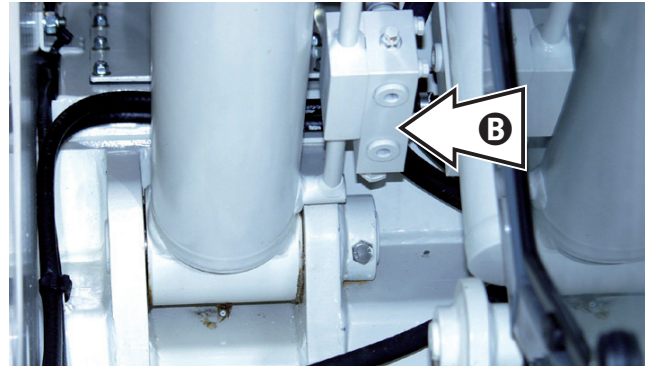
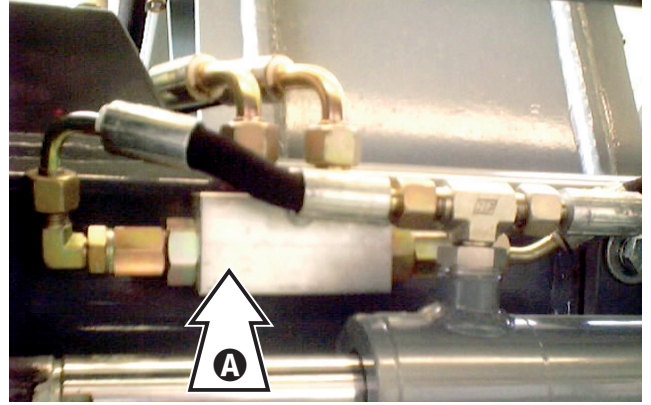

- **Koruyucu gözlük takınız**
- **Koruyucu eldiven takınız**
- **Kaymaya karşı koruyucu ayakkabılar giyiniz**
- **Uygun koruyucu iş elbisesi giyiniz**
- **Yüksek basınçlı yağ kaçaklarına karşı koruyucu maske kullanınız**
- **Deney, görevli olmayanların makineye yaklaşmasını önleyecek şekilde etrafı çevrili bir açık alanda yapılmalıdır**
- **Kontrol edilmesi gereken makine bileşeninin güvenlik şartları içinde bulunduğundan, kaynaklanan hareketin makinenin kontrolsüz bir hareketine sebep olmadığından emin olunuz.**

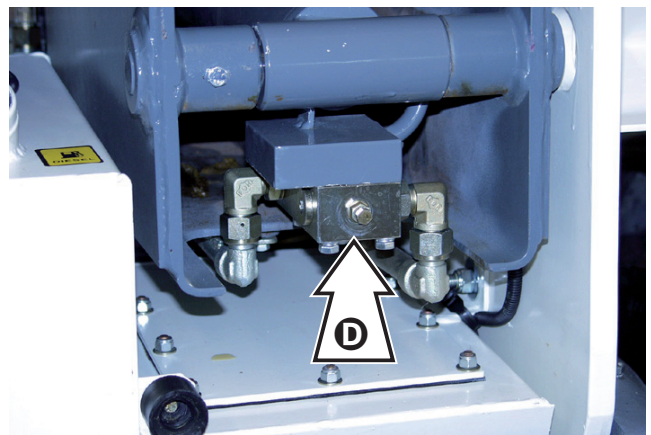
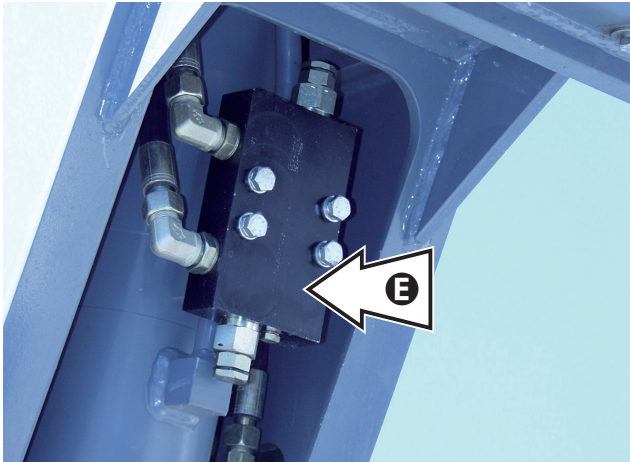



BAKIM

D-4 ELEKTRİK SİSTEMİ



TEHLİKE

Gereken bakım işlerini yapmadan önce motoru kapatın, park frenini devreye sokun, çalışma ataşmanlarını tamamen zemine değecek biçimde indirin ve şanzumanı boşa alınız.



TEHLİKE

Bir makine bileşeninin yukarı kaldırılmasını gerektiren herhangi bir bakım işi yapılmadan önce, bakım çalışmalarına başlamadan önce yukarı kaldırılan bileşeni sağlam ve güvenli bir şekilde sabitleyiniz.



TEHLİKE

Elektrik tesisatı üzerinde işlemler sadece yetkili personel tarafından yapılmalıdır.

D-4.1 AKÜMÜLATÖR

- Elektrolit seviyesini her 250 çalışma saatinde bir kontrol ediniz. Eğer gerekirse damıtık su ilave ediniz.
- Elektrolit seviyesinin elemanların 5-6 mm üzerinde, tüm hücrelerin normal seviyede olmasına dikkat ediniz.
- Kablo bağlantı yuvalarının akümülatör kutup başlarına iyice sabitlenmiş olduğunu kontrol ediniz. Bağlantı yuvalarını sıkmak için penseleri değil, daima bir iki ağız taçlı anahtar kullanınız.
- Üzerlerine saf vazelin sürerek, akümülatör kutup başlarını koruyunuz.
- Makinenin uzun süre kullanılmaması durumunda akümülatörün sökülmesi ve kuru bir yerde saklanması tavsiye edilir.



TEHLİKE

- Akü elektroliti deri veya göz ile temas ettiğinde ciddi yanıklara sebep olabilen sülfürik asit içermektedir. Koruyucu gözlük ve eldiven takınız. Elektrolit kayıplarını önlemek için akümülatörü itinalı biçimde taşıyınız. Saat, yüzük, zincir, vs. gibi herhangi bir metal eşya akümülatör kutup başlarından uzak tutulmalıdır. Metal eşyalar bir kısa devreye sebep olabilir. Bu yüzden operatör için yanık tehlikesi oluşurur.
- Akümülatörün bağlantısını kesmeden veya yapmadan önce kabinde yer alan bütün anahtarları devreden çıkarınız.
- Akümülatörün bağlantısını kesmek için önce negatif (-) kutbu ile bağlantıyı sökünüz.
- Akümülatörün bağlantısını yapmak için önce pozitif (+) kutbu ile bağlantıyı yapınız.
- Akümülatörü makineden uzak, iyice havalandırılmış bir yerde şarj ediniz.
- Akümülatörü kıvılcımlar, açık alevler veya yanan sigaralardan uzak tutunuz.
- Akümülatörün üzerine metal nesnelere koymaktan kaçınınız. Metal nesnelere özellikle şarj sırasında son derecede tehlikeli kısa devrelere sebep olabilir.
- Elektrolit çok aşındırıcı olduğundan forklift şasisine veya elektronik ve elektrik bileşenlerine temas etmesini önleyiniz. Temas halinde yetkili bir teknik yardım merkezi ile temas kurmak gerekir.



TEHLİKE

Patlama ve kısa devre tehlikesi. Akümülatörler şarj edilirken bir patlayıcı hidrojen gazı karışımı oluşur.



TEHLİKE

Sülfürik asit değil, sadece damıtık su ilave ediniz.

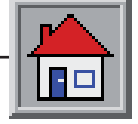

BAKIM

■ D-4.2 SİGORTALAR VE RÖLELER

Elektrik tesisatı kabin içinde, sol tarafında yer alan sigortalarla korunmaktadır. Yanık bir sigorta aynı amperajı olan bir yenisiyle değiştirilmeden önce arızaya neden olan sebepler aranıp, ortadan kaldırılmalıdır.

■ Sigortalar

Ref.	Devre	Amp.
F1	Kabin içi aydınlatma lambası, acil durum şalteri, sinyal lambaları güç besleme sistemi +30	15
F2	Röle K04 güç besleme sistemi	7,5
F3	Opsiyonel	15
F4	Sağ ön/sol arka park lambaları, plaka lambası, park lambaları göstergesi, motor yağı sıcaklık göstergesi	5
F5	Sol ön/sağ arka park lambaları, yakıt göstergesi-saat sayacı-uyarı ışıkları aydınlatma sistemi, motor yağı soğutma sıcaklığı gösterge lambası, fan anahtarı, far komütatörünün güç besleme sistemi	5
F6	Yakını gösteren sağ ışık	7,5
F7	Yakını gösteren sol ışık	7,5
F8	Uzağı gösteren sağ ışık	10
F9	Uzağı gösteren sol ışık, uzağı gösteren ışıklar göstergesi	10
F10	Korna	15
F11	Cam yıkama tertibatı kiti	10
F12	Opsiyonel	-
F13	Opsiyonel	-
F14	Opsiyonel	-
F15	Ön ısıtma kontrol ünitesi güç besleme sistemi	5
F16	Fren yağı basınç presostatı, yakıt göstergesi-saat sayacı-uyarı ışıkları, motor yağı soğutma sıcaklığı göstergesi, motor yağı sıcaklığı göstergesi, röle K04 uyarımı, hava filtresi göstergesi güç besleme sistemi, ön ısıtma gösterge lambası, trafik güvenliği anahtarı güç besleme sistemi	5
F17	Sinyal lambaları acil durum şalteri güç besleme sistemi +15	15
F18	Direksiyon kolundaki farlar-cam sileceği kumandası kontrol kolu güç besleme sistemi, cam silecek motoru	15
F19	Isıtıcı fan anahtarı güç besleme sistemi	15
F20	Trafik güvenliği anahtarı güç besleme sistemi	7,5
F21	Döner lamba güç besleme sistemi	10
F22	Kırmızı mantar başlı motor durdurma butonu güç besleme sistemi	10

Ref.	Devre	Amp.
F23	Röle K02, röle K05 güç besleme sistemi	7,5
F24	Röle K06 güç besleme sistemi	5
F25	Park freni şalteri güç besleme sistemi	10
F26	Opsiyonel	-
F27	Opsiyonel	-
F28	Opsiyonel	-
F29	Yedek sigorta takımı	-

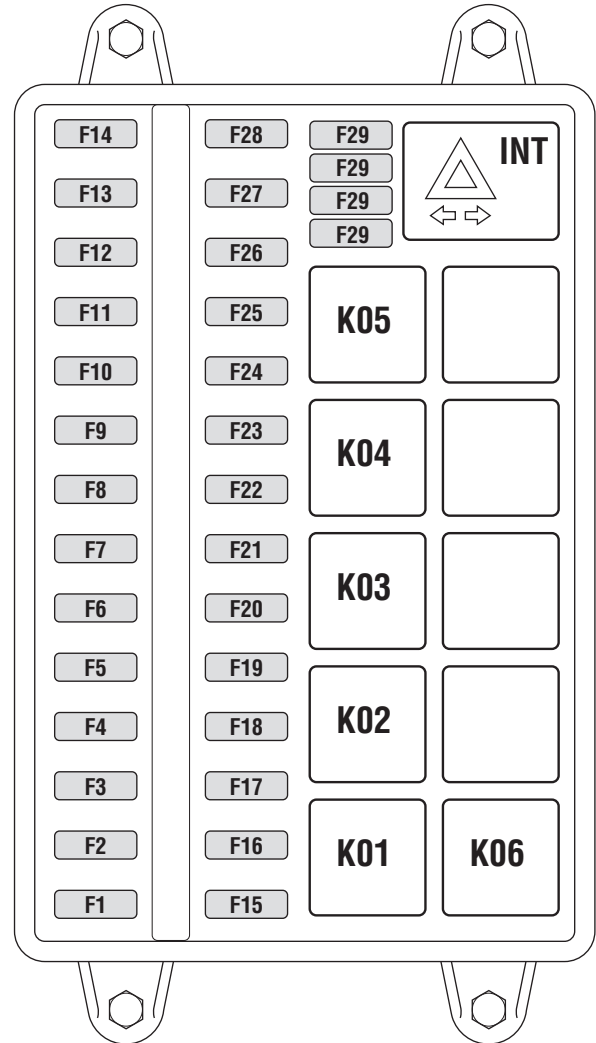



BAKIM

■ Motor bölmesindeki sigorta ve röleler

Ref.	Devre	Amp
F30	Ön ısıtma kontrol ünitesi koruyucu maxi sigorta	50
F31	Tesisat koruyucu maxi sigorta	50
K11	Start rölesi	
A02	Kızdırma bujileri ön ısıtma kontrol ünitesi	

■ Sigorta kutusundaki röleler

Ref.	Devre
K01	Çalıştırmayı devreye sokma kumandası
K02	İleri vitesi devreye sokma kumandası
K03	Fren pedalına basılı durumdayken yasak
K04	Devrilmeye karşı koruyucu güvenlik sistemi kontrol ünitesini devreye sokma kumandası
K05	Geri vitesi devreye sokma kumandası
K06	Devrilmeye karşı koruyucu elektrovalfi devreye sokma kumandası

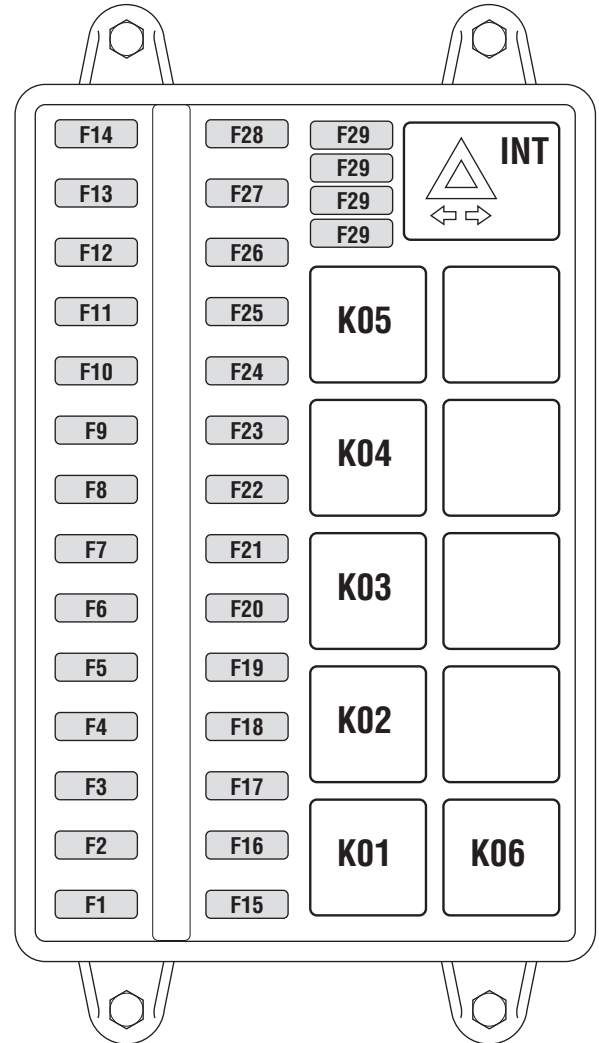
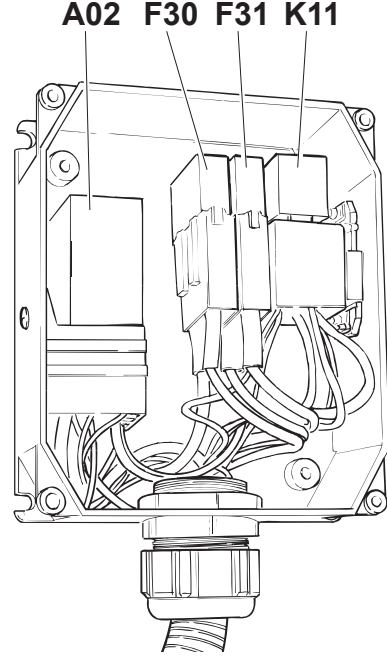

UYARI!

- **Elektrik tesisatına hasar vermemek amacıyla amperajı gösterilenden daha yüksek olan sigortalar kullanılmamalıdır.**
- **Eğer sigorta sürekli atarsa elektrik tesisatını kontrol ederek problemin kaynağını bulmaya çalışınız.**
- **Acil durumlarda kullanılmak üzere birkaç sigorta hazır bulundurunuz.**
- **Atan sigortaları asla tamir etmeyi veya kısa devre yapmayı denemeyiniz.**
- **Sigorta bağlantı uçlarının ve sigorta yataklarının akımın geçmesini sağladığından ve oksitlenmemiş olduğundan emin olunuz.**

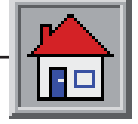
**BAKIM****■ D-4.3 12 V DC AMPÜLLER**

Kullanımı	Gerilim	Soket tipi	Gücü
• Yakını/uzacı gösteren ışıklar	12 V	P45t	45/40 W
• Ön park ışıkları	12 V	BA 9s	3 W
• Ön ve arka sinyal lambaları	12 V	BA 15s	21 W
• Stop ışıkları ve arka park ışıkları	12 V	BAY 15d	21/5 W
• Döner lamba - Çalışma farı (OPSİYONEL)	12 V	H3	55 W
• Gösterge tablosu ve kabin ışıklı göstergeleri	12 V	W 2x4,6d	1,2 W
• Kabin içi aydınlatma lambası	12 V	SV 8,5-8	5 W
• Plaka aydınlatma lambaları	12 V	BA 15s	5 W
• Geri vites lambaları	12 V	BA 15s	21W

**DİKKAT!**

Lambaların yüksek çalışma sıcaklıkları vardır. Bir lambaya parmaklarınızla dokunmadan önce yeterince soğumuş olduğundan emin olunuz.

ÖNEMLİ NOT

Halojen lamba ampülüne tamir edilemez şekilde zarar vermemek için parmaklarınızla dokunmayınız (temiz bir bez veya kağıt peçete kullanınız). Eğer lamba ampülüne parmaklarınızla dokunursanız etil alkolü ile ıslatılmış kağıt peçete ile temizleyiniz.



BAKIM

D-5 YAKIT İKMALLERİ

D-5.1 YAKIT İKMALLERİ

Organ	Ürün	Kapasite (litre)	Ürün spesifikasyonları bkz. paragraf
Dizel motor	Motor yağı	11 + 3.5	D-5.2.1
Yakıt tankı	Mazot	60	D-5.2.3
Hidrolik tesisat tankı	Hidrolik yağ	120	D-5.2.2
Redüksiyon dişlisi ile ön diferansiyel	Yağ	6	D-5.2.2
Arka diferansiyel	Yağ	5	D-5.2.2
Ön tekerlek redüksiyon dişlileri	Yağ	1.5 + 1.5	D-5.2.2
Arka tekerlek redüksiyon dişlileri	Yağ	0.7 + 0.7	D-5.2.2
Fren yağı deposu	Hidrolik yağ	0.1	D-5.2.2

D-5.2 ÜRÜN SPESİFİKASYONLARI

D-5.2.1 Motor yağı

Dizel motor İmalatçısı tarafından tavsiye edilen yağı kullanınız (lütfe makine ile verilen talimat el kitabına bakınız).

Makine aşağıda belirtilen motor yağı ile teslim edilmiştir:

SHELL RIMULA 15W-40

D-5.2.2 Yağlama yağları ve ilgili filtre kartuşları

Makine aşağıda gösterilen yağlama yağları ile yağlayınız.

Kullanım	Ürün	Tanım
Güç dağıtıcı - Diferansiyeller - Redüksiyon dişlileri	FUCHS TITAN GEAR LS 85 W-90	API GL-5 LS / GL-5
Hidrolik tesisat ve frenler	SHELL TELLUS T 46	DENISON HF-1 DIN 51524 bölüm 3 grup HV

UYARI!

Tip ve özellikleri farklı olan yağlar birbiriyle karıştırmaktan kaçınınız. Makine bileşenlerinin arızalı çalışma ve bozulma riski.

Filtre kartuşları:

Filtre	Debi l/1'	Filtreleme	Kod
Transmisyon yağ filtresi	MPS 150	10 µ	09.4604.0001
Yardımcı devrelerin yağ filtresi (depo içinde)	STR 100/1	60 µ	09.4604.0004

**BAKIM****■ D-5.2.3 Yakıt**

Dizel motoru kullanma el kitabında bulunan spesifikasyonlara göre, sadece dizel motorlu taşıtlar için yakıt, yani %0,5'ten düşük kükürt içerikli mazot kullanınız.

UYARI!

Ortam sıcaklığının -20°C'den düşük olduğunda sadece "Arctic" tip dizel yakıt kullanınız. Kompozisyonundaki petrol karışım oranı ortam sıcaklığına göre maksimum %80'e kadar değişebilen, dizel motorlu taşıtlar için yakıt-petrol karışımları da kullanılabilir.

■ D-5.2.4 Gres yağları

Makineyi gres ile yağlamak için aşağıda listelenen ürünleri kullanınız:

-
- Lityum esaslı Vanguard Pompa ile greslenmesi
LIKO EP2 gresi gereken tüm noktalarda.

 - AGIP GR NG 3 grafitli Fırça ile greslenmesi
gresi gereken tüm noktalarda.

 - INTERFLON FIN Teleskopik bomda
GREASE LS 2 gresi
-

UYARI!

Tip ve özellikleri farklı olan gresler birbiriyle karıştırmaktan kaçınınız. Düşük kaliteli gresler kullanmayınız.



ARIZALI ÇALIŞMA VE ARIZA ARAMA

Kesim E

**ARIZALI ÇALIŞMA
VE ARIZA ARAMA**

KONULARIN LİSTESİ

E-1	ARIZALI ÇALIŞMA VE ARIZA ARAMA	E-2
E-1.1	Arizalar - Sebepleri - Çözümleri	E-2



ARIZALI ÇALIŞMA VE ARIZA ARAMA

E-1 ARIZALI ÇALIŞMA VE ARIZA ARAMA

Bu kesim sadece en kolay çözülecek olan arızaların tamiri için bir operatör kılavuzu değil, aynı zamanda yalnız uzmanlaşmış teknisyenler tarafından gerçekleştirilebilen işlemlerin açıklanmasını da oluşturur. Şüpheli durumda makine üzerinde hiçbir işlem yapmayın, uzmanlaşmış bir teknisyene başvurunuz.



TEHLİKE

Gereken bakım, arıza arama veya onarım işlerini yapmadan önce makineyi durdurun, bomu dinlenme konumuna getirin veya zemine degecek biçimde indirin, el frenini devreye sokun, kontak anahtarını çekip alınız.

E-1.1 ARIZALAR - SEBEPLERİ - ÇÖZÜMLERİ

GÖSTERGE TABLOSU YANMIYOR	<ul style="list-style-type: none"> • 50A'lık F31 gösterge tablosu besleme sigortası (motor bölmesinde) atmış. • Akümülatör ile bağlantı kesilmiş. • Akümülatör bitmiş. • Akümülatör anahtarı devre dışı. 	<ul style="list-style-type: none"> • Sigortayı yenisiyle değiştiriniz. • Anahtar aracılığıyla akümülatörü tekrar bağlayınız • Akümülatörü kontrol ediniz. • Anahtar anahtarını devreye sokunuz.
MOTOR HAREKETE GEÇMİYOR Marş motoru harekete geçmiyor	<ul style="list-style-type: none"> • El freni devreye sokulmamış. • Akümülatör bitmiş. • Akümülatör anahtarı devre dışı. 	<ul style="list-style-type: none"> • El frenini devreye sokun ve gösterge tablosundaki gösterge lambasının yanıp yanmadığını kontrol ediniz. • Akümülatörü tekrar şarj edin veya yenisiyle değiştiriniz. • Anahtar anahtarını devreye sokunuz.
MOTOR HAREKETE GEÇMİYOR Marş motoru harekete geçmesine rağmen motor harekete geçmiyor	<ul style="list-style-type: none"> • F15 sigortası atmış. • Yakıt bitmiş. • Mazot filtresi tıkanmış. • (Yakıt bitmesinden dolayı) mazot borusu boşaltılmış. • Motor stop selenoidi. 	<ul style="list-style-type: none"> • Sigortayı kontrol ediniz. • Depoyu yakıtla doldurunuz. • DEUTZ motoru Kullanma ve Bakım el kitabına bakınız. • Depoyu yakıtla doldurduktan sonra DEUTZ motoru Kullanma ve Bakım el kitabına bakınız. • Selenoidi kontrol edin. Eğer gerekirse yenisiyle değiştiriniz.
MAKİNE HAREKET ETMİYOR	<ul style="list-style-type: none"> • Direksiyon kolundaki anahtar boşta. • Park freni devreye girmiş. • F23 sigortası atmış. 	<ul style="list-style-type: none"> • Direksiyon kolundaki anahtarı doğru konuma getiriniz. • Park frenini devreden çıkarınız. • Sigortayı kontrol edin ve gerekiyorsa değiştiriniz.
MAKİNEİNİN TAHRİKİ YETERSİZ	<ul style="list-style-type: none"> • Yağ filtresi tıkanmış. 	<ul style="list-style-type: none"> • Filtreyi yenisiyle değiştiriniz.
DİREKSİYON MODUNU SEÇME İŞLEMİ YAPILAMIYOR	<ul style="list-style-type: none"> • Direksiyon modunun kontrolü için kullanılan F20 sigortası atmış. • "YOL-ŞANTİYE" seçici düğmesi "YOL" konumunda bulunuyor. 	<ul style="list-style-type: none"> • Sigortayı yenisiyle değiştiriniz. • Seçici düğmesini "ŞANTİYE" konumuna getiriniz.

**ARIZALI ÇALIŞMA VE ARIZA ARAMA**

SEÇİCİ DÜĞME "ŞANTİYE" KONUMUNA GETİRİLİRSE BİLE "YOL" FONKSİYONU DEVREDE KALIR	<ul style="list-style-type: none">"YOL-ŞANTİYE" modu seçimi yapılmıyor.	<ul style="list-style-type: none">F20 sigortasını kontrol edin ve eğer gerekirse yenisiyle değiştiriniz.
BOM İNMIYOR, DIŞARI ÇIKMIYOR, ATAŞMAN TAŞIYICI APARATI KAYDIRMIYOR	<ul style="list-style-type: none">Sigortası atmış.Acil durdurma düğmesi devrede.	<ul style="list-style-type: none">F2 ve/veya F24 sigortalarını yenileriyle değiştiriniz.Düğmeyi ilk duruma getiriniz.
HİDROLİK YAĞ TERMOMETRESİ ÇALIŞMIYOR	<ul style="list-style-type: none">Dış sıcaklığın düşük olması halinde ve/veya makinenin kısa sürelerde kullanılması durumunda hidrolik yağ sıcaklığının 40-50°C'yi aşmadığı için bu durum normaldir.	
PARK FRENİNİN DEVREDE OLDUĞUNU GÖSTEREN IŞIKLI GÖSTERGE YANMIYOR	<ul style="list-style-type: none">Sigortası atmış.	<ul style="list-style-type: none">F15 sigortayı yenisiyle değiştiriniz.
BOM HAREKET ETMİYOR	<ul style="list-style-type: none">Sigortası atmış."YOL-ŞANTİYE" seçici düğmesi "YOL" konumunda bulunuyor.Acil durdurma düğmesi devrede.	<ul style="list-style-type: none">F22 sigortasını kontrol edin ve eğer gerekirse yenisiyle değiştiriniz.Seçici düğmesini "ŞANTİYE" konumuna getiriniz.Düğmeyi ilk duruma getiriniz.
MOMENT SINIRLAYICI SİSTEM ÇALIŞMA SKALASINI DEĞİŞTİRMİYOR	<ul style="list-style-type: none">Stabilizatörlerdeki strok sonu tertibatları iyi çalışmıyor.	<ul style="list-style-type: none">Stabilizatörlerdeki strok sonu tertibatlarının düzgün şekilde çalışıp çalışmadığını kontrol edin ve eğer gerekirse yenileriyle değiştiriniz.
MOMENT SINIRLAYICI SİSTEM KİLİTLİ DURUMDA (kırmızı LED ışıkları yanıyor)	<ul style="list-style-type: none">Yetersiz stabilite şartları.	<ul style="list-style-type: none">Bomu güvenlik içinde geri çekme işlemini yapınız. Eğer makine alarm durumunda kalmaya devam ediyorsa, devrilmeye karşı koruyucu sistemi devre dışı bırakma anahtarını kullanarak bomu dinlenme durumuna getirin ve en yakın yetkili tamirhane ile hemen temas kurunuz.
ARB ALARM DURUMUNDA İKEN MİKROSVİÇ KONTROL DENEYİ YAPILIRSA BOMU DIŞARI ÇIKARMA TERTİBATI, BOMU İNDİRME TERTİBATI, STABİLİZATÖRLERİ KALDIRMA TERTİBATI VE MAKİNE TESVİYE TERTİBATI DEVREDE KALIR	<ul style="list-style-type: none">Konnektörlerin dağıtma ekipmanına doğru şekilde bağlanmış olup olmadığını kontrol ediniz.	<ul style="list-style-type: none">Konnektörlerin doğru konuma takılması durumunda GENIE Teknik Yardım Servisi ile temas kurunuz.

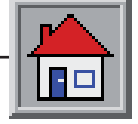

ARIZALI ÇALIŞMA VE ARIZA ARAMA

<p>BOM 2 METREDEN FAZLA YUKARI KALDIRILMIŞ DURUMDA İKEN MİKROSVİÇ KONTROL DENEYİ YAPILIRSA STABİLİZATÖRLERİ KALDIRMA TERTİBATI VE MAKİNE TESVİYE TERTİBATI DEVREDE KALIR</p>	<ul style="list-style-type: none"> • Konnektörlerin dağıtma ekipmanına doğru şekilde bağlanmış olup olmadığını kontrol ediniz. 	<ul style="list-style-type: none"> • Konnektörlerin doğru konuma takılması durumunda GENIE Teknik Yardım Servisi ile temas kurunuz.
<p>DLE MOMENT SINIRLAYICI SİSTEM ALARM DURUMUNDA</p>	<ul style="list-style-type: none"> • (10A'lık F25) sigortası atmış. • Sistem arızası. 	<ul style="list-style-type: none"> • Sigortasını kontrol edin ve eğer gerekirse yenisiyle değiştiriniz.
<p>GÖSTERGE BİRİMİNDE GÖRÜNTÜLENEN DLE MOMENT SINIRLAYICI SİSTEMİN ALARM KODLARI</p>	<p>1 E2PROM hatası.</p> <p>2 HÜCRE 1 okuması kabul edilen maksimum değerden daha yüksek.</p> <p>3 HÜCRE 2 okuması kabul edilen maksimum değerden daha yüksek.</p> <p>4 Çalışma sırasında kilitleme rölesi kontrol hatası.</p>	<ul style="list-style-type: none"> • Sistemin RESET edilmesi için makineyi kapatıp yeniden çalıştırınız. Alarm durumunun devam etmesi halinde, makineyi yeniden ayarlamak için GENIE Teknik Yardım Servisi ile temas kurunuz. • Kontrol paneli ile yük hücresi arasındaki kablo bağlantısını kontrol ediniz. • Yük hücresinin doğru sabitlenmiş olduğunu kontrol ediniz. • Bağlantı kablosunda veya konnektörlerde bir kısa devre oluşmadığından emin olunuz. • Alarm durumunun devam etmesi halinde, yük hücresini kontrol ettirmek için GENIE Teknik Yardım Servisi ile temas kurunuz. • Kontrol paneli ile yük hücresi arasındaki kablo bağlantısını kontrol ediniz. • Yük hücresinin doğru sabitlenmiş olduğunu kontrol ediniz. • Bağlantı kablosunda veya konnektörlerde bir kısa devre oluşmadığından emin olunuz. • Alarm durumunun devam etmesi halinde, yük hücresini kontrol ettirmek için GENIE Teknik Yardım Servisi ile temas kurunuz. • Röle ve kabloların çalışmasını kontrol ediniz. • Çıkışların doğru çalışıp çalışmadığını kontrol etmek için gerçekleştirilen deneyi yapmak için makineyi kapatıp yeniden çalıştırınız. Alarm durumunun devam etmesi halinde, DLE ünitesini yenisiyle değiştirmek için GENIE



ARIZALI ÇALIŞMA VE ARIZA ARAMA

	<p>5-6-7-8 Çalıştırma anında kilitleme rölesi kontrol hatası.</p> <p>9 HÜCRE 1 ve HÜCRE 2 okuma uygunluğu. İki hücreden okunan değerler farklı.</p> <p>A RAM'da veri hatası.</p> <p>B Stabilizatörlerin uygunluğu.</p> <p>C A.D.C. okuma kontrolünde hata.</p>	<p>Teknik Yardım Servisi ile temas kurunuz.</p> <ul style="list-style-type: none">• Röle ve kabloların çalışmasını kontrol ediniz.• Deneyi yeniden yapmak için makineyi kapatıp yeniden çalıştırınız. Alarm durumunun devam etmesi halinde, DLE ünitesini yenisiyle değiştirmek için GENIE Teknik Yardım Servisi ile temas kurunuz.• Hücrelerin bütünlüğü ve tespitini kontrol ediniz. Alarm durumunun devam etmesi halinde, yük hücrelerini yenileriyle değiştirme ve makine ayarlama işlemlerini yaptırmak için GENIE Teknik Yardım Servisi'ne başvurunuz.• Makineyi kapatıp yeniden çalıştırınız. Alarm durumunun devam etmesi halinde, GENIE Teknik Yardım Servisi ile temas kurunuz.• Bir giriş okunmamış. DLE ünitesine bağlanmış konnektörü, kablo bağlantılarını, güç kablosunu kontrol ediniz.• Makineyi kapatıp yeniden çalıştırınız. Alarm durumunun devam etmesi halinde, GENIE Teknik Yardım Servisi ile temas kurunuz.
--	---	---

UYARI!

Bu kesimde listelenmeyen arızalar ortaya çıkarsa, GENIE Teknik Yardım Servisi, en yakın yetkili tamirhanesi veya bayii ile temas kurunuz.



Kesim F

OPSİYONEL AKSESUARLAR

KONULARIN LİSTESİ

F-1.1	Agregalar için uygun kepçe.....	F-3
F-1.2	Tahıllar için uygun kepçe.....	F-4
F-1.3	Taşıyıcı aparat üzerindeki sabit kanca.....	F-5
F-1.4	Karıştırma kepçesi.....	F-6
F-1.5	Bakım işlerine uygun vinç kolu.....	F-7
F-1.6	Hidrolik yana kaydırma sistemi ile donatılmış çatal.....	F-8
F-1.7	Tutucu tertibat ile donatılmış çatal.....	F-9



OPSİYONEL AKSESUARLAR

■ ÖNSÖZ

Bu kesimin operatöre forkliftlerde kullanılacak olan, birbiriyle değiştirilebilen opsiyonel ataşmanlar hakkında bilgi verme amacı vardır.

Sadece bu sayfalarda söz edilen ataşmanları kullanmanızı tavsiye ederiz. Ataşmanları kullanmadan önce lütfen özelliklerini dikkatlice okuyun ve kullanımını anlayınız.

Ataşmanları kurmak ve sökmek için Kesim C **ÇALIŞMA VE KULLANIM**'daki **paragraf C-5.4**'te ayrıntılarıyla gösterilen standart prosedüre bakınız.



TEHLİKE

Birbiriyle değiştirilebilen ataşmanları yenileriyle değiştirme işlemleri sırasında görevli olmayanları çalışma alanından uzak tutunuz.



TEHLİKE

Opsiyonel ataşmanların, özellikle Vinç kolunun montajı forkliftte yükün ağırlık merkezini değiştirir. Bir yük taşımadan önce lütfen ağırlığını kontrol edin ve yük tablolarına bakınız. Nominal taşıma kapasitelerinden kullanılan ataşmanın ağırlığını çıkarmak gerekir.

■ Hidrolik hatların bağlantısı için uygulanması gereken yöntem

- Yeni ataşmanı bağlayın ve hidrolik boruları tespit ediniz.
- Ataşman kilitleme silindirin **A** harfli çabuk bağlantı elemanlarını kirden korumak amacıyla bağlantılarını kestikten sonra **B** harfli yalancı konnektörlere takınız.
- Daha önce serbest bırakılmış çabuk bağlantı elemanlarını yeni ataşmanın besleme hortumlarına bağlayınız.

Yeni ataşmanın iki adet hidrolik hareket tertibatı ile donatılmış olması halinde, makinede veya ataşmanda kabin içinde yer alan **22** numaralı anahtar aracılığıyla devreye sokulabilen **C** harfli akış seçme valfi monte edilmesi gerekir.

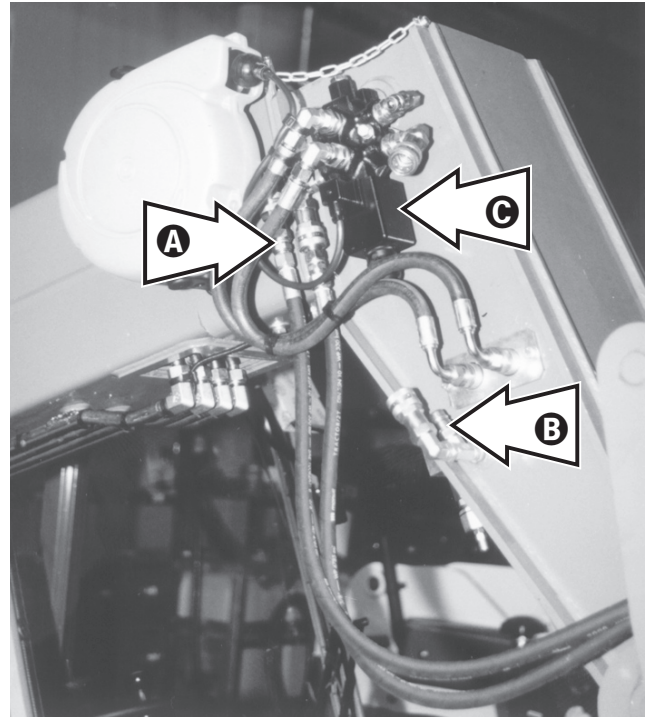
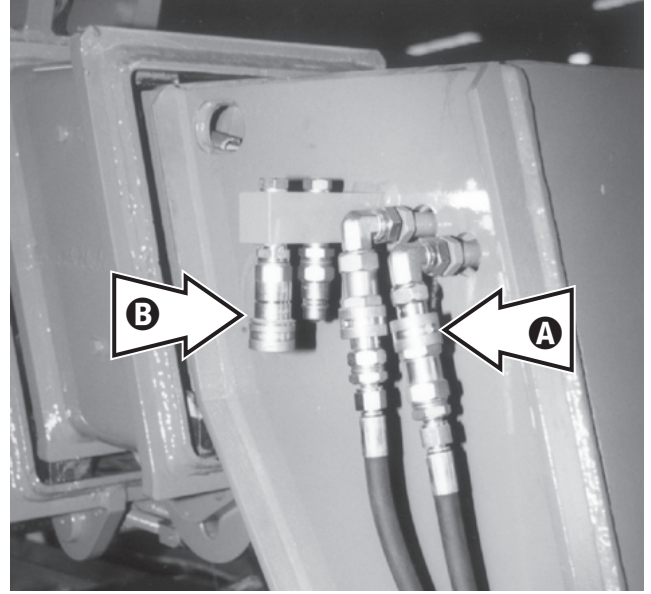

**OPSİYONEL AKSESUARLAR****■ F-1.1 AGREGALAR İÇİN UYGUN KEPÇE**

Kod	GTH-2506
litre 500	59.0200.0000

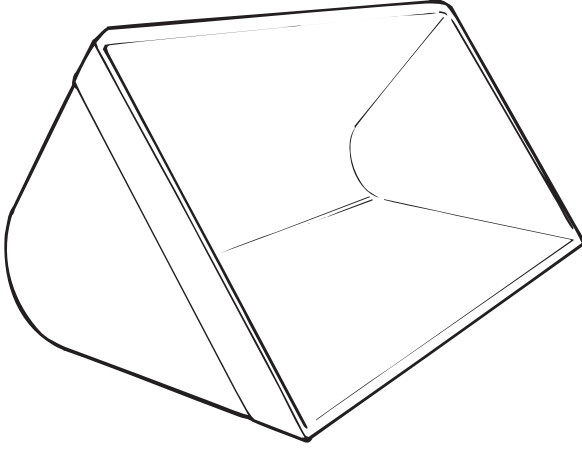
**Teknik veriler**

Taşıma kapasitesi	litre	500
A Genişlik	mm	1850
B Uzunluk	mm	760
H Yükseklik	mm	700
- Ağırlık	kg	290

Kullanım alanı

Toprak, kum, yıkıntı, tahıl, vs. taşımaya uygun çabuk bağlantılı ataşman.

Güvenlik

"Güvenlik talimatları" başlıklı kesim **B**'de bulunan genel güvenlik kurallarına titizlikle uyunuz.

Çalışma**UYARI!**

Kepçeyi kullanmanız halinde malzemeyi yüklemeyi yüklemeyi önce bomu tamamen geri çekmenizi tekerlekleri dik tutarak malzeme yığınının doğru ilerlemenizi tavsiye ederiz.

Yükü yüklemek/boşaltmak için ataşman taşıyıcı aparatının döndürme kolunu hareket ettiriniz.

Bakım

Kepçeyi kullanmadan önce zarar görmüş olup olmadığını gözle kontrol ediniz.

UYARI!

Dökme malzemeler taşımaya uygun bir ataşmandır. Toprak kazma işlemleri için kullanılmamalıdır.



OPSİYONEL AKSESUARLAR

■ F-1.2 TAHILLAR İÇİN UYGUN KEPÇE

Kod	GTH-2506
litre 800	59.0200.1000

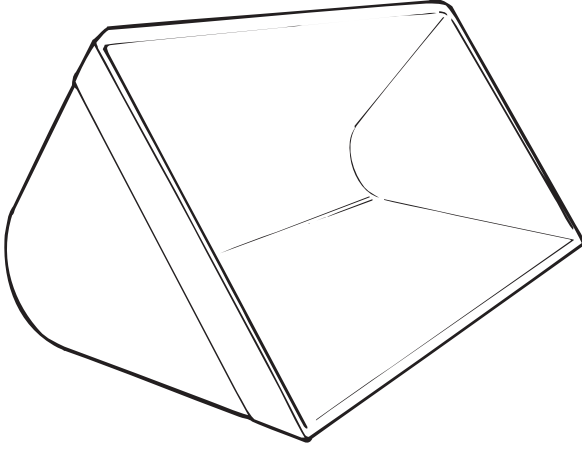
**Teknik veriler**

Taşıma kapasitesi	litre	800
A Genişlik	mm	1850
B Uzunluk	mm	800
H Yükseklik	mm	1150
- Ağırlık	kg	350

Kullanım alanı

Tahıllar veya agregalar, vs. taşımaya uygun çabuk bağlantılı ataşman.

Güvenlik

"Güvenlik talimatları" başlıklı kesim **B**'de bulunan genel güvenlik kurallarına titizlikle uyunuz.

Çalışma**UYARI!**

Kepçeyi kullanmanız halinde malzemeyi yüklemeyi yüklemeyi önce bomu tamamen geri çekmenizi tekerlekleri dik tutarak malzeme yığınının doğru ilerlemenizi tavsiye ederiz.

Yükü yüklemek/boşaltmak için ataşman taşıyıcı aparatının döndürme kolunu hareket ettiriniz.

Bakım

Kepçeyi kullanmadan önce zarar görmüş olup olmadığını gözle kontrol ediniz.

UYARI!

Dökme malzemeler taşımaya uygun bir ataşmandır. Toprak kazma işlemleri için kullanılmamalıdır.



OPSİYONEL AKSESUARLAR

■ F-1.3 TAŞIYICI APARAT ÜZERİNDEKİ SABİT KANCA

Taşıma kapasitesi	GTH-2506
2500 kg	59.0700.0000

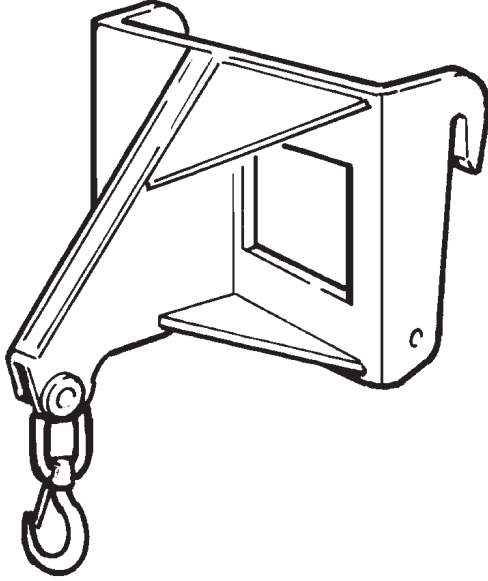

Kullanım alanı

Yükleri özel kayışlar aracılığıyla yukarı kaldırmaya uygun çabuk bağlantılı ataşman.

Güvenlik

"Güvenlik talimatları" başlıklı kesim **B**'de bulunan genel güvenlik kurallarına titizlikle uyunuz. Asılı yükleri sallandırmayınız. Kancalanmış yükleri sürüklemeyiniz. Bomu dışarı çıkarmadan önce yükü yukarı kaldırınız.

Çalışma

Aksesuarı takın ve ataşman kilitleme silindiri ile sabitleyiniz. Bütün yükler yürürlükteki kanunlara uygun özel kumaş kayışlar veya zincirler ile sabitlenmelidir. Yükleri taşımak için forkliftin teleskopik bomunu yukarı kaldırıp döndürünüz.

Bakım

Aksesuarı kullanmadan önce zarar görmüş olup olmadığını gözle kontrol ediniz. Kancada emniyet kilidi olup olmadığını, emniyet kilidinin düzgün şekilde çalıştığını kontrol ediniz.

Teknik veriler

Taşıma kapasitesi	kg	2500
Genişlik	mm	970
Uzunluk	mm	620
Yükseklik	mm	600
Ağırlık	kg	105

ÖNEMLİ NOT

Taşıyıcı aparat kancası 2500 kg'lık bir yük taşımak için tasarlanmıştır. Maksimum taşıma kapasitesi, kancanın monte edildiği forkliftin nominal taşıma kapasitesine eşit olup ataşman ile verilen yük tablolarında belirtilmiştir.

ÖNEMLİ NOT

Bu ataşmanın çalıştığınız ülkede kullanılabildiğinden emin olunuz. İtalyan pazarında bu ataşman ISPEL (İş Sağlığı ve Güvenliği Genel Müdürlüğü)'nün kayıt defterine kaydedilecektir. Ayrıca yılda bir deneyden geçirilmelidir. Deney talep formu kullanıcı tarafından sunulmalıdır.



OPSİYONEL AKSESUARLAR

■ F-1.4 KARIŞTIRMA KEPÇESİ

Kod	GTH-2506
litre 250	59.0400.9000

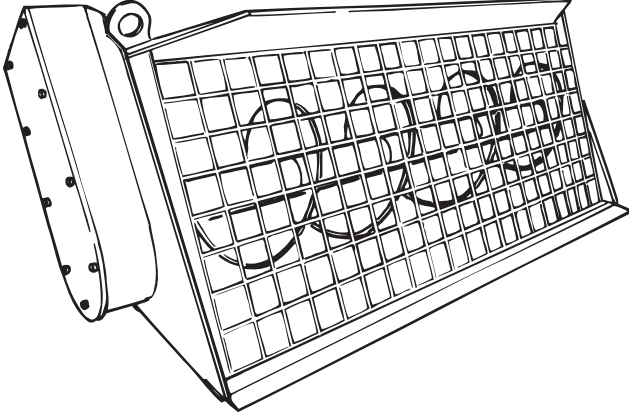

Teknik veriler

	Litre	250
Genişlik	mm
Uzunluk	mm	...
Yükseklik	mm	...
Ağırlık	kg	...
SAE kapasitesi	m ³	...

Kullanım alanı

Hazır beton karışımlarını karıştırma ve dağıtmaya uygun çabuk bağlantılı ataşman.

Güvenlik

"Güvenlik talimatları" başlıklı kesim **B**'de bulunan genel güvenlik kurallarına titizlikle uyunuz.

Çalışma

Yükü yüklemek/boşaltmak için ataşman taşıyıcı aparatının döndürme kolunu hareket ettiriniz. Sonsuz vidalı karıştırıcıyı çalıştırmak için ataşman kilitleme kolunu hareket ettiriniz. Karıştırıcıyı çalıştırmadan önce, aynı çabuk bağlantılı elemanları kullanarak, yeni ataşmanın besleme borularını bağlayınız (lütfen sayfa F-2'deki talimatlara bakınız).

Bakım



DİKKAT!

Kepçe üzerinde herhangi bir bakım işlemi yapmadan önce kepçeyi zemine degecek biçimde indirin, makineyi durdurun, kontak anahtarını çekip alın ve görevli olmayanların kumanda tablosuna ulaşabilmesini önlemek amacıyla sürücü kabinini anahtarla kilitleyiniz.

Kepçeyi kullanmadan önce zarar görmüş olup olmadığını gözle kontrol ediniz. Kepçeyi her çalışma günü bitiminde ya da beton karışım ve kalıntıların katılaşmasına yol açabilecek kullanılmama süresinden önce su ile dikkatlice yıkayınız.

Borularda veya çabuk bağlantılı elemanlarda hidrolik yağ sızıntılarının olup olmadığını kontrol ediniz.

Çabuk bağlantılı elemanların bağlantısı her kesildiğinde, safsızlıkların devrede dolaşmaya başlamasını önlemek amacıyla çabuk bağlantılı elemanları itinalı biçimde koruyunuz.

**OPSİYONEL AKSESUARLAR****■ F-1.5 BAKIM İŞLERİNE UYGUN VİNÇ KOLU**

Kod	GTH-2506
400 kg	59.0800.0000

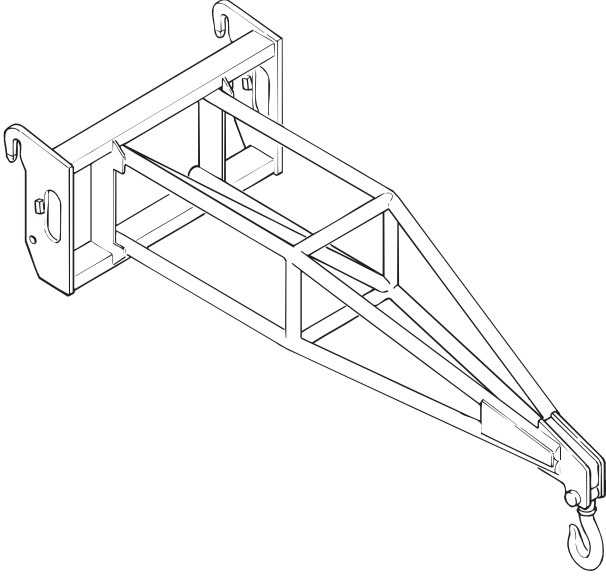
**Kullanım alanı**

Büyük çalışma yüksekliklerine ulaşılması gerektiği bakım işlerinde kullanılacak olan çabuk bağlantılı ataşman.

Güvenlik

"Güvenlik talimatları" başlıklı kesim **B**'de bulunan genel güvenlik kurallarına titizlikle uyunuz.

Uygun kayışlar vasıtasıyla ve güvenli bir şekilde bağlanmamış yükler kaldırmayınız.

Aracı aniden hareket ettirmeyiniz, durdurmayınız.

Yükü sallandırmayınız, özellikle ağırlık merkezinden geçen dikey çizginin dışına çıkarmayınız.

Yükü eğik olarak kaldırmayınız, çekerek taşımayınız.

Çalışma

Çalışma yüksekliğini değiştirmek için ataşman taşıyıcı aparatını döndürme kolunu hareket ettiriniz.

Bakım

Vinç kolunu kullanmadan önce zarar görmüş olup olmadığını gözle kontrol ediniz.

Kancada emniyet kilidi olup olmadığını, emniyet kilidinin düzgün şekilde çalıştığını kontrol ediniz.

Her gün mafsalları gres pompası ile gresleyiniz.

Özellikleri		
- Taşıma kapasitesi	kg	400
A Uzunluk	mm	2100
B Genişlik	mm	920
H Yükseklik	mm	630
- Ağırlık	kg	115

ÖNEMLİ NOT

Bu ataşmanın çalıştığınız ülkede kullanılabildiğinden emin olunuz. İtalyan pazarında bu ataşman ISPEL (İş Sağlığı ve Güvenliği Genel Müdürlüğü)'nün kayıt defterine kaydedilecektir. Ayrıca yılda bir deneyden geçirilmelidir.

Deney talep formu kullanıcı tarafından sunulmalıdır.

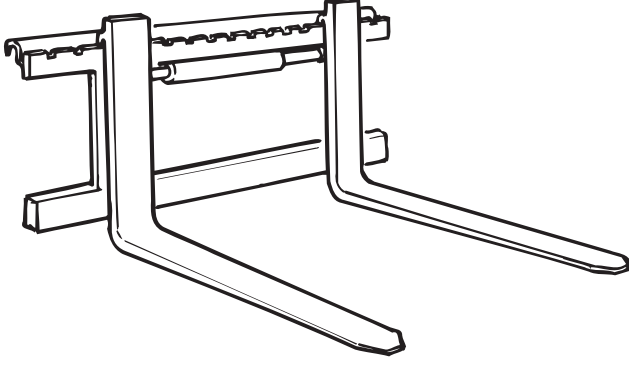
**OPSİYONEL AKSESUARLAR****■ F-1.6 HİDROLİK YANA KAYDIRMA SİSTEMİ İLE DONATILMIŞ ÇATAL****Kullanım alanı**

Paletlenmiş yükleri taşımaya uygun, yükü ± 100 mm'ye kadar yana kaydırma olanağı sağlayan çabuk bağlantılı ataşman.

Güvenlik

"Güvenlik talimatları" başlıklı kesim B'de bulunan genel güvenlik kurallarına titizlikle uyunuz.

- Dökme malzeme yüklemeyiniz
- Üstüste konulmuş paletler taşımayınız.

Çalışma

Yükü yana kaydırmak için ataşman kilitleme kolunu hareket ettiriniz. Çatalı hareket ettirmeden önce, aynı çabuk bağlantılı elemanları kullanarak, yeni ataşmanın besleme borularını kola bağlayınız (lütfen sayfa F-2'deki talimatlara bakınız).

Bakım

Çatalı kullanmadan önce zarar görmüş olup olmadığını gözle kontrol ediniz.

Hidrolik yağ sızıntılarının olup olmadığını kontrol ediniz. Her gün mafsalları gres pompası ile, kaydırma kılavuzlarını grafitli gres ile gresleyiniz.

Makine	GTH-2506
Kod	59.0600.0000

Teknik veriler

Taşıma kapasitesi kg		2600
Genişlik	mm	1240
Uzunluk	mm	1600
Yükseklik (koruma ile)	mm	1000
Ağırlık	kg	180
Yana kaydırma	mm	± 100
Çatal bağlantı elemanları		FEM 2

**OPSİYONEL AKSESUARLAR****■ F-1.7 TUTUCU TERTİBAT İLE DONATILMIŞ
ÇATAL**

Makine	GTH-2506
Tutucu tertibat ile donatılmış çatal	59.1300.1000

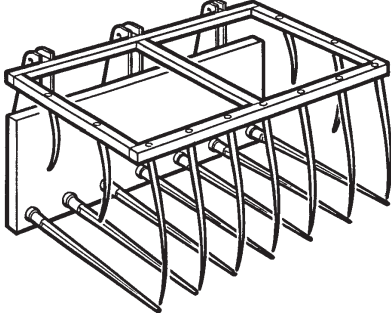

Özellikleri		
Genişlik	mm	1980
Uzunluk	mm	900
Yükseklik	mm	800
Ağırlık	kg	315
Diş sayısı		9+13

Kullanım alanı

Gübre, çalı ve diğer tarım ürünleri yükleyip taşımaya uygun, birbiriyle değiştirilebilen çabuk bağlantılı ataşman.

Güvenlik

"Güvenlik talimatları" başlıklı kesim **B**'de bulunan genel güvenlik kurallarına titizlikle uyunuz.

Çalışma

Eğim ayarlarını yapmak için ataşman taşıyıcı aparatının döndürme kolunu hareket ettiriniz.

Yükü kaldırmak için ataşman kilitleme kolunu hareket ettiriniz. Çatalı hareket ettirmeden önce, aynı çabuk bağlantılı elemanları kullanarak, yeni ataşmanın besleme borularını kola bağlayınız (lütfen sayfa F-2'deki talimatlara bakınız).

Bakım

Çatalı kullanmadan önce zarar görmüş olup olmadığını gözle kontrol ediniz.

Hidrolik yağ sızıntılarının olup olmadığını kontrol ediniz. Her gün mafsalları gres pompası ile, kaydırma kılavuzlarını grafitli gres ile gresleyiniz.



Kasten boş bırakılmış bir sayfadır



TABLolar VE EKLER

Kesim G

TABLolar VE EKLER

KONULARIN LİSTESİ

G-1	CIVATALAR İÇİN SIKMA TORKLARI.....	G-2
G-2.1	Çatallar ile yük tablosu.....	G-3
G-2.2	Çatallar ile yük tablosu.....	G-4
G-3.1	Elektrik şemasi - sigorta ve röleler.....	G-5
G-3.2.1	Elektrik şemasi (17083 numaraya kadar geçerli).....	G-7
G-3.2.2	Elektrik şemasi (17084 numaradan itibaren geçerli).....	G-17
G-3.3	Genel elektrik şemasi (açıklama).....	G-27
G-4.1	Hidrolik devre şemasi	G-29
G-5	GÜVENLİK EKİPMANLARININ PERİYODİK KONTROLLERİ TABLOSU.....	G-30

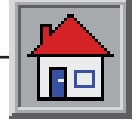

TABLolar VE EKLER

G-1 CIVATALAR İÇİN SIKMA TORKLARI

D x p	Ön yükleme (N)				Sıkma torku (Nm)			
	4.8	8.8	10.9	12.9	4.8	8.8	10.9	12.9
M 4 x 0,7	1970	3930	5530	6640	1,5	3,1	4,3	5,2
M 5 x 0,8	3180	6360	8950	10700	3	6	8,5	10,1
M 6 x 1	4500	9000	12700	15200	5,2	10,4	14,6	17,5
M 8 x 1,25	8200	16400	23100	27700	12,3	24,6	34,7	41,6
M 8 x 1	8780	17600	24700	29600	13	26	36,6	43,9
M 10 x 1,5	13000	26000	36500	43900	25,1	50,1	70,5	84,6
M 10 x 1,25	13700	27400	38500	46300	26,2	52,4	73,6	88,4
M 12 x 1,75	18900	37800	53000	63700	42,4	84,8	119	143
M 12 x 1,25	20600	41300	58000	69600	45,3	90,6	127	153
M 14 x 2	25800	51500	72500	86900	67,4	135	190	228
M 14 x 1,5	28000	56000	78800	94500	71,7	143	202	242
M 16 x 2	35200	70300	98900	119000	102	205	288	346
M 16 x 1,5	37400	74800	105000	126000	107	214	302	362
M 18 x 2,5	43000	86000	121000	145000	142	283	398	478
M 18 x 1,5	48400	96800	136000	163000	154	308	434	520
M 20 x 2,5	54900	110000	154000	185000	200	400	562	674
M 20 x 1,5	60900	122000	171000	206000	216	431	607	728
M 22 x 2,5	67900	136000	191000	229000	266	532	748	897
M 22 x 1,5	74600	149000	210000	252000	286	571	803	964
M 24 x 3	79100	158000	222000	267000	345	691	971	1170
M 24 x 2	86000	172000	242000	290000	365	731	1030	1230
M 27 x 3	103000	206000	289000	347000	505	1010	1420	1700
M 27 x 2	111000	222000	312000	375000	534	1070	1500	1800
M 30 x 3,5	126000	251000	353000	424000	686	1370	1930	2310
M 30 x 2	139000	278000	391000	469000	738	1480	2080	2490

ÖNEMLİ NOT

Yakınlık sensörlerinin maksimum sıkma torku: 15 Nm.



TABLolar VE EKLER

■ G-2.1 ÇATALLAR İLE YÜK TABLOSU

GTH-2506	
Numaradan:	xxxxx
Numaraya:	15272

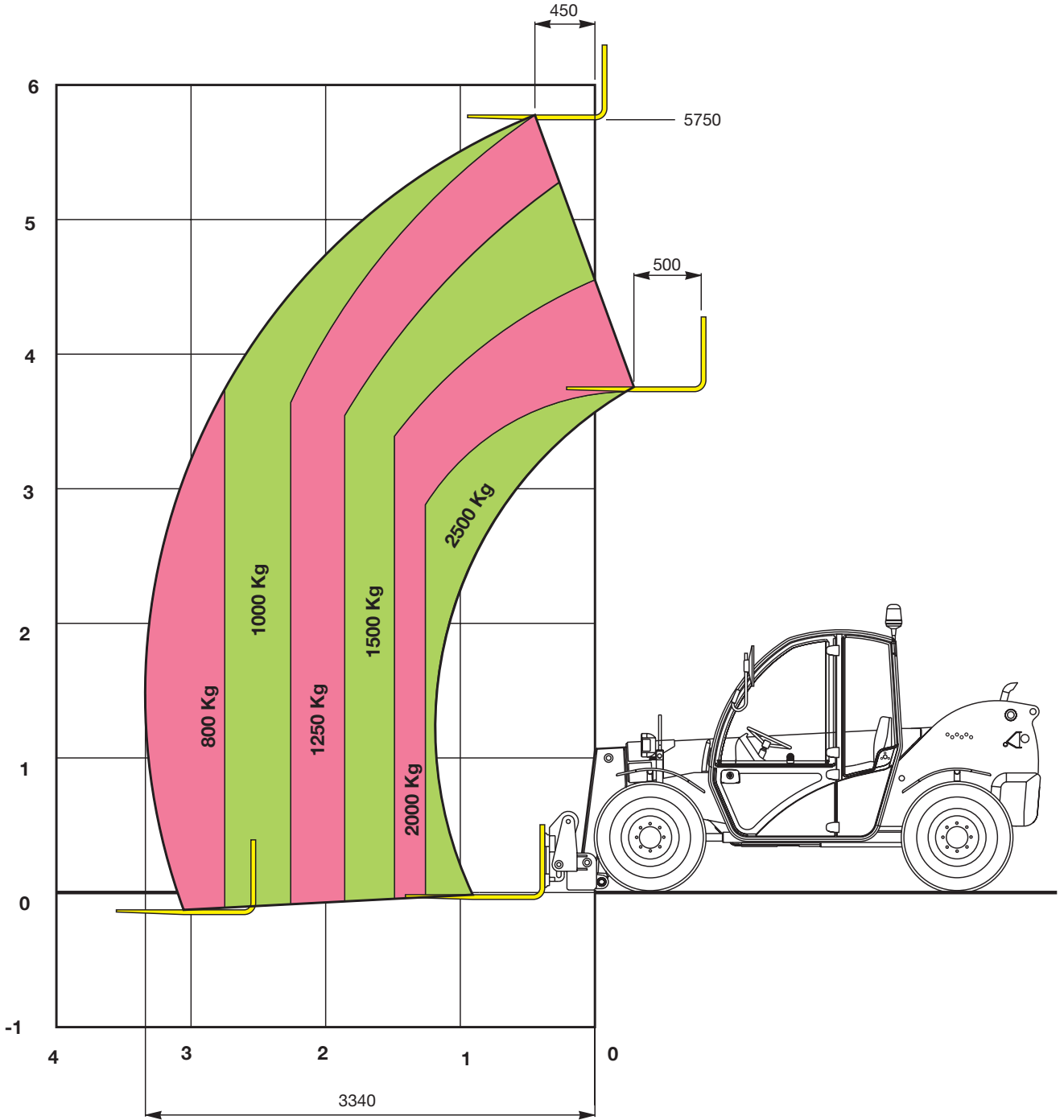



TABLolar VE EKLER

■ G-2.2 ÇATALLAR İLE YÜK TABLOSU

GTH-2506	
Numaradan:	15273
Numaraya:	xxxxx

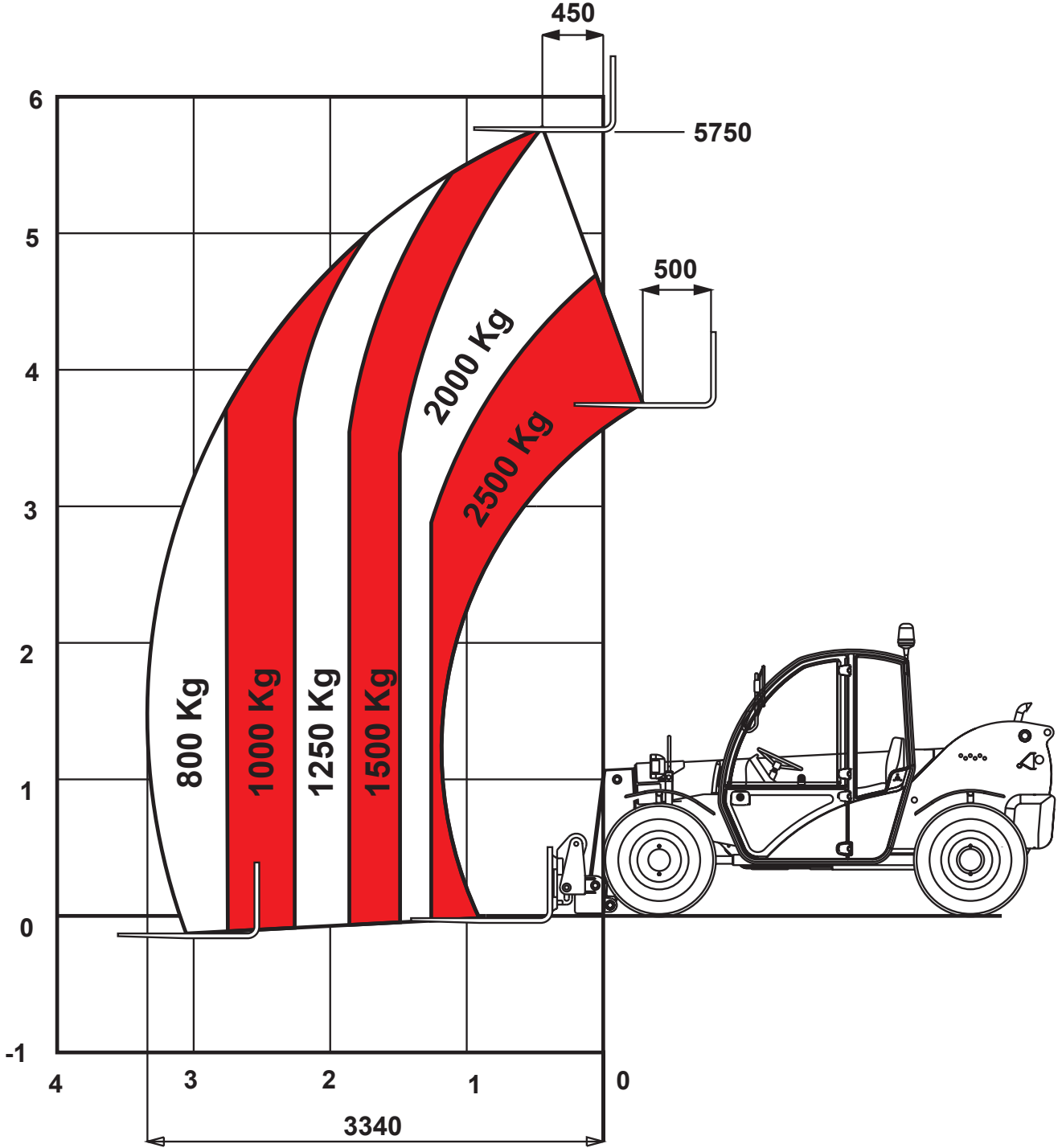



TABLolar VE EKLER

■ G-3.1 ELEKTRİK ŞEMASI - SİGORTA VE RÖLELER

Ref.	Devre	Amp.
F1	Kabin içi aydınlatma lambası, acil durum şalteri, sinyal lambaları güç besleme sistemi +30	15
F2	Röle K04 güç besleme sistemi	7,5
F3	Opsiyonel	15
F4	Sağ ön/sol arka park lambaları, plaka lambası, park lambaları göstergesi, motor yağı sıcaklık göstergesi	5
F5	Sol ön/sağ arka park lambaları, yakıt göstergesi-saat sayacı-uyarı ışıkları aydınlatma sistemi, motor yağı soğutma sıcaklığı gösterge lambası, fan anahtarı, far komütatörünün güç besleme sistemi	5
F6	Yakını gösteren sağ ışık	7,5
F7	Yakını gösteren sol ışık	7,5
F8	Uzağı gösteren sağ ışık	10
F9	Uzağı gösteren sol ışık, uzağı gösteren ışıklar göstergesi	10
F10	Korna	15
F11	Cam yıkama tertibatı kiti	10
F12	Opsiyonel	-
F13	Opsiyonel	-
F14	Opsiyonel	-
F15	Ön ısıtma kontrol ünitesi güç besleme sistemi	5
F16	Fren yağı basınç presostatı, yakıt göstergesi-saat sayacı-uyarı ışıkları, motor yağı soğutma sıcaklığı göstergesi, motor yağı sıcaklığı göstergesi, röle K04 uyarımı, hava filtresi göstergesi güç besleme sistemi, ön ısıtma gösterge lambası, trafik güvenliği anahtarı güç besleme sistemi	5
F17	Sinyal lambaları acil durum şalteri güç besleme sistemi +15	15
F18	Direksiyon kolundaki farlar-cam sileceği kumandası kontrol kolu güç besleme sistemi, cam silecek motoru	15
F19	Isıtıcı fan anahtarı güç besleme sistemi	15
F20	Trafik güvenliği anahtarı güç besleme sistemi	7,5
F21	Döner lamba güç besleme sistemi	10
F22	Kırmızı mantar başlı motor durdurma butonu güç besleme sistemi	10
F23	Röle K02, röle K05 güç besleme sistemi	7,5
F24	Röle K06 güç besleme sistemi	5
F25	Park freni şalteri güç besleme sistemi	10
F26	Opsiyonel	-
F27	Opsiyonel	-
F28	Opsiyonel	-
F29	Yedek sigorta takımı	-

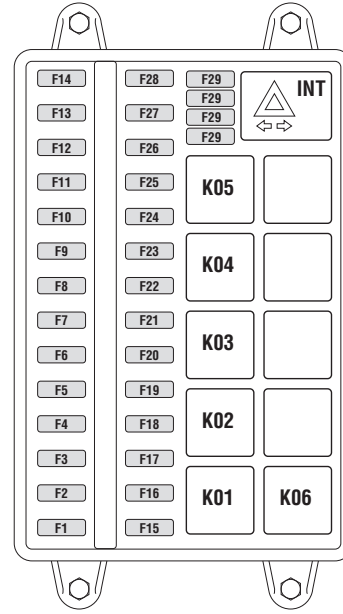

Ref.	Devre	Amp
F30	Ön ısıtma kontrol ünitesi koruyucu maxi sigorta	50
F31	Tesisat koruyucu maxi sigorta	50
K11	Start rölesi	
A02	Kızdırma bujileri ön ısıtma kontrol ünitesi	

A02 F30 F31 K11

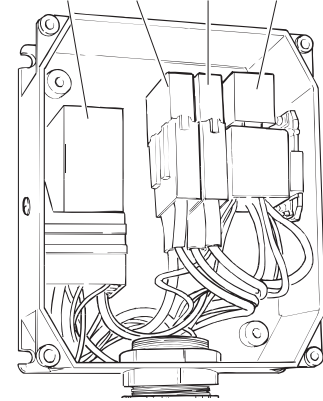

RÖLE ÜNİTESİ

Ref.	Devre
K01	Çalıştırmayı devreye sokma kumandası
K02	İleri vitesi devreye sokma kumandası
K03	Fren pedalına basılı durumdayken yasak
K04	Devrilmeye karşı koruyucu güvenlik sistemi kontrol ünitesini devreye sokma kumandası
K05	Geri vitesi devreye sokma kumandası
K06	Devrilmeye karşı koruyucu elektrovalfi devreye sokma kumandası



TABLolar VE EKLER

Kasten boş bırakılmış bir sayfadır

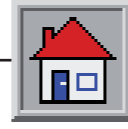

■ G-3.2.1 ELEKTRİK ŞEMASI (17083 numaraya kadar geçerli)

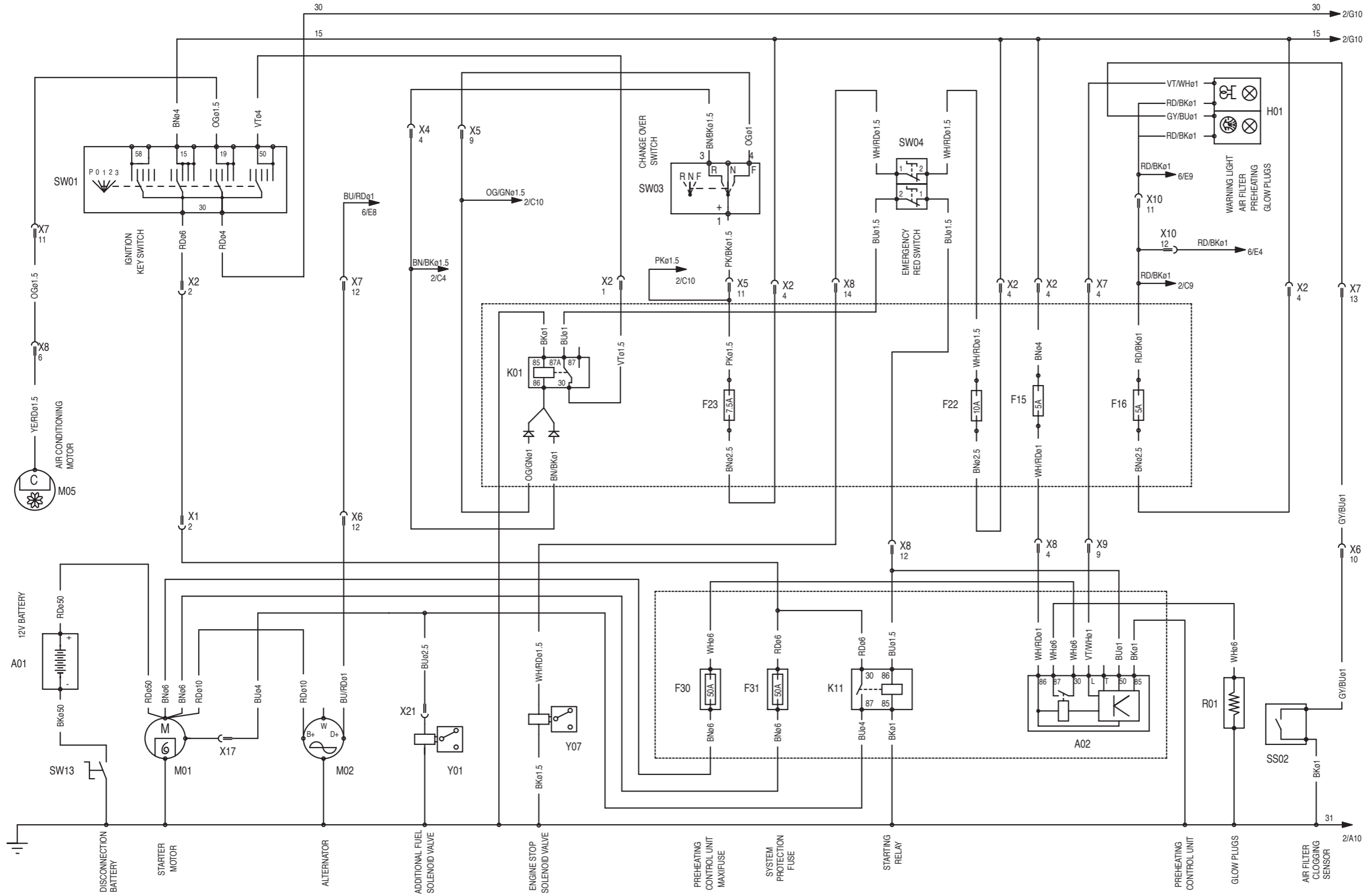

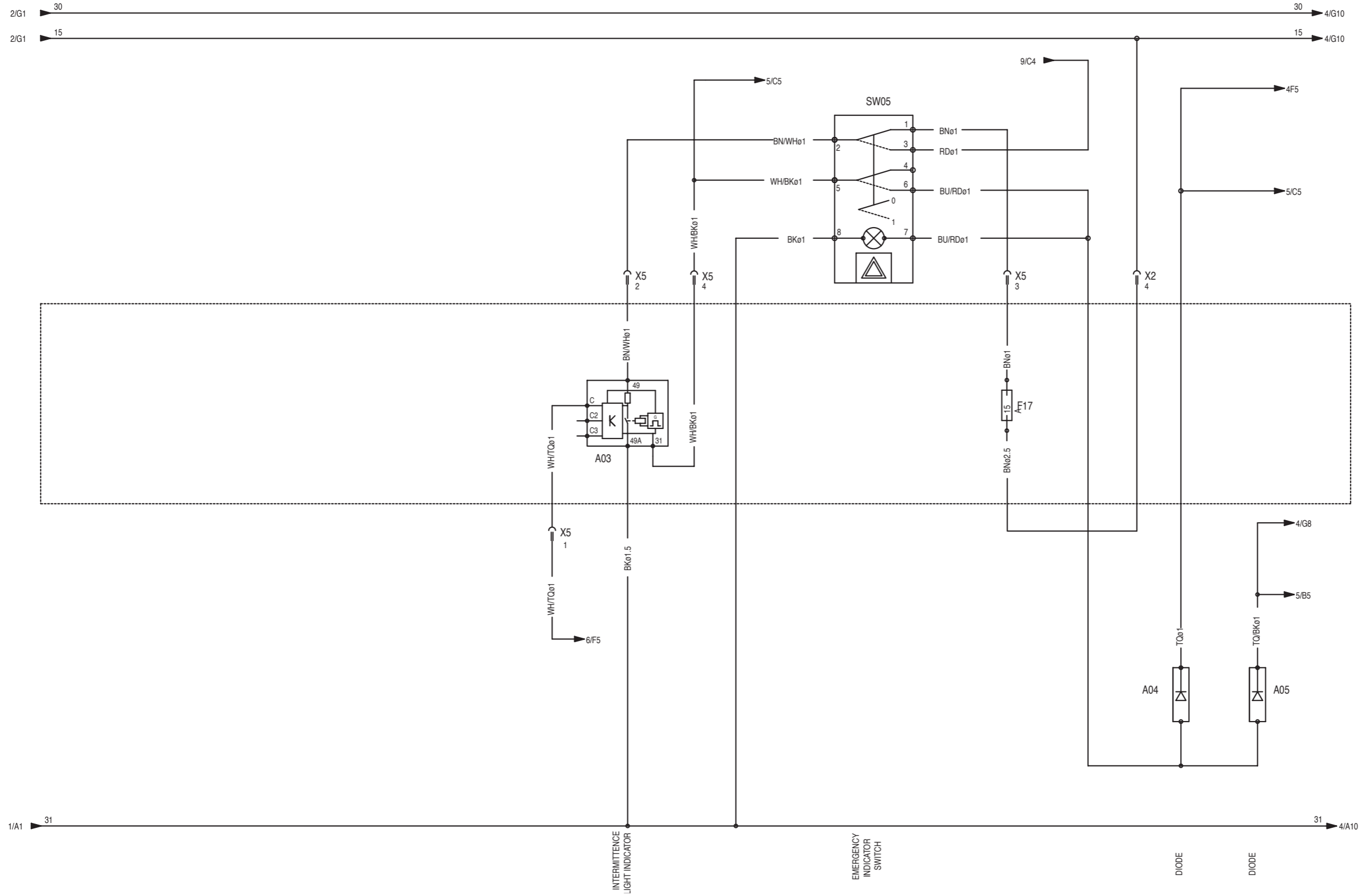
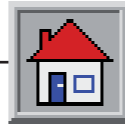



Sayfa: 4/9	
Numaradan:	xxxxx
Numaraya:	17083

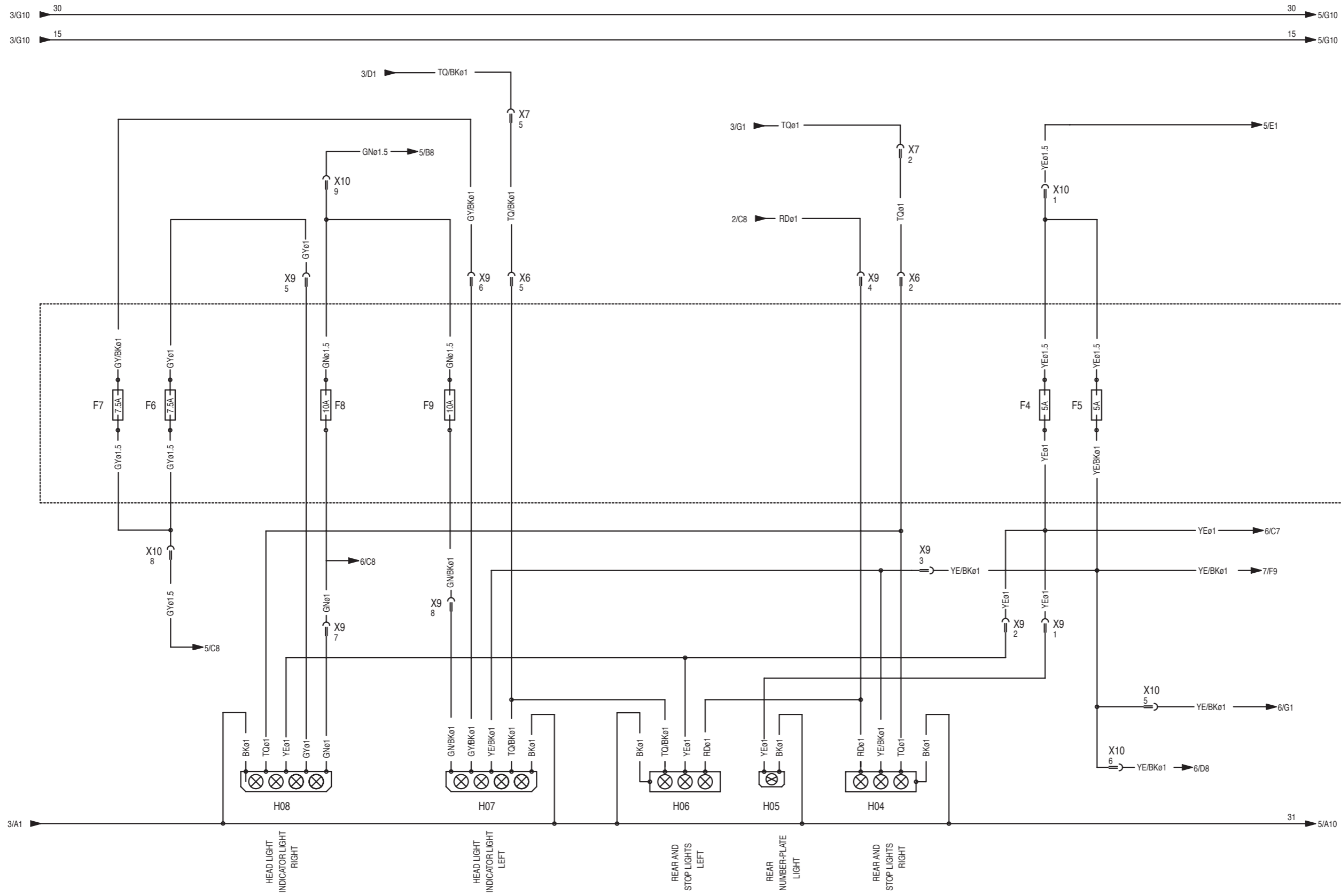

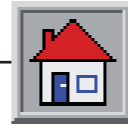

TABLOR VE EKLER

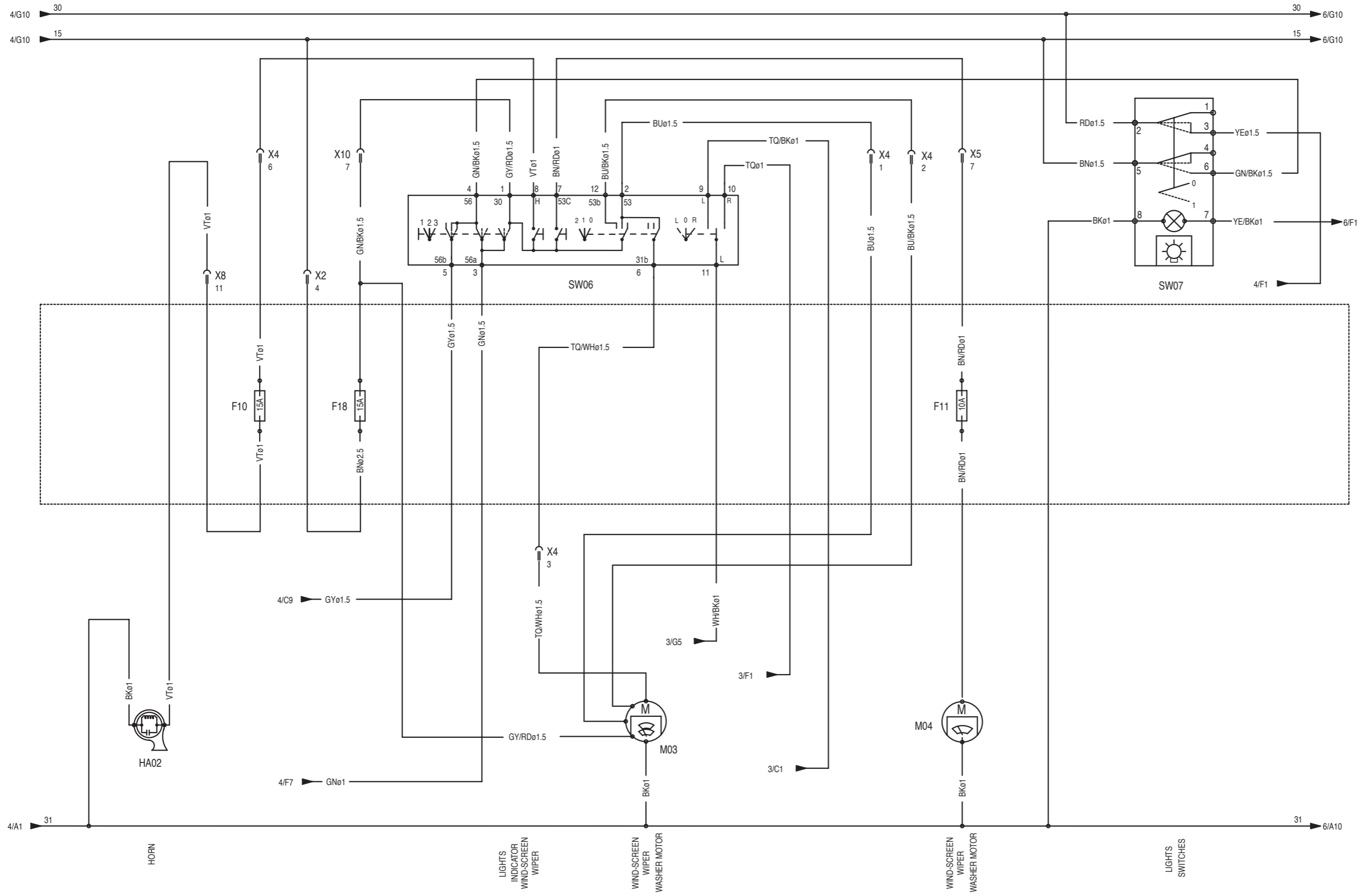



Sayfa: 6/9	
Numaradan:	xxxxx
Numaraya:	17083

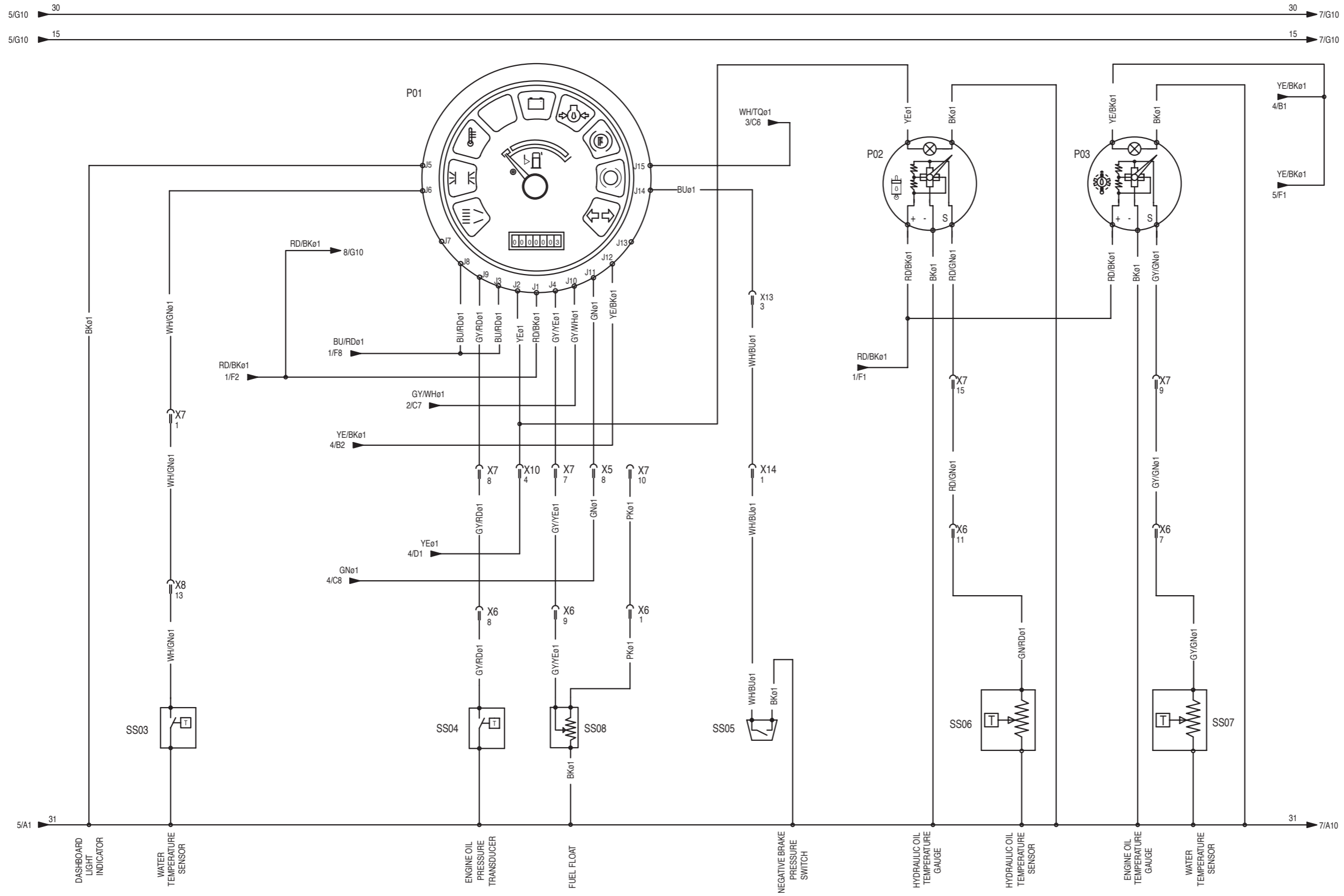

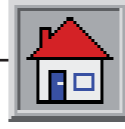

TABLOR VE EKLER

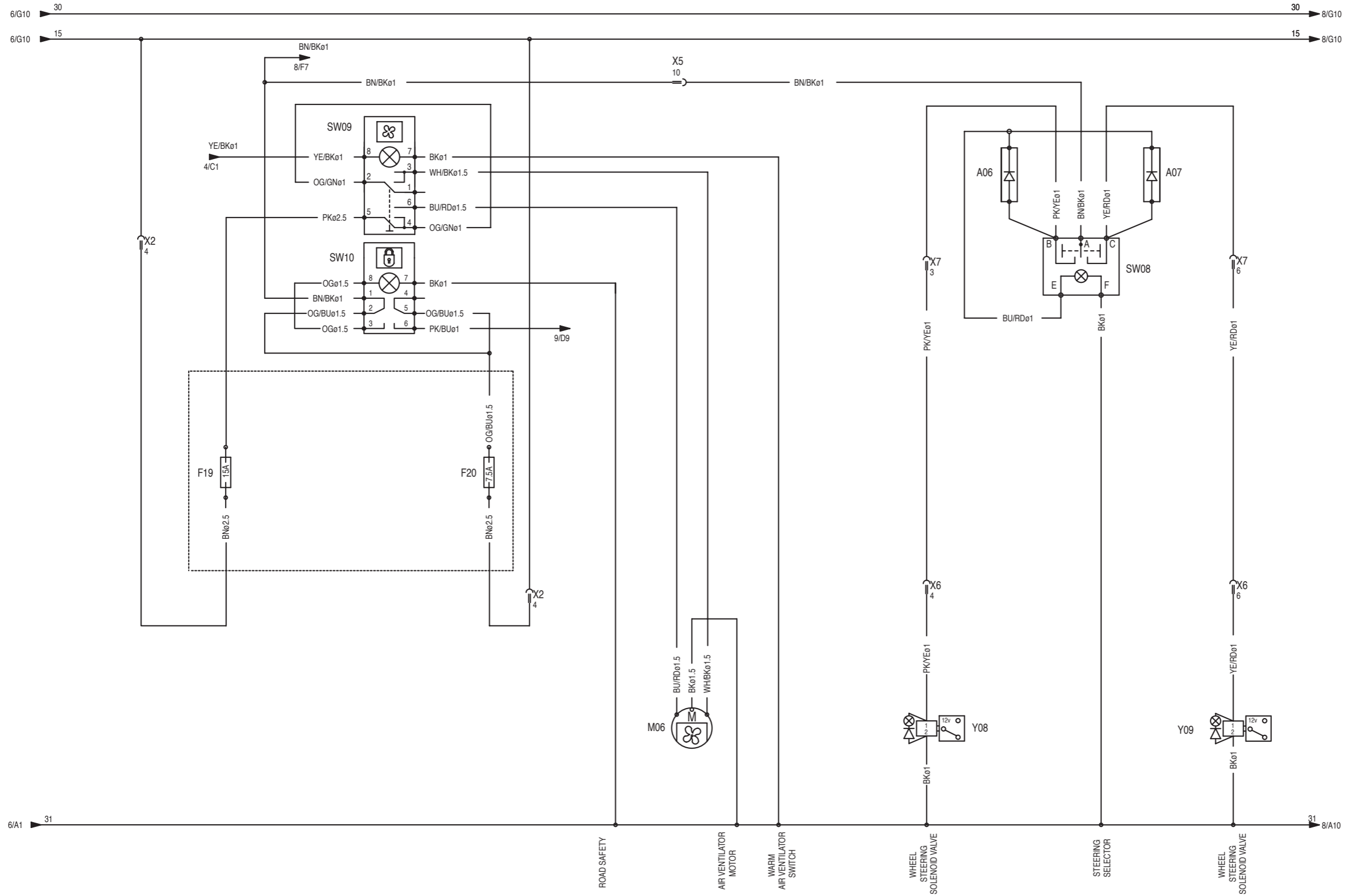



Sayfa: 8/9	
Numaradan:	xxxxx
Numaraya:	17083

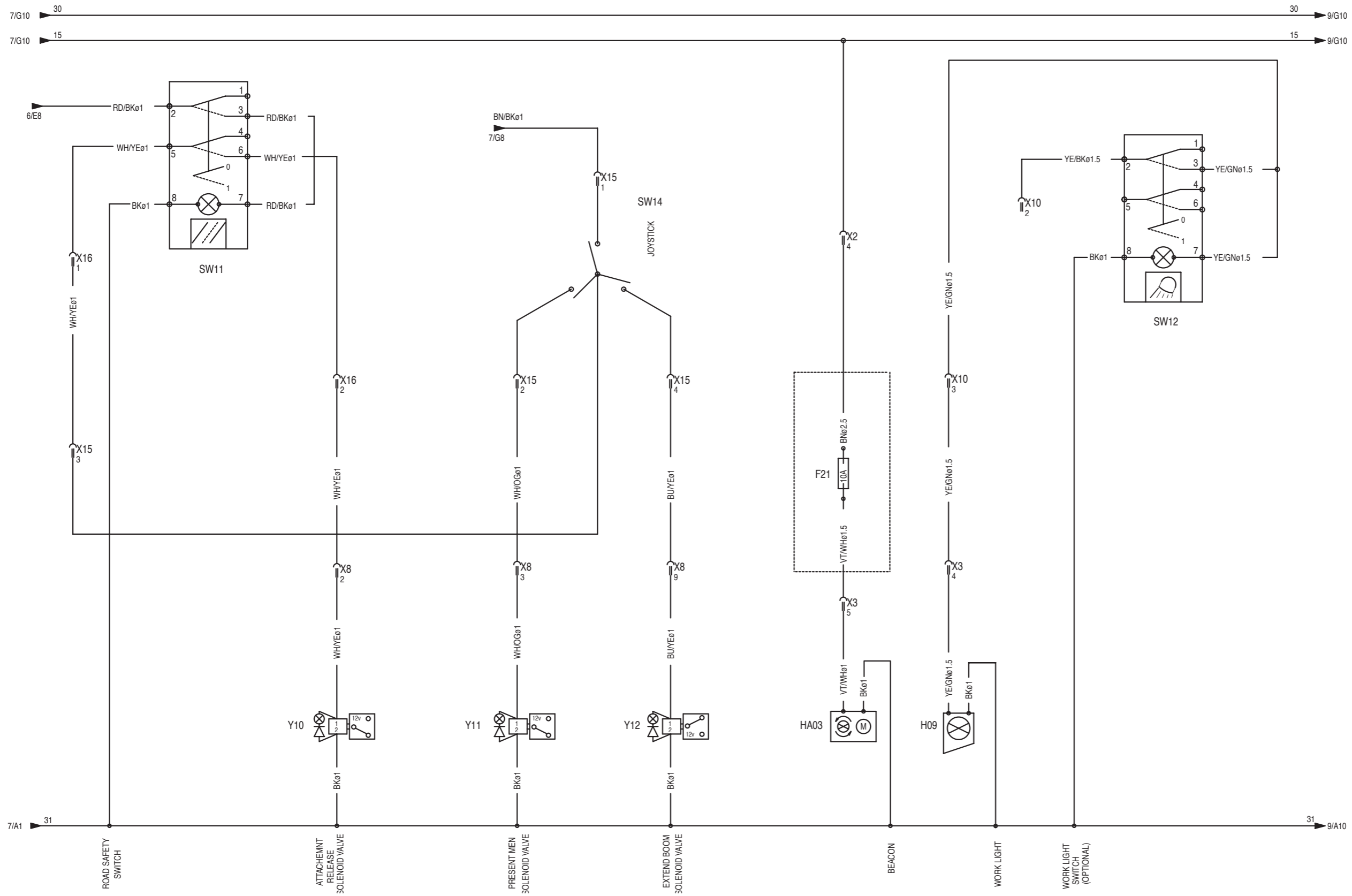

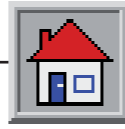

TABLOR VE EKLER

Sayfa: 9/9

Numaradan: xxxxx
Numaraya: 10739

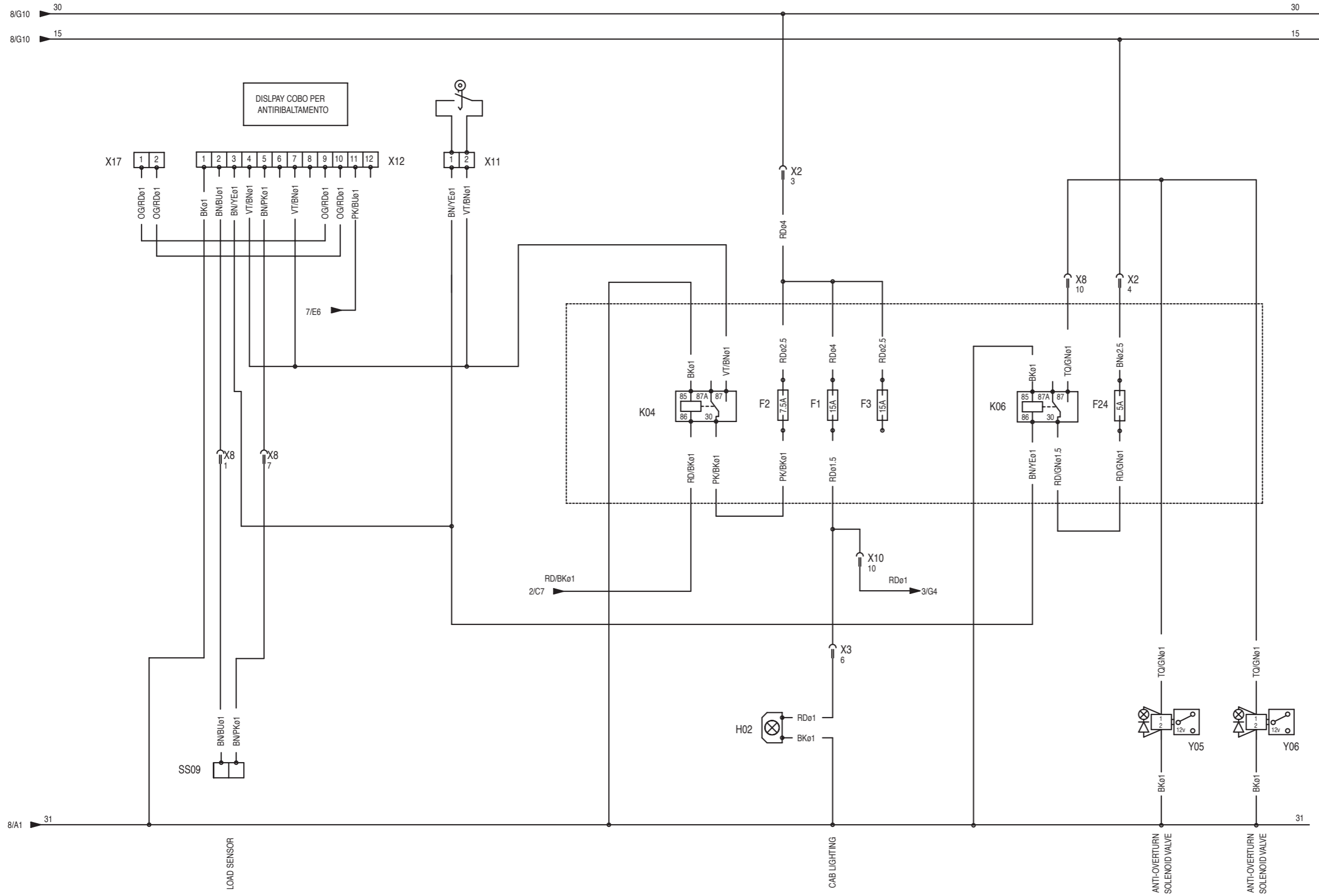



TABLOR VE EKLER

Sayfa: 9/9	
Numaradan:	10740
Numaraya:	17083

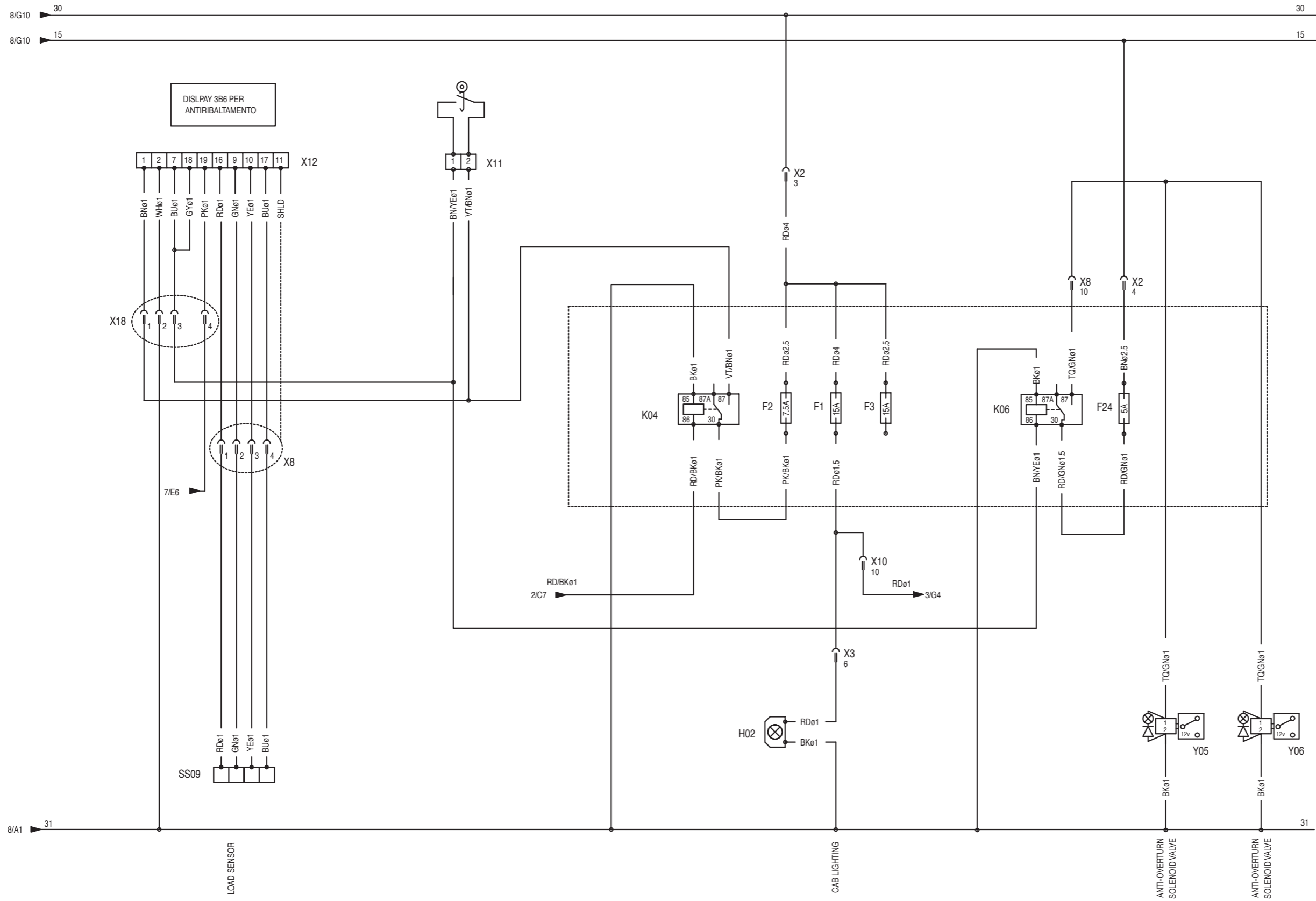

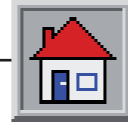

TABLORAR VE EKLER

■ G-3.2.2 ELEKTRİK ŞEMASI (17084 numaradan itibaren geçerli)

Sayfa: 1/9

Numaradan: 17084
Numaraya: xxxxx

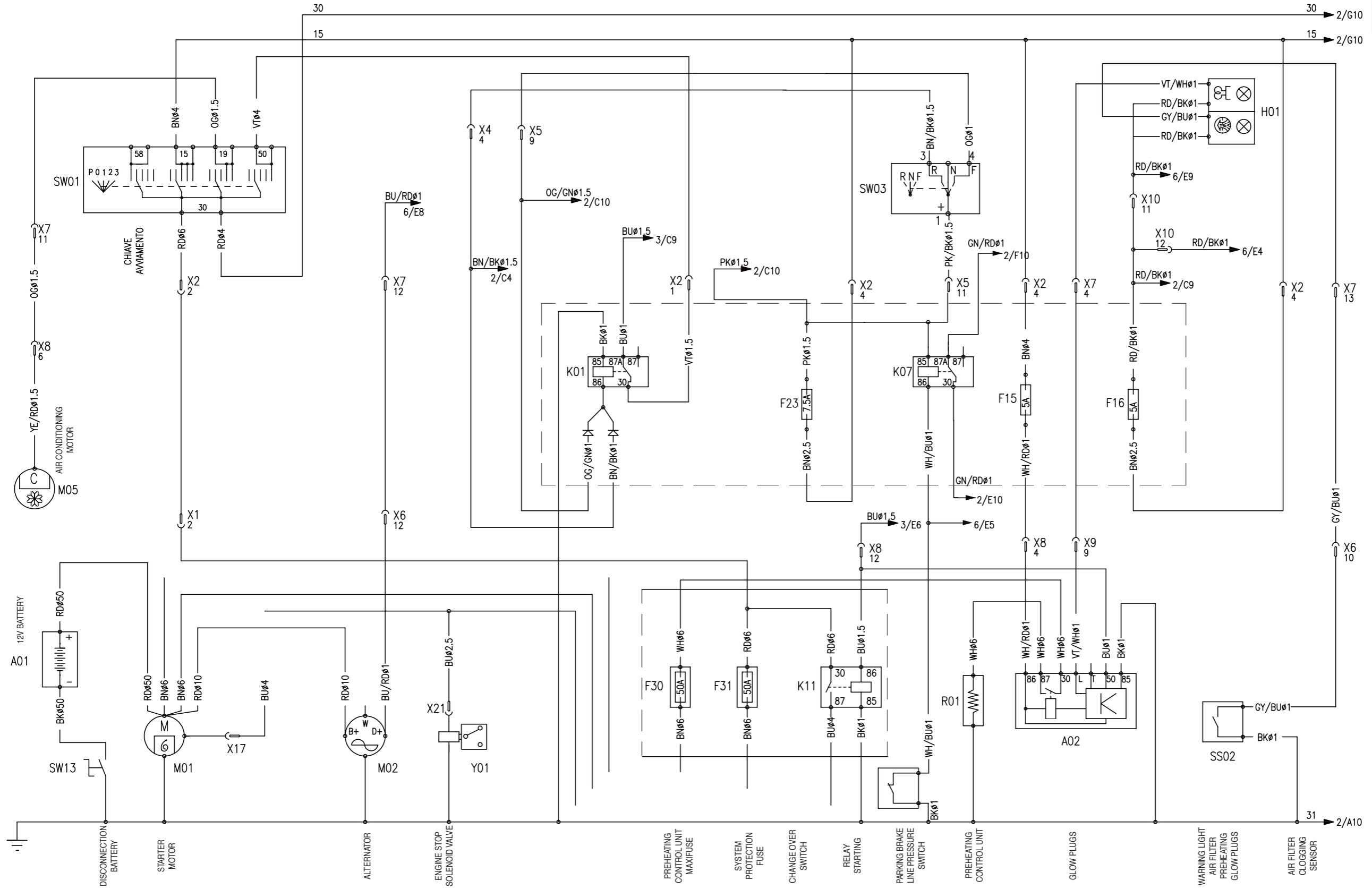



Sayfa: 2/9	
Numaradan:	17084
Numaraya:	xxxxxx

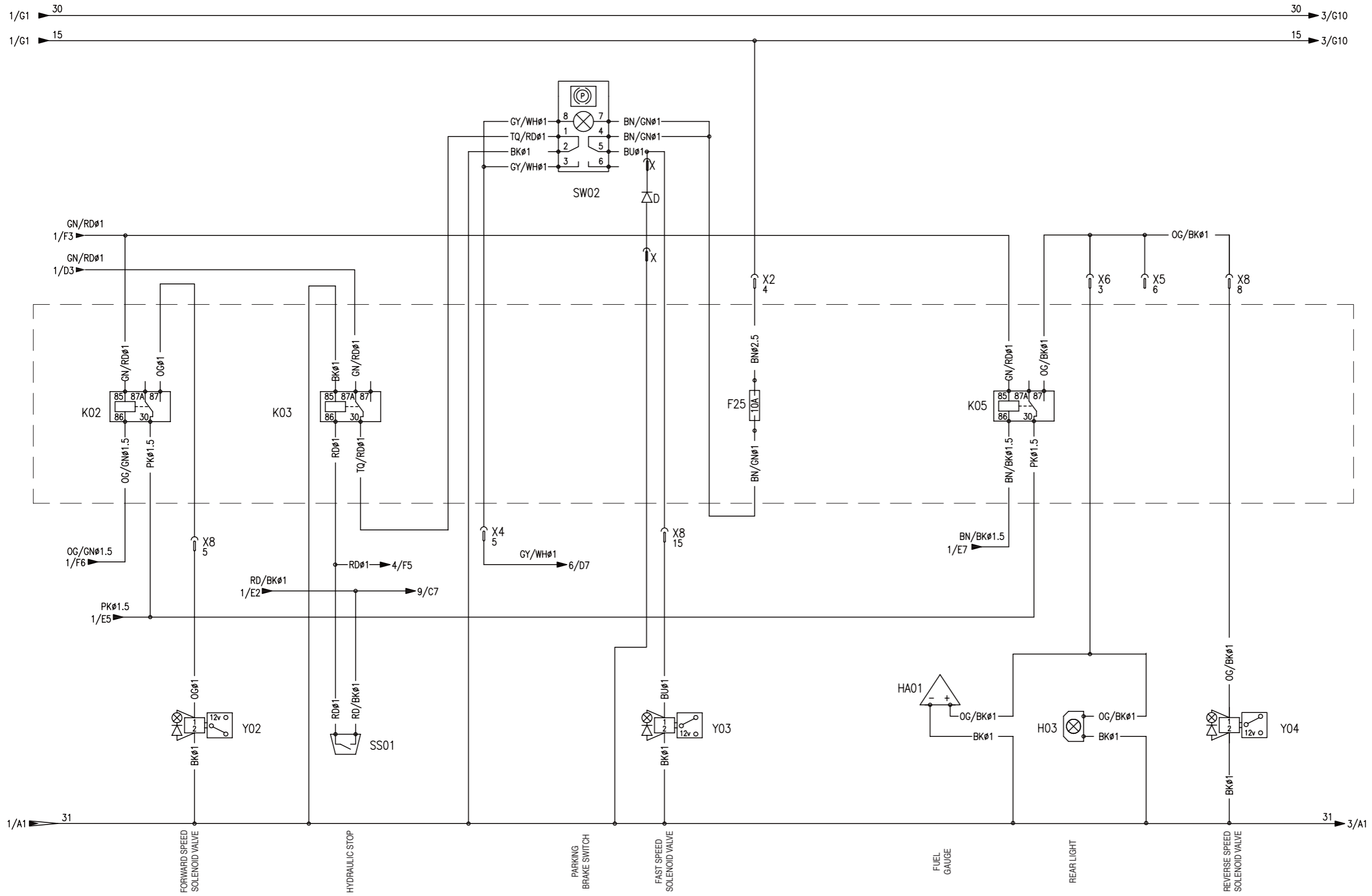

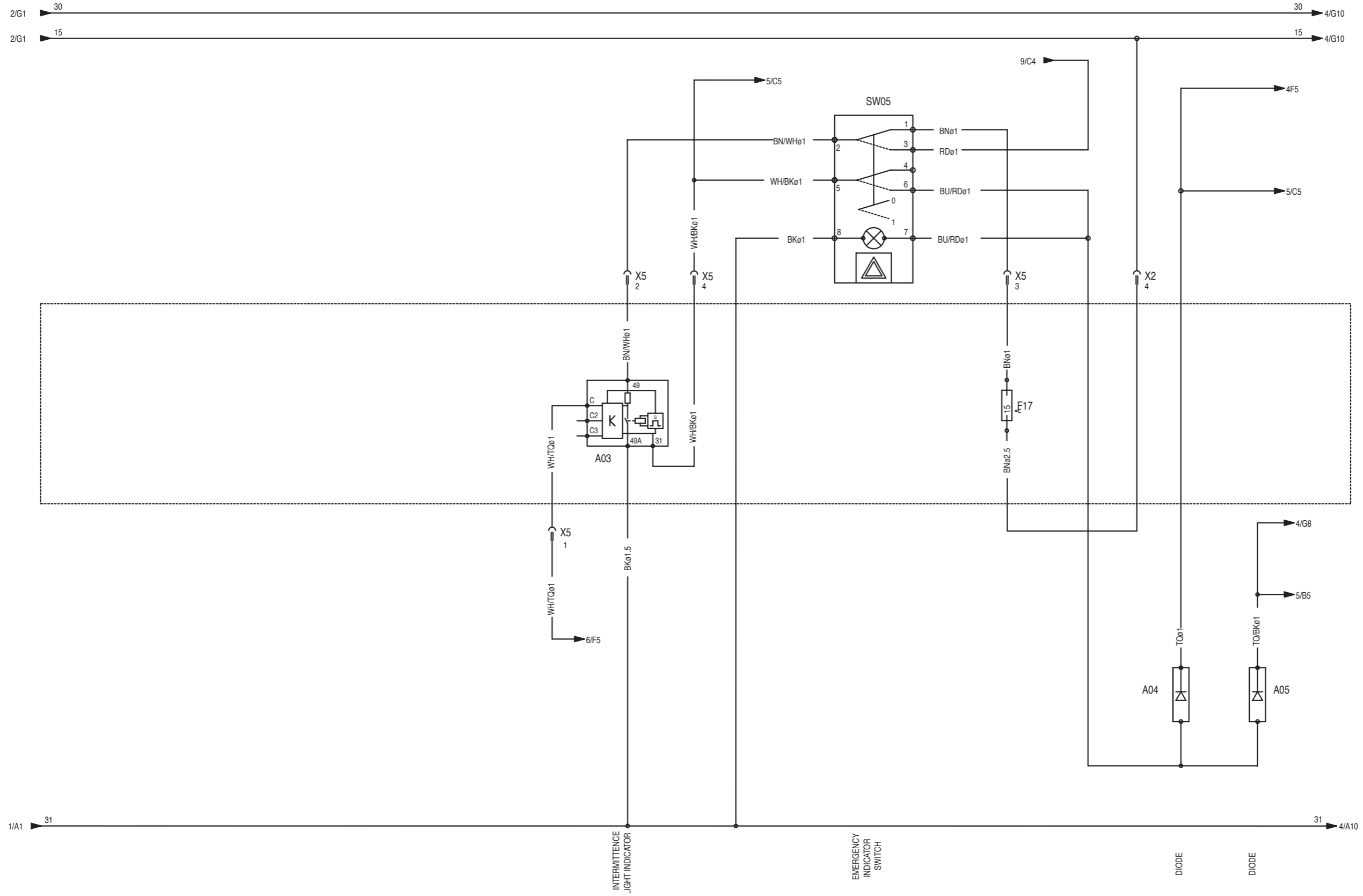
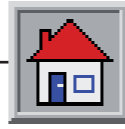

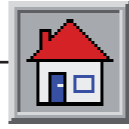

TABLORAR VE EKLER

Sayfa: 5/9

Numaradan: 17084
Numaraya: xxxxxx

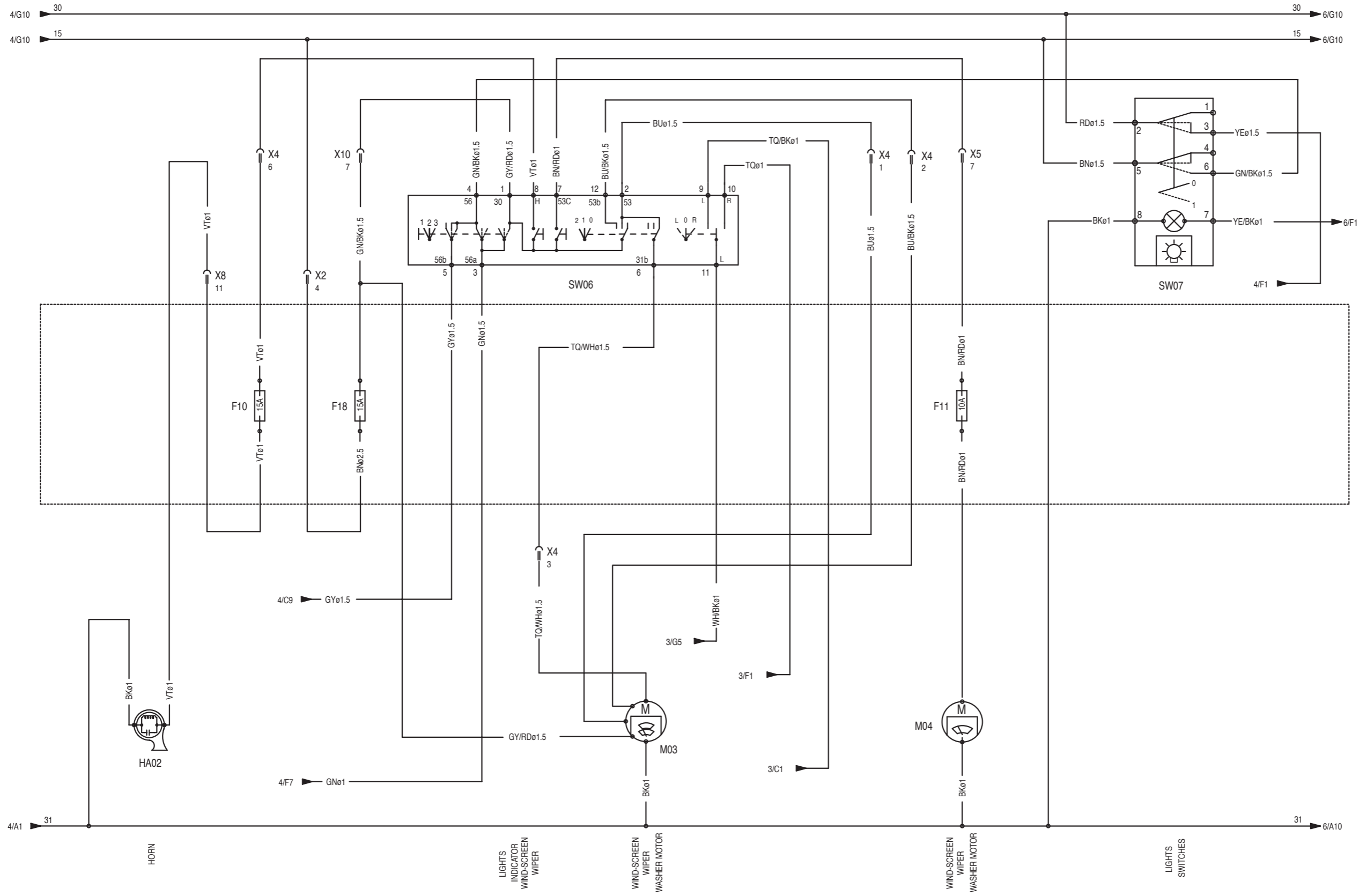

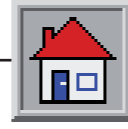

TABLOR VE EKLER

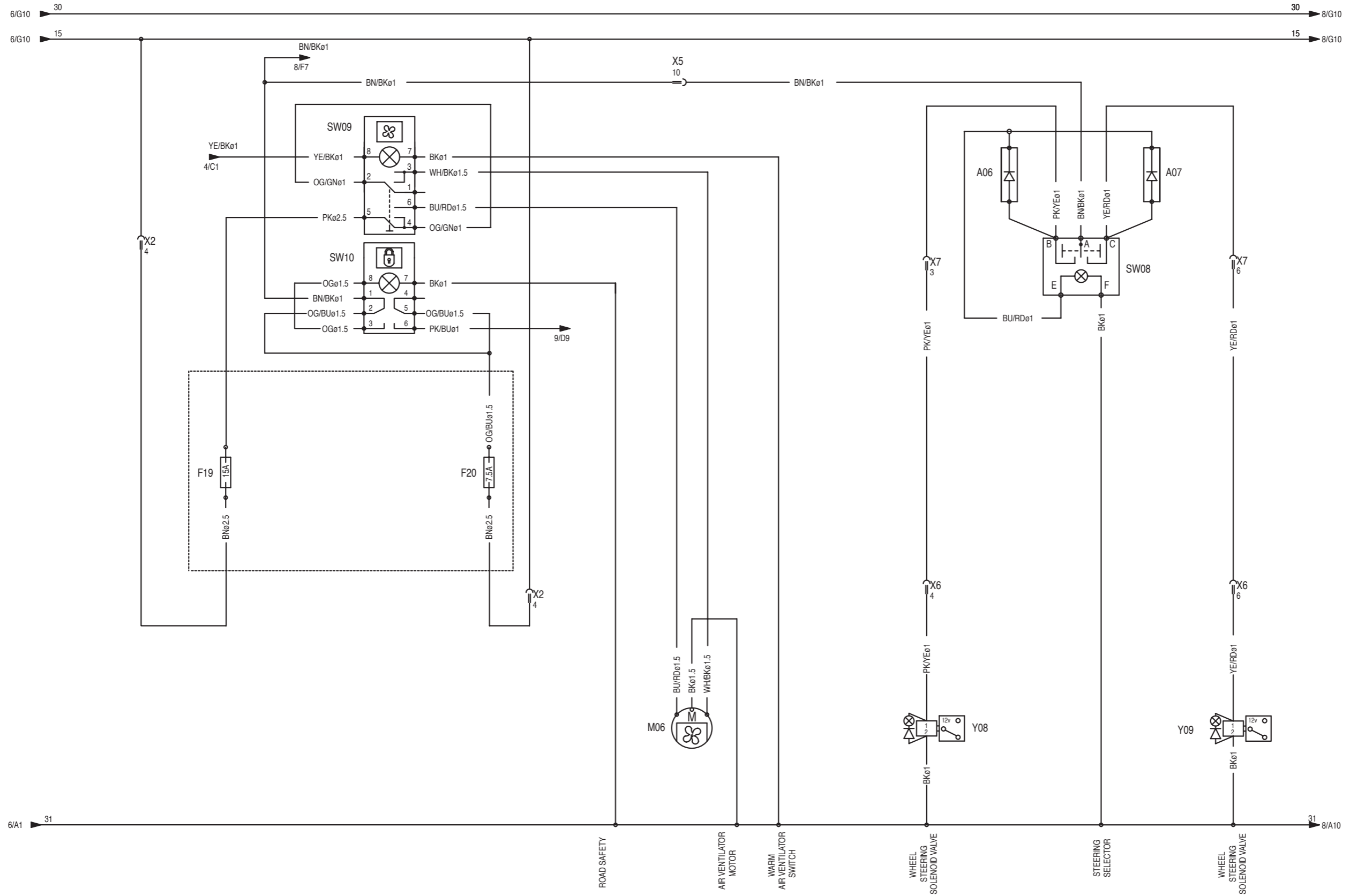



Sayfa: 8/9	
Numaradan:	17084
Numaraya:	xxxxx

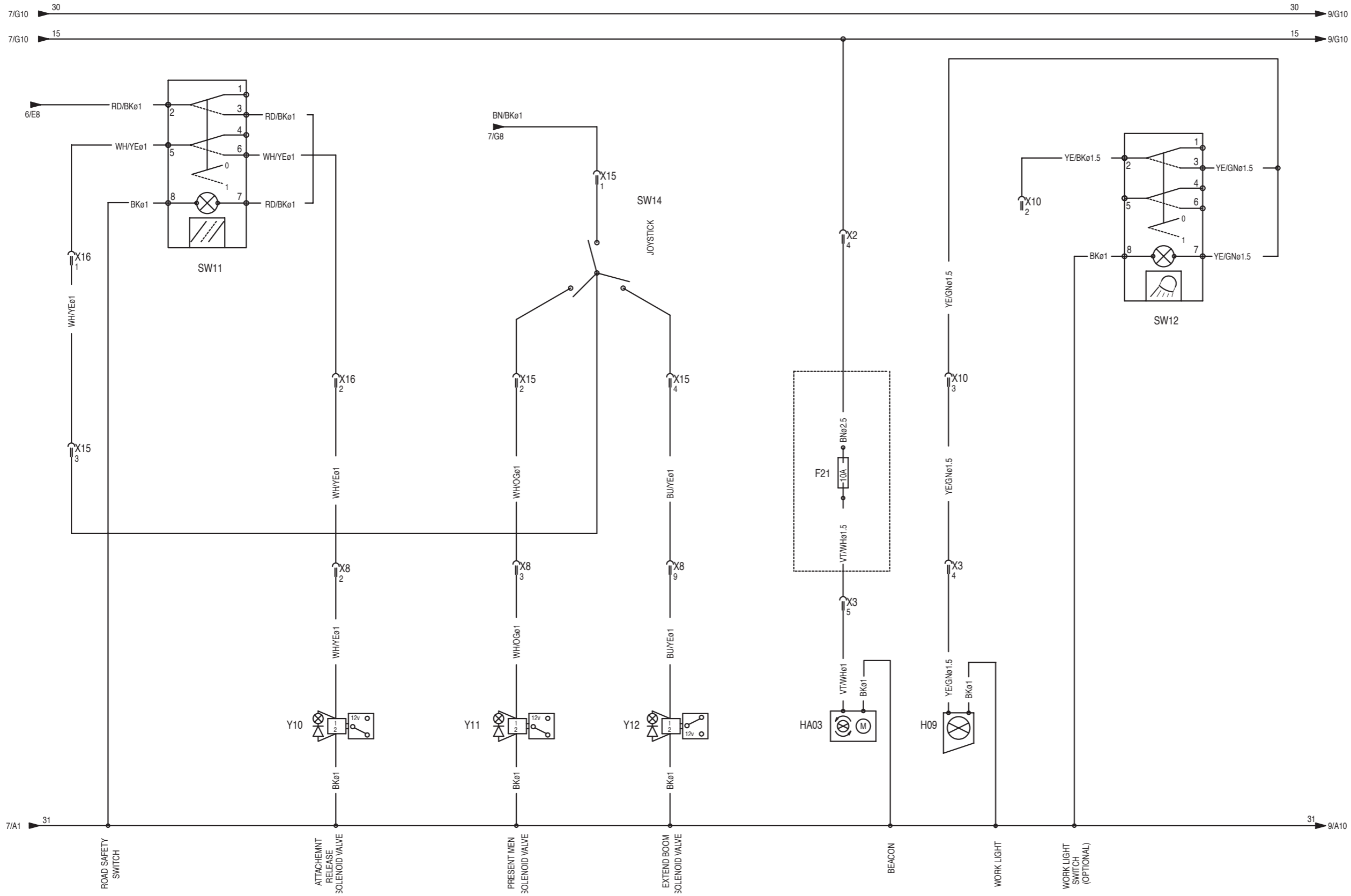

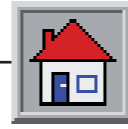

TABLOR VE EKLER

Sayfa: 9/9	
Numaradan:	17084
Numaraya:	xxxxx

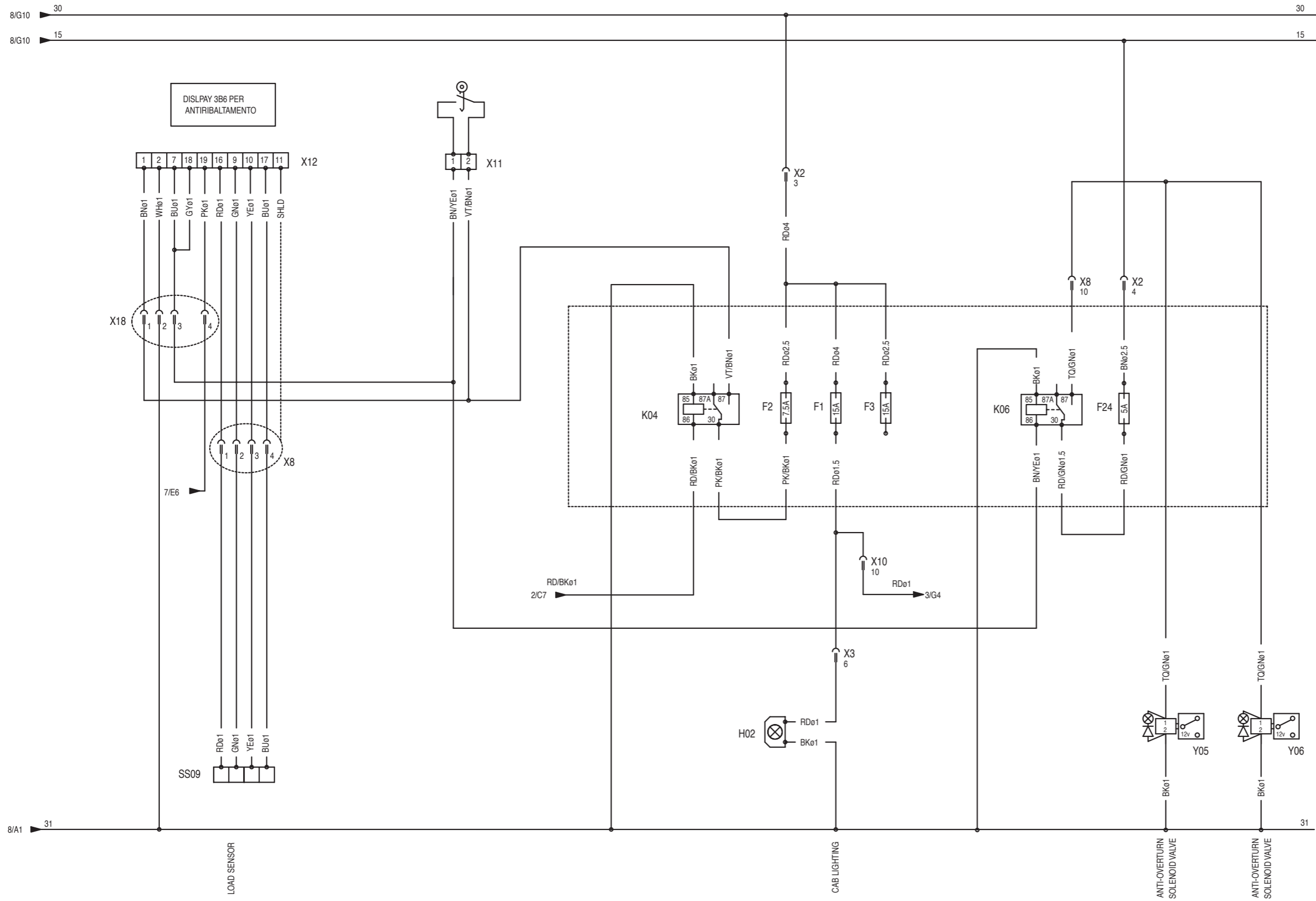

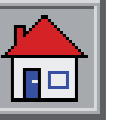

Kasten boş bırakılmış bir sayfadır

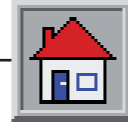

TABLolar VE EKLER

■ **G-3.3 GENEL ELEKTRİK ŞEMASI (AÇIKLAMA)**

Ref.	Açıklama	Sayfa	Ref.	Açıklama	Sayfa	Ref.	Açıklama	Sayfa	Ref.	Açıklama	Sayfa
F1	POWER SUPPLY: INTERIOR LAMP, EMERGENCY SWITCH, TURN SIGNALS +30	9	F21	POWER SUPPLY: BEACON	8	M01	STARTER MOTOR	1	SS06	HYDRAULIC OIL TEMPERATURE TRANSDUCER	6
F2	POWER SUPPLY: K04 RELAY	9	F22	ENGINE STOP MUSHROOM-HEAD BUTTON POWER SUPPLY	1	M02	ALTERNATOR	1	SS07	WATER TEMPERATURE SENSOR	6
F3	OPTIONAL	9	F23	POWER SUPPLY: RELAY K02, K05	1	M03	WINDSCREEN WIPER/WASHER MOTOR	5	SS08	FUEL FLOAT	6
F4	FRONT RIGHT/REAR LEFT POSITION LIGHTS, LICENSE PLATE LIGHTS, POSITION LIGHTS INDICATOR, ENGINE OIL TEMPERATURE INDICATOR	4	F24	RELAY K06 POWER SUPPLY	2	M04	WINDSCREEN WIPER/WASHER MOTOR	5	SS09	LOADING CELL	9
F5	FRONT LEFT/REAR RIGHT POSITION LIGHTS, FUEL GAUGE-HOURMETER-WARNING LAMP ILLUMINATION, ENGINE OIL COOLING TEMPERATURE INDICATOR LIGHT, FAN SWITCH, LIGHTS SELECTION SWITCH	4	F25	PARKING BRAKE SWITCH POWER SUPPLY	2	M05	COMPRESSED AIR COMPRESSOR	1	Y01	SOLENOID VALVE - STARTER	1
F6	RIGHT LOW BEAM	4	F26	OPTIONAL		M06	FAN MOTOR	7	Y02	SOLENOID VALVE - FWD SPEED	2
F7	LEFT LOW BEAM	4	F27	OPTIONAL		P01	WARNING LIGHTS-FUEL GAUGE INSTRUMENT	6	Y03	SOLENOID VALVE - PARKING BRAKE	2
F8	RIGHT HIGH BEAM	4	F28	OPTIONAL		P02	ENGINE OIL TEMPERATURE TRANSDUCER	6	Y04	SOLENOID VALVE - REVERSE SPEED	2
F9	LEFT HIGH BEAM, HIGH BEAM WARNING LAMP	4	F30	PREHEATING CONTROL UNIT MAXIFUSE	1	P03	ENGINE OIL COOLING TEMPERATURE INDICATOR	6	Y05	SOLENOID VALVE - OVERLOAD WARNING SYSTEM	9
F10	HORN	5	F31	SYSTEM PROTECTION FUSE	1	R01	GLOW PLUGS	1	Y06	SOLENOID VALVE - OVERLOAD WARNING SYSTEM	9
F11	WINDSCREEN WASHER KIT	5	H01	WARNING LIGHTS: AIR FILTER SOILED, PREHEATING GLOW PLUGS WARNING LIGHT	1	SW01	IGNITION KEY	1	Y07	ENGINE STOP SOLENOID	1
F12	OPTIONAL		H02	CAB LIGHTING	9	SW02	PARKING BRAKE SWITCH	2	Y08	WHEEL STEERING SOLENOID VALVE	7
F13	OPTIONAL		H03	BACK-UP LAMPS	2	SW03	CHANGE-OVER-OVER SWITCH	1	Y09	WHEEL STEERING SOLENOID VALVE	7
F14	OPTIONAL		H04	REAR RIGHT-HAND LIGHT	4	SW04	MUSHROOM-HEAD BUTTON	1	Y10	SOLENOID VALVE - ATTACHMENT COUPLING-RELEASE	8
F15	PREHEATING CONTROL UNIT POWER SUPPLY	1	H05	LICENSE PLATE LAMP	4	SW05	HAZARD WARNING LIGHT / TURN SIGNALS SWITCH	3	Y11	SOLENOID VALVE - DEADMAN	8
F16	POWER SUPPLY: HYDRAULIC STOP, FUEL GAUGE-HOURMETER-WARNING LAMPS INDICATOR, ENGINE OIL COOLING TEMPERATURE INDICATOR, ENGINE OIL TEMPERATURE INDICATOR, K04 RELAY PICKUP, AIR FILTER WARNING LIGHT, PREHEATING WARNING LIGHT, ROAD SAFETY SWITCH	1	H06	REAR LEFT-HAND LIGHT	4	SW06	LIGHT SWITCH-TURN SIGNALS-WINDSCREEN WIPER/WASHER	5	Y12	SOLENOID VALVE - BOOM EXTENSION	8
F17	POWER SUPPLY: HAZARD WARNING LIGHT AND TURN SIGNALS SWITCH +15	3	H07	FRONT LIGHT LAMP - LEFT TURN SIGNAL	4	SW07	LIGHTS SELECTION SWITCH	5	A01	12V BATTERY	1
F18	POWER SUPPLY: LIGHT SWITCH - WINDSCREEN WASHER SWITCH, WINDSCREEN WASHER MOTOR	5	H08	FRONT LIGHT LAMP - RIGHT TURN SIGNAL	4	SW08	STEERING SELECTOR	7	A02	PREHEATING CONTROL UNIT	1
F19	HEATING SYSTEM FAN POWER SUPPLY	7	H09	WORK LIGHT	8	SW09	HEATING FAN SWITCH	7	A03	TURN SIGNALS FLASHING	3
F20	ROAD SAFETY SWITCH POWER SUPPLY	7	HA01	BACK-UP HORN	2	SW10	ROAD SAFETY SWITCH	7	A04	DIODE	3
			HA02	HORN	5	SW11	ROAD SAFETY SWITCH	8	A05	DIODE	3
			HA03	BEACON	8	SW12	OPTIONAL WORK LIGHT SWITCH	8	A06	DIODE	7
			K01	STARTING ENABLING COMMAND	1	SW13	BATTERY CUTOFF	1	A07	DIODE	7
			K02	FORWARD SPEED ENABLING COMMAND	2	SW14	JOYSTICK	8	X01	4-WAY CONNECTOR - ENGINE FUSES LINE	
			K03	INHIBITION WITH BRAKE PEDAL STEPPED DOWN	2	SS01	HYDRAULIC STOP	2	X02	4-WAY CONNECTOR - STEERING COLUMN	
			K04	OVERLOAD WARNING SYSTEM CONTROL UNIT ENABLING COMMAND	9	SS02	AIR FILTER CLOGGING SENSOR	1	X03	6-WAY CONNECTOR - CAB	
			K05	REVERSE SPEED ENABLING COMMAND	2	SS03	WATER TEMPERATURE SENSOR	6	X04	6-WAY CONNECTOR - STEERING COLUMN	
			K06	OVERLOAD WARNING SYSTEM SOLENOID VALVE ENABLING COMMAND	9	SS04	ENGINE OIL PRESSURE TRANSDUCER	6	X05	12-WAY CONNECTOR - STEERING COLUMN	
			K11	START RELAY	1	SS05	NEGATIVE BRAKE PRESSURE SWITCH	6	X06	12-WAY CONNECTOR - ENGINE	
									X07	15-WAY CONNECTOR - STEERING COLUMN	
									X08	15-WAY CONNECTOR - ENGINE	

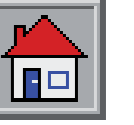

Ref.	Açıklama	Sayfa
X09	9-WAY CONNECTOR - ENGINE	
X10	12-WAY CONNECTOR - STEERING COLUMN	
X11	2-WAY CONNECTOR - OVERLOAD WARNING SYSTEM CONTROL UNIT	9
X12	CONNECTOR - OVERLOAD WARNING SYSTEM CONTROL UNIT	9
X13	3-WAY CONNECTOR - STEERING COLUMN	
X14	2-WAY CONNECTOR - STEERING COLUMN	
X15	4-WAY CONNECTOR - JOYSTICK	
X16	2-WAY CONNECTOR - STEERING COLUMN	
X17	2-WAY CONNECTOR - OVERLOAD WARNING SYSTEM CONTROL UNIT CALIBRATION	9
X18	4-WAY CONNECTOR - OVERLOAD WARNING SYSTEM CONTROL UNIT	9

RENKLERİN AÇIKLANMASI

Akronim	Renk
BK	Siyah
BN	Kahverengi
RD	Kırmızı
OG	Portakal rengi
YE	Sarı
GN	Yeşil
BU	Mavi
VT	Mor
GY	Gri
WH	Beyaz
PK	Pembe
TQ	Açık mavi

KISALTMALARIN AÇIKLANMASI

Etiket	Tanım
F##	Sigortalar
H##	Işıklar, farlar ve gösterge lambaları
HA##	Korna veya geri vites sireni
K##	Röleler
M##	Motorlar veya pompa
P##	Işıklı göstergeler
R##	Direnç
RP##	Potansiyometreler
SW##	Anahtarlar, düğmeler veya seçici düğmeler
SS##	Sensörler, mikrosviçler, presostatlar ve güç çeviriciler
Y##	Elektrovalfler
X##	Konnektörler
A##	Diğer makine bileşenleri

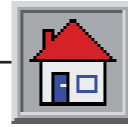

TABLolar VE EKLER

■ G-4.1 HİDROLİK DEVRE ŞEMASI ÇIZIM 57.2201.1300 REVİZYONU: A

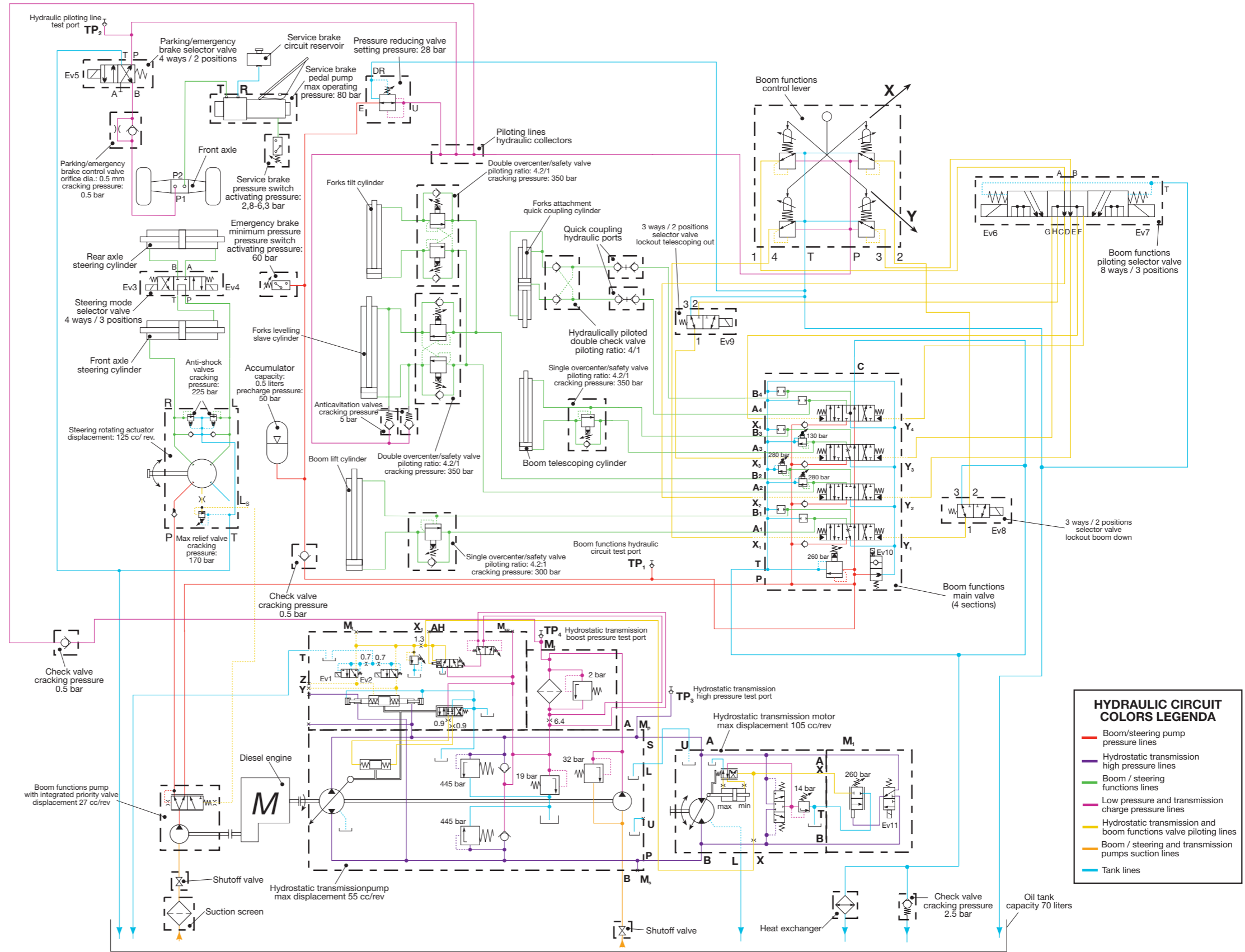

HYDRAULIC CIRCUIT COLORS LEGENDA

- Boom/steering pump pressure lines
- Hydrostatic transmission high pressure lines
- Boom / steering functions lines
- Low pressure and transmission charge pressure lines
- Hydrostatic transmission and boom functions valve piloting lines
- Boom / steering and transmission pumps suction lines
- Tank lines

